

Canada Gazette



Gazette du Canada

Part I

Partie I

OTTAWA, SATURDAY, DECEMBER 2, 2000

OTTAWA, LE SAMEDI 2 DÉCEMBRE 2000

NOTICE TO READERS

The *Canada Gazette* is published under authority of the *Statutory Instruments Act*. It consists of three parts as described below:

- Part I Material required by federal statute or regulation to be published in the *Canada Gazette* other than items identified for Parts II and III below — Published every Saturday
- Part II Statutory Instruments (Regulations) and other classes of statutory instruments and documents — Published January 5, 2000, and at least every second Wednesday thereafter
- Part III Public Acts of Parliament and their enactment proclamations — Published as soon as is reasonably practicable after Royal Assent

The *Canada Gazette* is available in most public libraries for consultation.

To subscribe to, or obtain copies of, the *Canada Gazette*, contact bookstores selling Government publications as listed in the telephone directory or write to: Canadian Government Publishing, Public Works and Government Services Canada, Ottawa, Canada K1A 0S9.

AVIS AU LECTEUR

La *Gazette du Canada* est publiée conformément aux dispositions de la *Loi sur les textes réglementaires*. Elle est composée des trois parties suivantes :

- Partie I Textes devant être publiés dans la *Gazette du Canada* conformément aux exigences d'une loi fédérale ou d'un règlement fédéral et qui ne satisfont pas aux critères des Parties II et III — Publiée le samedi
- Partie II Textes réglementaires (Règlements) et autres catégories de textes réglementaires et de documents — Publiée le 5 janvier 2000 et au moins tous les deux mercredis par la suite
- Partie III Lois d'intérêt public du Parlement et les proclamations énonçant leur entrée en vigueur — Publiée aussitôt que possible après la sanction royale

On peut consulter la *Gazette du Canada* dans la plupart des bibliothèques publiques.

On peut s'abonner à la *Gazette du Canada* ou en obtenir des exemplaires en s'adressant aux agents libraires associés énumérés dans l'annuaire téléphonique ou en s'adressant à : Les Éditions du gouvernement du Canada, Travaux publics et Services gouvernementaux Canada, Ottawa, Canada K1A 0S9.

<i>Canada Gazette</i>	<i>Part I</i>	<i>Part II</i>	<i>Part III</i>
Yearly subscription			
Canada	\$135.00	\$67.50	\$28.50
Outside Canada	US\$135.00	US\$67.50	US\$28.50
Per copy			
Canada	\$2.95	\$3.50	\$4.50
Outside Canada	US\$2.95	US\$3.50	US\$4.50

<i>Gazette du Canada</i>	<i>Partie I</i>	<i>Partie II</i>	<i>Partie III</i>
Abonnement annuel			
Canada	135,00 \$	67,50 \$	28,50 \$
Extérieur du Canada	135,00 \$US	67,50 \$US	28,50 \$US
Exemplaire			
Canada	2,95 \$	3,50 \$	4,50 \$
Extérieur du Canada	2,95 \$US	3,50 \$US	4,50 \$US

REQUESTS FOR INSERTION

Requests for insertion should be directed to the Canada Gazette Directorate, Public Works and Government Services Canada, 350 Albert Street, 5th Floor, Ottawa, Ontario K1A 0S5, (613) 991-1351 (Telephone), (613) 991-3540 (Facsimile).

Bilingual texts received as late as six working days before the desired Saturday's date of publication will, if time and other resources permit, be scheduled for publication that date.

Each client will receive a free copy of the *Canada Gazette* for every week during which a notice is published.

DEMANDES D'INSERTION

Les demandes d'insertion doivent être envoyées à la Direction de la Gazette du Canada, Travaux publics et Services gouvernementaux Canada, 350, rue Albert, 5^e étage, Ottawa (Ontario) K1A 0S5, (613) 991-1351 (téléphone), (613) 991-3540 (télécopieur).

Un texte bilingue reçu au plus tard six jours ouvrables avant la date de parution demandée paraîtra, le temps et autres ressources le permettant, le samedi visé.

Pour chaque semaine de parution d'un avis, le client recevra un exemplaire gratuit de la *Gazette du Canada*.

TABLE OF CONTENTS

No. 49 — December 2, 2000

Government Notices*	3548
Appointments.....	3551
Notice of Vacancies.....	3556
Commissions*	3560
(agencies, boards and commissions)	
Miscellaneous Notices*	3570
(banks; mortgage, loan, investment, insurance and railway companies; other private sector agents)	
Proposed Regulations*	3583
(including amendments to existing regulations)	
Index	3633

TABLE DES MATIÈRES

N° 49 — Le 2 décembre 2000

Avis du Gouvernement*	3548
Nominations.....	3551
Avis de postes vacants.....	3556
Commissions*	3560
(organismes, conseils et commissions)	
Avis divers*	3570
(banques; sociétés de prêts, de fiducie et d'investissements; compagnies d'assurances et de chemins de fer; autres agents du secteur privé)	
Règlements projetés*	3583
(y compris les modifications aux règlements existants)	
Index	3635

* Notices are listed alphabetically in the Index.

* Les avis sont énumérés alphabétiquement dans l'index.

GOVERNMENT NOTICES**DEPARTMENT OF THE ENVIRONMENT****DEPARTMENT OF HEALTH****CANADIAN ENVIRONMENTAL PROTECTION ACT, 1999**

Notice of Suspension of Five-Year Period for Aluminum Chloride, Aluminum Nitrate, Aluminum Sulphate, a Substance Specified on the Priority Substances List (Subsection 78(2) of the Canadian Environmental Protection Act, 1999)

Whereas the substance aluminum chloride, aluminum nitrate, aluminum sulphate is specified on the Priority Substances List,

Whereas the Ministers of the Environment and of Health are satisfied that the following additional information is required to assess whether the substance aluminum chloride, aluminum nitrate, aluminum sulphate is toxic or capable of becoming toxic:

— Information on the biological plausibility of the potential association between exposure to aluminum salts in the environment and Alzheimer's disease,

Notice therefore is hereby given that, pursuant to subsection 78(2) of the *Canadian Environmental Protection Act, 1999*, the five-year period for the substance aluminum chloride, aluminum nitrate, aluminum sulphate referred to in subsection 78(1) of the *Canadian Environmental Protection Act, 1999* is suspended for six years from the publication of this notice.

Copies of the *State-of-the-Science Report for Aluminum Chloride, Aluminum Nitrate, Aluminum Sulphate* may be obtained from the Priority Substances List Assessment Program Home Page (www.ec.gc.ca/cceb1/eng/final/index_e.html), from the Priority Substances List Program, Department of the Environment, Hull, Quebec K1A 0H3, (819) 953-4936 (Facsimile), or by electronic mail to PSL.LSIP@ec.gc.ca.

DAVID ANDERSON
Minister of the Environment

[49-1-o]

DEPARTMENT OF THE ENVIRONMENT**DEPARTMENT OF HEALTH****CANADIAN ENVIRONMENTAL PROTECTION ACT, 1999**

Notice of Suspension of Five-Year Period for Ethylene Glycol, a Substance Specified on the Priority Substances List (Subsection 78(2) of the Canadian Environmental Protection Act, 1999)

Whereas the substance ethylene glycol is specified on the Priority Substances List,

Whereas the Ministers of the Environment and of Health are satisfied that the following additional information is required to assess whether the substance ethylene glycol is toxic or capable of becoming toxic:

AVIS DU GOUVERNEMENT**MINISTÈRE DE L'ENVIRONNEMENT****MINISTÈRE DE LA SANTÉ****LOI CANADIENNE SUR LA PROTECTION DE L'ENVIRONNEMENT (1999)**

Avis de suspension de la période de cinq ans concernant le chlorure d'aluminium, le nitrate d'aluminium, le sulfate d'aluminium, substance inscrite sur la Liste des substances d'intérêt prioritaire (paragraphe 78(2) de la Loi canadienne sur la protection de l'environnement (1999))

Attendu que la substance chlorure d'aluminium, nitrate d'aluminium, sulfate d'aluminium est inscrite sur la Liste des substances d'intérêt prioritaire,

Attendu que les ministres de l'Environnement et de la Santé sont convaincus que, pour évaluer si la substance chlorure d'aluminium, nitrate d'aluminium, sulfate d'aluminium est effectivement ou potentiellement toxique, l'information additionnelle suivante est requise :

— Information sur la plausibilité biologique de l'association potentielle entre l'exposition aux sels d'aluminium dans l'environnement et la maladie d'Alzheimer,

Avis est donné par les présentes que, conformément au paragraphe 78(2) de la *Loi canadienne sur la protection de l'environnement (1999)*, la période de cinq ans visant la substance chlorure d'aluminium, nitrate d'aluminium, sulfate d'aluminium auquel fait référence le paragraphe 78(1) de la *Loi canadienne sur la protection de l'environnement (1999)*, est suspendue pour six ans, à compter de la publication du présent avis.

On peut se procurer des exemplaires d'un rapport scientifique sur le chlorure d'aluminium, le nitrate d'aluminium et le sulfate d'aluminium en consultant la page d'accueil du Programme d'évaluation des substances d'intérêt prioritaire (www.ec.gc.ca/cceb1/fre/final/index_f.html), en communiquant avec le Programme d'évaluation des substances d'intérêt prioritaire, Ministère de l'Environnement, Hull (Québec) K1A 0H3, (819) 953-4936 (télécopieur), ou par courrier électronique au PSL.LSIP@ec.gc.ca.

Le ministre de l'Environnement
DAVID ANDERSON

[49-1-o]

MINISTÈRE DE L'ENVIRONNEMENT**MINISTÈRE DE LA SANTÉ****LOI CANADIENNE SUR LA PROTECTION DE L'ENVIRONNEMENT (1999)**

Avis de suspension de la période de cinq ans concernant l'éthylèneglycol, substance inscrite sur la Liste des substances d'intérêt prioritaire (paragraphe 78(2) de la Loi canadienne sur la protection de l'environnement (1999))

Attendu que la substance éthylèneglycol est inscrite sur la Liste des substances d'intérêt prioritaire,

Attendu que les ministres de l'Environnement et de la Santé sont convaincus que, pour évaluer si la substance éthylèneglycol est effectivement ou potentiellement toxique, l'information additionnelle suivante est requise :

- Range and distribution of concentrations of ethylene glycol in currently available consumer products in Canada
- Monitoring information on concentrations of ethylene glycol in the vicinity of industrial point sources
- Information on progression of ethylene glycol induced renal lesions in the likely most sensitive strain of rat,

Notice therefore is hereby given that, pursuant to subsection 78(2) of the *Canadian Environmental Protection Act, 1999*, the five-year period for the substance ethylene glycol referred to in subsection 78(1) of the *Canadian Environmental Protection Act, 1999* is suspended for five years from the publication of this notice.

Copies of the *State-of-the-Science Report for Ethylene Glycol* may be obtained from the Priority Substances List Assessment Program Home Page (www.ec.gc.ca/cceb1/eng/final/index_e.html), from the Priority Substances List Program, Department of the Environment, Hull, Quebec K1A 0H3, (819) 953-4936 (Facsimile), or by electronic mail to PSL.LSIP@ec.gc.ca.

DAVID ANDERSON
Minister of the Environment

[49-1-o]

DEPARTMENT OF THE ENVIRONMENT

CANADIAN ENVIRONMENTAL PROTECTION ACT, 1999

Notice is hereby given that, pursuant to the provisions of Part 7, Division 3, of the *Canadian Environmental Protection Act, 1999*, the conditions of Permit No. 4543-2-03244 are amended as follows:

9. *Total Quantity to Be Dumped*: Not to exceed 90 000 m³.

J. B. WILSON
*Environmental Protection
Pacific and Yukon Region*

[49-1-o]

DEPARTMENT OF FINANCE

CUSTOMS TARIFF

Amendments to the Harmonized System (HS) Nomenclature Pursuant to Article 16 of the International Convention on the Harmonized Commodity Description and Coding System

The World Customs Organization (WCO) in Brussels has recommended certain amendments to the structure and nomenclature of the Harmonized System (HS), which is the basis for the *Canadian Customs Tariff* and statistical nomenclature. Canada, as a signatory and therefore a Contracting Party to the international HS Convention, will be required to adopt these amendments and implement them effective January 1, 2002.

Background

The HS, which comprises a six-digit nomenclature, forms the basis of the national tariff nomenclatures for most countries,

- Étendue et distribution des concentrations d'éthylèneglycol dans les produits de consommation actuellement disponibles au Canada
- Données issues de la surveillance des concentrations d'éthylèneglycol dans le voisinage des sources industrielles ponctuelles
- Données sur la progression des lésions rénales induites par l'éthylèneglycol dans la souche de rats la plus sensible,

Avis est donné par les présentes que, conformément au paragraphe 78(2) de la *Loi canadienne sur la protection de l'environnement (1999)*, la période de cinq ans visant la substance éthylèneglycol à laquelle fait référence le paragraphe 78(1) de la *Loi canadienne sur la protection de l'environnement (1999)*, est suspendue pour cinq ans, à compter de la publication du présent avis.

On peut se procurer des exemplaires d'un rapport scientifique sur l'éthylèneglycol en consultant la page d'accueil du Programme d'évaluation des substances d'intérêt prioritaire (www.ec.gc.ca/cceb1/fre/final/index_f.html), en communiquant avec le Programme d'évaluation des substances d'intérêt prioritaire, Ministère de l'Environnement, Hull (Québec) K1A 0H3, (819) 953-4936 (télécopieur), ou par courrier électronique au PSL.LSIP@ec.gc.ca.

Le ministre de l'Environnement
DAVID ANDERSON

[49-1-o]

MINISTÈRE DE L'ENVIRONNEMENT

LOI CANADIENNE SUR LA PROTECTION DE L'ENVIRONNEMENT (1999)

Avis est par les présentes donné que, aux termes des dispositions de la partie 7, section 3, de la *Loi canadienne sur la protection de l'environnement (1999)*, les conditions du permis n° 4543-2-03244 sont modifiées comme suit :

9. *Quantité totale à immerger* : Maximum de 90 000 m³.

*Protection de l'environnement
Région du Pacifique et du Yukon*
J. B. WILSON

[49-1-o]

MINISTÈRE DES FINANCES

TARIF DES DOUANES

Modifications de la nomenclature du Système harmonisé (SH), conformément à l'article 16 de la Convention internationale sur le Système harmonisé de désignation et de codification des marchandises

L'organisation mondiale des douanes (OMD), qui siège à Bruxelles, a recommandé que certaines modifications soient apportées à la structure et à la nomenclature du Système harmonisé (SH), sur lequel repose le *Tarif des douanes* ainsi que la nomenclature statistique en vigueur au Canada. À titre de pays signataire de la Convention internationale, et donc de pays partie à cette convention, le Canada est tenu d'adopter ces modifications et d'en assurer la mise en application à compter du 1^{er} janvier 2002.

Données de base

Le SH, qui se compose d'une nomenclature à six chiffres, constitue l'assise de la nomenclature tarifaire de la plupart des

including Canada and all other member countries of the World Trade Organization.

The structure of the Schedule to the Canadian *Customs Tariff* is based upon the international HS. The *Customs Tariff* includes two additional digits for tariff description and duty-rate purposes. In addition, the Canada Customs and Revenue Agency consolidation of the *Customs Tariff* includes two digits for statistical purposes. The *Customs Tariff* has incorporated the HS as the basis for the structure of its tariff provisions since January 1, 1988.

To keep the system up-to-date, the HS is reviewed and amended, from time to time, in light of changes in technology and patterns of international trade. The most recent review cycle has been completed, resulting in the adoption by the WCO in June 1999 of a series of recommendations for changes. Canada, along with the other Contracting Parties, will be required to implement these changes into its *Customs Tariff* effective January 1, 2002.

Scope of the HS Amendments

The changes recommended by the WCO will introduce amendments to 57 of the HS's 97 chapters. The most extensive changes have been made to the chapters pertaining to fruit and vegetable preparations, chemicals, pharmaceutical products, rubber, leather, wood and paper products, knitted or crocheted fabrics, miscellaneous non-ferrous base metals, machinery and electrical equipment.

The WCO amendments make changes extending to the six-digit level. Consequential amendments to the eight-digit tariff item level will be required. These amendments are being developed in a manner which strives to be revenue neutral and ensure the maintenance, to the extent possible, of the existing tariff rate structure.

Interested Parties

While extensive industry consultations were undertaken on the recommended HS amendments, interested parties are requested to take note of the above. For the information of interested parties, the HS amendments to the Nomenclature adopted by the WCO are available on the WCO Web site <http://www.wcoomd.org/HSC/Hsliste.htm>. An electronic version of this notice is available on the Department of Finance Canada Web site http://www.fin.gc.ca/activty/itf_cfi/gaz2000e.html.

Once the appropriate changes to the *Customs Tariff* have been identified, the proposed amendments will be widely disseminated to ensure that all parties have an opportunity for review.

Inquiries

For further information contact Mr. Ignatius Leron, International Nomenclature Development, Canada Customs and Revenue Agency, Sir Richard Scott Building, 7th Floor, 191 Laurier Avenue W, Ottawa, Ontario K1A 0L5, (613) 954-6867 (Telephone), (613) 941-2034 (Facsimile), and Ms. Sheila Woodman, International Trade Division, Concepts and Liaison, Statistics Canada, Tunney's Pasture, Jean Talon Building, 9th Floor, Ottawa, Ontario K1A 0T6, (613) 951-0412 (Telephone), (613) 951-0117 (Facsimile).

pays, dont le Canada et tous les autres pays membres de l'Organisation mondiale du commerce.

L'annexe du *Tarif des douanes* du Canada est structurée d'après le SH international. Le *Tarif des douanes* comporte deux chiffres additionnels aux fins de description tarifaire et de détermination des droits de douane applicables. En outre, la consolidation du *Tarif des douanes* par l'Agence des douanes et du revenu du Canada comporte deux chiffres à des fins statistiques. La structure des dispositions tarifaires du *Tarif des douanes* repose sur le SH depuis le 1^{er} janvier 1988.

De façon à ce qu'il demeure à jour, le SH fait l'objet d'examen et de modifications périodiques, à la lumière de l'évolution de la technologie et des comportements en matière d'échanges commerciaux internationaux. Le cycle d'examen le plus récent a abouti à l'adoption par l'OMD en juin 1999 de recommandations de changements. Le Canada et les autres pays membres de l'OMD doivent modifier leur législation tarifaire, ces modifications devant entrer en vigueur à compter du 1^{er} janvier 2002.

Portée des modifications du SH

Les modifications recommandées par l'OMD se traduiront par des changements dans 57 des 97 chapitres du SH. Ces changements seront particulièrement nombreux dans les chapitres portant sur les préparations à base de fruits et de légumes, les produits chimiques et pharmaceutiques, le caoutchouc, le cuir, les produits du bois et de papier, les étoffes de bonneterie, divers métaux non ferreux communs, la machinerie et l'équipement électrique.

Les modifications recommandées par l'OMD s'étendent jusqu'au sixième chiffre de la nomenclature. Des modifications corrélatives s'étendant jusqu'au numéro tarifaire (huitième chiffre) seront nécessaires. Celles-ci seront conçues de manière à ne pas avoir d'incidence sur les recettes et à préserver dans toute la mesure du possible la structure tarifaire en place.

Parties concernées

Bien que des consultations poussées aient eu lieu auprès de l'industrie à propos des modifications recommandées du SH, les parties concernées sont priées de prendre note des précisions fournies plus haut. Nous tenons à informer les parties concernées que les modifications à la nomenclature du SH adoptées par l'OMD sont exposées sur le site Web de l'OMD (<http://www.wcoomd.org/HSC/Hslistf.htm>). On trouvera la version électronique du présent avis sur le site Web du ministère des Finances du Canada au http://www.fin.gc.ca/activty/itf_cfi/gaz2000f.html.

Une fois qu'elles auront été définies, les modifications requises au *Tarif des douanes* feront l'objet d'une large diffusion afin que toutes les parties concernées aient l'occasion de les examiner.

Demandes d'information

Pour de plus amples renseignements, veuillez communiquer avec Monsieur Ignatius Leron, Élaboration de la nomenclature internationale, Agence des douanes et du revenu du Canada, Édifice Sir Richard Scott, 7^e étage, 191, avenue Laurier Ouest, Ottawa (Ontario) K1A 0L5, (613) 954-6867 (téléphone), (613) 941-2034 (télécopieur), et M^{me} Sheila Woodman, Division du commerce international, Concepts et liaison, Statistique Canada, Pré Tunney, Édifice Jean-Talon, 9^e étage, Ottawa (Ontario) K1A 0T6, (613) 951-0412 (téléphone), (613) 951-0117 (télécopieur).

DEPARTMENT OF INDUSTRY

OFFICE OF THE REGISTRAR GENERAL

*Appointments**Name and Position/Nom et poste*

Gushue, The Hon./L'hon. James R.
 Government of Newfoundland/Gouvernement de Terre-Neuve
 Administrator/Administrateur
 November 20 to December 2, 2000/Du 20 novembre au 2 décembre 2000

Smith, The Hon./L'hon. Heather J.
 Government of Ontario/Gouvernement de l'Ontario
 Administrator/Administrateur
 November 23 and 24, 2000/Les 23 et 24 novembre 2000
 November 20, 2000

JACQUELINE GRAVELLE
Manager

[49-1-o]

MINISTÈRE DE L'INDUSTRIE

BUREAU DU REGISTRAIRE GÉNÉRAL

*Nominations**Order in Council/Décret en conseil*

2000-1692

2000-1693

La gestionnaire
 JACQUELINE GRAVELLE

[49-1-o]

DEPARTMENT OF INDUSTRY

CANADA CORPORATIONS ACT

Application for Surrender of Charter

Notice is hereby given that, pursuant to the provisions of the *Canada Corporations Act*, an application for surrender of charter was received from:

File Number N° de dossier	Name of Company Nom de la société	Received Reçu
354634-9	BLUEMARBLE INSTITUTE	26/10/00

November 24, 2000

MARC LEBLANC
Director
Incorporation and Disclosure
Services Branch

For the Minister of Industry

[49-1-o]

MINISTÈRE DE L'INDUSTRIE

LOI SUR LES CORPORATIONS CANADIENNES

Demande d'abandon de charte

Avis est par les présentes donné que, conformément aux dispositions de la *Loi sur les corporations canadiennes*, une demande d'abandon de charte a été reçue de :

Le 24 novembre 2000

Le directeur
Direction des services de constitution
et de diffusion d'information
 MARC LEBLANC

Pour le ministre de l'Industrie

[49-1-o]

DEPARTMENT OF INDUSTRY

CANADA CORPORATIONS ACT

Letters Patent

Notice is hereby given that, pursuant to the provisions of the *Canada Corporations Act*, letters patent have been issued to:

File Number N° de dossier	Name of Company Nom de la compagnie	Head Office Siège social	Effective Date Date d'entrée en vigueur
380737-1	AMBULANCIERS DU MONDE WORLD AMBULANCE ATTENDANTS	Territoire de la Métropole (Qué.)	07/09/00
381617-6	BOWLING FEDERATION OF CANADA FEDERATION DE QUILLES DU CANADA	Regional Municipality of Ottawa-Carleton, Ont.	26/09/00
382116-1	CALL OF THE MINARET	Municipality of Toronto, Ont.	05/10/00
382390-3	CANADIAN AMPUTEE GOLF ASSOCIATION	Calgary, Alta.	18/10/00

MINISTÈRE DE L'INDUSTRIE

LOI SUR LES CORPORATIONS CANADIENNES

Lettres patentes

Avis est par les présentes donné que, conformément aux dispositions de la *Loi sur les corporations canadiennes*, des lettres patentes ont été émises en faveur de :

File Number N° de dossier	Name of Company Nom de la compagnie	Head Office Siège social	Effective Date Date d'entrée en vigueur
373258-4	CANADIAN ASSOCIATION OF NEURO-LINGUISTICS PROGRAMMING (CANLP) ASSOCIATION CANADIENNE DE PROGRAMMATION NEURO-LINGUISTIQUE (ACPNL)	Oakville, Ont.	15/03/00
383055-1	CANADIAN INTERNATIONAL KUOSHU AND WUSHU FEDERATION	Mississauga, Ont.	02/10/00
380774-6	CANADIAN RHEUMATOLOGY ASSOCIATION LA SOCIÉTÉ CANADIENNE DE RHUMATOLOGIE	Regional Municipality of York, Ont.	08/09/00
381043-7	Catholic Family & Human Rights Institute Canada	Ottawa, Ont.	14/09/00
382573-6	CHILD RESCUE CANADA	Regional Municipality of Ottawa-Carleton, Ont.	23/10/00
380269-8	CHRISTIAN MINISTERIAL FELLOWSHIP OF CANADA	Brampton, Ont.	25/09/00
382344-0	CITIZEN'S DIGITAL FACILITATION	Ottawa, Ont.	17/10/00
383171-0	CITIZENS WITHOUT BORDERS ASSOCIATION	Toronto, Ont.	14/11/00
380845-9	CUES CANADA EAST COUNCIL	Toronto, Ont.	07/09/00
382692-9	DAGON BUDDHIST DHARMA FOUNDATION FONDATION DAGOM BOUDDHISTE DHARMA	Metropolitan Region of Montréal, Que.	28/10/00
382545-1	DOVE (5-FOLD) MINISTRIES INC.	Winkler, Manitoba	23/10/00
383066-7	FEDERATION CANADIENNE DES CLUBS D'INVESTISSEMENT (FCCI) CANADIAN FEDERATION OF INVESTMENT CLUBS (CFIC)	Territory of Greater Montréal, Que.	03/11/00
382473-0	FIRE HALL MUSEUM AND EDUCATION CENTRE	Cambridge, Ont.	19/10/00
382553-1	FONDATION HÉLIANE R. ALONZO	Laval (Qué.)	24/10/00
382459-4	FONDATION JEUNESSE-VIE	Région métropolitaine de Montréal (Qué.)	20/10/00
376462-1	INSTITUT BIBLIQUE MONTRÉAL (I.B.MI)	Montréal (Qué.)	23/10/00
383234-1	HARBOUR AUTHORITY OF AQUAFORTE	Aquaforte, Nfld.	07/11/00
383341-1	HARBOUR AUTHORITY OF MCCALLUM	McCallum, Nfld.	14/11/00
382294-0	HUYCK'S BAY CAMPGROUND CORPORATION	Oshawa, Ont.	16/10/00
382680-5	IMPACT CHRÉTIEN MISSIONNAIRE	Montréal (Qué.)	26/10/00
381177-8	International Media Training Network	Ottawa, Ont.	18/09/00
383256-2	INTERNATIONAL SOCIETY OF ADDICTION MEDICINE INC.	Calgary, Alta.	09/11/00
383298-8	INTERNATIONAL SOCIETY OF BLOOD TRANSFUSION 2002 INC.	Vancouver, B.C.	09/11/00
382311-3	KINOOSAO HARBOUR AUTHORITY INC.	Kinoosao, Sask.	12/10/00
382304-1	LA COMPAGNIE DES AMIS DU CINÉMA	Territoire de la Métropole (Qué.)	16/10/00
382464-1	LIVING FAITH TODAY INTERNATIONAL, INCORPORATED	Calgary, Alta.	20/10/00
382574-4	LONDON BIOTECHNOLOGY COMMERCIALIZATION CENTRE	London, Ont.	23/10/00
383074-8	MARILYN AND SIMON COBRIN FOUNDATION FONDATION MARILYN AND SIMON COBRIN	Metropole Territory, Que.	03/11/00
382115-3	Mary Kay Ash Charitable Foundation - Canada	Mississauga, Ont.	20/10/00
383225-2	NAMO BUDDHA FOUNDATION	Greater Vancouver Regional District, B.C.	03/11/00
382102-1	NATIONS TRINITY MINISTRIES INC. (NTM)	Ottawa, Ont.	06/10/00
381638-9	NORTH AMERICAN BAPTIST CONFERENCE FOUNDATION OF CANADA	Edmonton, Alta.	27/09/00
381725-3	NORTHERN COALITION CORPORATION	Town of Happy Valley, Labrador, Nfld.	29/09/00
382579-5	NORTHERN EXPOSURE GIFT COMPANY	Dawson Creek, B.C.	24/10/00
382306-7	OTTAWA BIOTECHNOLOGY INCUBATION CENTRE INC. CENTRE D'INCUBATION EN BIOTECHNOLOGIE D'OTTAWA INC.	Regional Municipality of Ottawa-Carleton, Ont.	16/10/00
381647-8	PLANET COMPUTE	Peterborough, Ont.	27/09/00
382273-7	QUEST ACADEMY	Ottawa, Ont.	12/10/00
381829-2	RADIO STARMAKER FUND	Ottawa, Ont.	17/10/00
382118-8	RCA FOUNDATION CANADA	Cambridge, Ont.	10/10/00
381840-3	ROCKLIFFE PARK RESIDENTS ASSOCIATION	Ottawa, Ont.	02/10/00
382577-9	ROOTS OF EMPATHY	Toronto, Ont.	24/10/00
382144-7	SHIFA (Canada) Foundation	Ottawa, Ont.	11/10/00
381914-1	SMD ABITECH INC.	Winnipeg, Man.	03/10/00
381129-8	STAR ACADEMY CHARITABLE CORPORATION	Mississauga, Ont.	15/09/00
382159-5	SWIM EDUCATORS OF LINDSAY PARK INC.	Calgary, Alta.	12/10/00
383389-5	THE BOREALIS FOUNDATION	Ottawa, Ont.	15/09/00
382327-0	THE HELPING OUR PEOPLE ENDURE FOUNDATION	Toronto, Ont.	16/10/00

File Number N° de dossier	Name of Company Nom de la compagnie	Head Office Siège social	Effective Date Date d'entrée en vigueur
382425-0	THE ONTARIO HISTORICAL SOCIETY FOUNDATION	Toronto, Ont.	19/10/00
382343-1	THE RESEARCH INSTITUTE AT LAKERIDGE HEALTH	Oshawa, Ont.	17/10/00
382472-1	TORONTO MANDARIN CHINESE COMMUNITY CHURCH	Municipality of Scarborough, City of Toronto, Ont.	18/10/00
382465-9	TOUJOURS ENSEMBLE FOUNDATION LA FONDATION TOUJOURS ENSEMBLE	Territory of Greater Montréal, Que.	20/10/00
378239-5	TOURISM FEDERATION OF ONTARIO	Peterborough, Ont.	29/06/00
382379-2	True Directions Charitable Foundation	Surrey, B.C.	18/10/00
382807-7	UNICA CITIZENS UNITY SOCIETY	Ottawa, Ont.	30/10/00
383255-4	WORLD COUNCIL FOR NON-SMOKING	Toronto, Ont.	09/11/00
376418-4	ZION CORNERSTONE MINISTRIES	Regional Municipality of York, Ont.	19/05/00

November 24, 2000

Le 24 novembre 2000

MARC LEBLANC
Director
Incorporation and Disclosure
Services Branch
For the Minister of Industry

*Le directeur
Direction des services de constitution
et de diffusion d'information*

MARC LEBLANC
Pour le ministre de l'Industrie

[49-1-o]

[49-1-o]

DEPARTMENT OF INDUSTRY**MINISTÈRE DE L'INDUSTRIE**

CANADA CORPORATIONS ACT

LOI SUR LES CORPORATIONS CANADIENNES

*Supplementary Letters Patent**Lettres patentes supplémentaires*

Notice is hereby given that, pursuant to the provisions of the *Canada Corporations Act*, supplementary letters patent have been issued to:

Avis est par les présentes donné que, conformément aux dispositions de la *Loi sur les corporations canadiennes*, des lettres patentes supplémentaires ont été émises en faveur de :

File No. N° de dossier	Company Name Nom de la compagnie	Date of S.L.P. Date de la L.P.S.
366901-7	A ROCHA CANADA - CHRISTIANS IN CONSERVATION	18/10/00
195434-2	FÉDÉRATION DES PUERI CANTORES DU QUÉBEC INC.	25/07/00
267168-9	LES SENTIERS DE LA PAIX ET DE L'AMOUR	27/10/00
374416-7	Oak Ridges Moraine Land Trust	02/10/00
311435-0	ROTARY SENIORS' VILLAGE	02/11/00
319983-5	THE HARVEST GROUP OF CHURCHES AND MINISTRIES, INC.	04/10/00
175167-1	WORLD HELLENIC UNITY OF NATIONALITIES	08/11/00

November 24, 2000

Le 24 novembre 2000

MARC LEBLANC
Director
Incorporation and Disclosure
Services Branch
For the Minister of Industry

*Le directeur
Direction des services de constitution
et de diffusion d'information*

MARC LEBLANC
Pour le ministre de l'Industrie

[49-1-o]

[49-1-o]

DEPARTMENT OF INDUSTRY**MINISTÈRE DE L'INDUSTRIE**

CANADA CORPORATIONS ACT

LOI SUR LES CORPORATIONS CANADIENNES

*Supplementary Letters Patent — Name Change**Lettres patentes supplémentaires — Changement de nom*

Notice is hereby given that, pursuant to the provisions of the *Canada Corporations Act*, supplementary letters patent have been issued to:

Avis est par les présentes donné que, conformément aux dispositions de la *Loi sur les corporations canadiennes*, des lettres patentes supplémentaires ont été émises en faveur de :

File No. N° de dossier	Old Company Name Ancien nom de la compagnie	New Company Name Nouveau nom de la compagnie	Date of S.L.P. Date de la L.P.S.
277632-4	Association Québécoise des Bio-Industries Quebec Bio-Industries Association	BioQuébec	13/10/00
136685-8	BALFOUR INSTITUTE FOR INTERNATIONAL MANAGEMENT	SPORTS TOURISM INTERNATIONAL COUNCIL	04/08/00
034758-2	CANADIAN INSTITUTE OF FORESTRY INSTITUT FORESTIER DU CANADA	Canadian Institute of Forestry Institut forestier du Canada	18/10/00
268404-7	Centre Ka UAUTSHIAKANIT INC.	Centre Miam Uapukun Inc.	16/10/00
360449-7	CENTRE INTERNATIONAL DE RESSOURCES JURIDIQUES	CENTRE INTERNATIONAL DE RESSOURCES JURIDIQUES	10/10/00
190607-1	INTERNATIONAL CENTER FOR LEGAL RESOURCES	INTERNATIONAL LEGAL RESOURCES CENTRE	
	Independent Life Insurance Brokers of Canada Les Courtiers D'Assurance-Vie Independant du Canada	Independent Financial Brokers of Canada Courtiers Indépendants en Sécurité Financière du Canada	14/09/00
378496-7	KASHRUTH COUNCIL OF CANADA	Kashruth Council of Canada Le Conseil Cacherout du Canada	27/09/00
220047-3	LINCOLN AGAPE CHRISTIAN FELLOWSHIP, INC.	LINCOLN AGAPE CHRISTIAN FELLOWSHIP FAITH FAMILY CHURCH INC.	13/10/00
024170-9	The CIBC Wood Gundy Children's Miracle Foundation	CIBC WORLD MARKETS CHILDREN'S MIRACLE FOUNDATION	12/10/00

November 24, 2000

Le 24 novembre 2000

MARC LEBLANC
Director
Incorporation and Disclosure
Services Branch
For the Minister of Industry

[49-1-o]

Le directeur
Direction des services de constitution
et de diffusion d'information
MARC LEBLANC
Pour le ministre de l'Industrie

[49-1-o]

DEPARTMENT OF INDUSTRY**RADIOCOMMUNICATION ACT**

*Notice No. DGTP-009-00 — Proposed Spectrum Policy for
Licence Exempt Wireless Devices in the Bands 46.7-46.9 GHz,
57-64 GHz and 76-77 GHz*

The purpose of this notice is to invite public comments on spectrum policy proposals for the introduction of new licence exempt wireless devices in the frequency bands 46.7-46.9 GHz, 57-64 GHz and 76-77 GHz. These bands may support a wide range of innovative licence exempt (LE) products, services and applications. Of particular interest is the provisioning of short range high capacity wireless communication devices for the delivery of multimedia applications in the 59-64 GHz band, and commercial vehicle mounted field disturbance sensors for vehicle radiolocation (radar) applications in the bands 46.7-46.9 GHz and 76-77 GHz. The consultation on the introduction of these devices includes proposals for the technical provisions which would be incorporated in Radio Standards Specifications 210 (RSS-210).

Industry Canada will pursue its policy formulation activity regarding LE devices taking into account the developments in other countries with respect to these devices and applications. Given that a number of administrations have already made provisions for these types of licence exempt devices for consumer applications, the Department expects to move quickly on this issue.

The document entitled *Proposed Spectrum Policy for Licence Exempt Wireless Devices in the bands 46.7-46.9 GHz, 57-64 GHz and 76-77 GHz* is available for public comment. These comments will provide the basis for the adoption of spectrum policy

MINISTÈRE DE L'INDUSTRIE**LOI SUR LA RADIOCOMMUNICATION**

*Avis n° DGTP-009-00 — Politique du spectre proposée pour
les dispositifs sans fil exempts de licence dans les bandes
46,7-46,9 GHz, 57-64 GHz et 76-77 GHz*

Le présent avis a pour objet d'inviter le public à faire connaître son opinion sur les propositions de politique du spectre concernant l'introduction de nouveaux dispositifs sans fil exempts de licence dans les bandes de fréquences 46,7-46,9 GHz, 57-64 GHz et 76-77 GHz. Ces bandes peuvent accueillir un large éventail de produits, services et applications innovateurs exempts de licence (EL). La fourniture de dispositifs de communication sans fil de courte portée et à grande capacité pour l'exploitation d'applications multimédia dans la bande 59-64 GHz et les détecteurs de perturbation de champ montés à bord des véhicules commerciaux destinés à des applications de radiolocalisation (radar) des véhicules dans les bandes 46,7-46,9 GHz et 76-77 GHz présente un intérêt particulier. La consultation relative à l'introduction de ces dispositifs comprend des propositions de dispositions techniques qui seraient intégrées au Cahier des charges sur les normes radioélectriques 210 (CNR-210).

Industrie Canada poursuivra ses activités d'élaboration de politiques relatives aux dispositifs EL en tenant compte des progrès de ces dispositifs et applications dans les autres pays. Étant donné qu'un certain nombre d'administrations ont déjà pris des mesures relativement à ces types de dispositifs exempts de licence pour des applications utilisées par le public, le Ministère prévoit prendre rapidement des dispositions à cet égard.

Le document intitulé *Politique du spectre proposée pour les dispositifs sans fil exempts de licence dans les bandes 46,7-46,9 GHz, 57-64 GHz et 76-77 GHz* est à la disposition du public pour commentaires. Les commentaires reçus constitueront

provisions and technical standards. This document is available electronically on the Internet at the following address:

World Wide Web (WWW)
<http://strategis.ic.gc.ca/spectrum>

or can be obtained in hard copy (for a fee), from: Tyrell Press Ltd., 2714 Fenton Road, Gloucester, Ontario K1T 3T7, 1-800-267-4862 (Canada toll-free telephone), 1-800-574-0137 (United States toll-free telephone), (613) 822-0740 (Worldwide telephone), (613) 822-1089 (Facsimile); and DLS, St-Joseph Print Group Inc., 45 Sacré-Cœur Boulevard, Hull, Quebec J8X 1C6, (819) 779-4335 (Telephone), (819) 779-2833 (Facsimile).

Invitation to Comment

Industry Canada invites interested parties to provide their views and comments on the Consultation Paper issued through this notice. To ensure that all comments are duly considered, submissions must be received no later than January 8, 2001. All comments will be posted on the Industry Canada spectrum Web site (<http://strategis.ic.gc.ca/spectrum>). Shortly after the close of the comment period, all submissions received will also be available in hard copy, for a fee, from the addresses listed above.

Interested parties are encouraged to submit their comments in electronic format (WordPerfect, Microsoft Word, Adobe PDF or ASCII TXT) to facilitate posting on the Department's Web site. Documents submitted should be sent with a note specifying the software, version number and operating system used. All comments should make reference to "Comments — *Canada Gazette* Notice DGTP-009-00" and be sent to DGTP-DSRS@ic.gc.ca. Written submissions must be addressed to the Director General, Telecommunications Policy Branch, Industry Canada, 300 Slater Street, Ottawa, Ontario K1A 0C8. They must cite the *Canada Gazette*, Part I, notice publication date, the title and the notice reference number (DGTP-009-00).

November 24, 2000

MICHAEL HELM
Director General
Telecommunications Policy Branch
 R. W. McCAUGHERN
Director General
Spectrum Engineering Branch

[49-1-o]

DEPARTMENT OF INDUSTRY

RADIOCOMMUNICATION ACT

Notice No. SMSE-011-00

This notice announces the release of the following Standard Radio System Plan (SRSP):

Technical Requirements for Fixed Line-of-sight Radio Systems Operating in the Bands 1427-1452 MHz and 1492-1517 MHz (SRSP-301.4, Issue 2).

la base en vue de l'adoption de dispositions d'une politique du spectre et de normes techniques. Ce document est disponible sous forme électronique à l'adresse suivante :

World Wide Web (WWW)
<http://strategis.ic.gc.ca/spectre>

ou on peut en obtenir un exemplaire imprimé (moyennant paiement) auprès de : Tyrell Press Ltd., 2714, chemin Fenton, Gloucester (Ontario) K1T 3T7, 1-800-267-4862 (numéro sans frais au Canada), 1-800-574-0137 (numéro sans frais aux États-Unis), (613) 822-0740 (interurbain international), (613) 822-1089 (télécopieur) et, auprès de DLS, Groupe d'imprimerie St-Joseph inc., 45, boulevard Sacré-Cœur, Hull (Québec) J8X 1C6, (819) 779-4335 (téléphone), (819) 779-2833 (télécopieur).

Invitation à présenter des observations

Industrie Canada invite les parties intéressées à faire connaître leur opinion et leurs observations sur le document de consultation annoncé par le présent avis. Afin que tous les commentaires soient examinés avec le soin qui leur est dû, les présentations doivent être transmises au plus tard le 8 janvier 2001. Tous les commentaires seront publiés sur le site Web de la Gestion du spectre d'Industrie Canada (<http://strategis.ic.gc.ca/spectre>). Peu après la fin de la période de commentaire, tous les commentaires reçus seront aussi disponibles sous forme imprimée, moyennant paiement, aux adresses données ci-dessus.

Les intéressés sont invités à présenter leurs observations sous forme électronique (WordPerfect, Microsoft Word, Adobe PDF ou ASCII TXT) afin de faciliter la publication sur le site Web du Ministère. Les documents transmis devraient être communiqués avec une note précisant le nom du logiciel, sa version et le système d'exploitation utilisé. Tous les commentaires doivent être adressés à « Commentaires — Avis de la *Gazette du Canada* DGTP-009-00 » et être envoyés à DGTP-DSRS@ic.gc.ca. Les commentaires écrits doivent être adressés au Directeur général, Direction de la politique des télécommunications, Industrie Canada, 300, rue Slater, Ottawa (Ontario) K1A 0C8. Les intervenants doivent indiquer la date de publication du présent avis dans la Partie I de la *Gazette du Canada*, son titre ainsi que le numéro de référence de l'avis (DGTP-009-00).

Le 24 novembre 2000

Le directeur général
Direction de la politique des télécommunications
 MICHAEL HELM
Le directeur général
Gestion du spectre
 R. W. McCAUGHERN

[49-1-o]

MINISTÈRE DE L'INDUSTRIE

LOI SUR LA RADIOCOMMUNICATION

Avis n° SMSE-011-00

Avis est par la présente donné qu'Industrie Canada publie le Plan normalisé de réseaux hertziens (PNRH) :

Prescriptions techniques relatives aux réseaux hertziens du service fixe en visibilité directe fonctionnant dans les bandes de 1427-1452 MHz et de 1492-1517 MHz (PNRH-301,4, 2^e édition).

This SRSP states the technical requirements for:

- Fixed, Line-of-sight, Subscriber Radio Systems (SRS).
- Narrow-band Multipoint Communication Systems (N-MCS).

This standard replaces SRSP-301.4, Issue 1.

Copies of this notice and of the above SRSP are available on the Internet at the following address:

World Wide Web (WWW)
<http://strategis.ic.gc.ca/spectrum>

or can be obtained in hard copy (for a fee), from: Tyrell Press Ltd., 2714 Fenton Road, Gloucester, Ontario K1T 3T7, 1-800-267-4862 (Canada toll-free telephone), 1-800-574-0137 (United States toll-free telephone), (613) 822-0740 (Worldwide telephone), (613) 822-1089 (Facsimile); and DLS, St-Joseph Print Group Inc., 45 Sacré-Cœur Boulevard, Hull, Quebec J8X 1C6, (819) 779-4335 (Worldwide telephone), (819) 779-2833 (Facsimile).

December 2, 2000

R. W. McCAUGHERN
Director General
Spectrum Engineering Branch

[49-1-o]

Ce PNRH expose les prescriptions techniques pour :

- les réseaux hertziens d'abonnés (RHA) en visibilité directe du service fixe.
- les systèmes de télécommunications multipoint en bande étroite (STM-BE).

Ce plan remplace le PNRH-301,4, 1^{re} édition.

Copies de cet avis et des PNRH sont disponibles sous format électronique à l'adresse Internet suivante :

World Wide Web (WWW)
<http://strategis.ic.gc.ca/spectre>

ou, sur support papier, moyennant paiement, auprès de : Tyrell Press Ltd., 2714, chemin Fenton, Gloucester (Ontario) K1T 3T7, 1-800-267-4862 (téléphone sans frais au Canada), 1-800-574-0137 (téléphone sans frais aux États-Unis), (613) 822-0740 (téléphone, autres pays), (613) 822-1089 (télécopieur); ou DLS, Groupe d'imprimerie St-Joseph inc., 45, boulevard Sacré-Cœur, Hull (Québec) J8X 1C6, (819) 779-4335 (téléphone, autres pays), (819) 779-2833 (télécopieur).

Le 2 décembre 2000

Le directeur général
Génie du spectre
 R. W. McCAUGHERN

[49-1-o]

DEPARTMENT OF NATURAL RESOURCES

CANADA-NOVA SCOTIA OFFSHORE PETROLEUM RESOURCES ACCORD IMPLEMENTATION ACT

Joint Directive

Notice is hereby given that Natural Resources Canada and the Nova Scotia Petroleum Directorate, in view of the growing public concerns about oil and gas exploration offshore Cape Breton, issue this joint directive to the Canada-Nova Scotia Offshore Petroleum Board to conduct a public review of potential oil and gas exploration and drilling activities within Exploration Licenses 2364, 2365 and 2368. This public review, conducted pursuant to section 44 of the Accord Acts, must be conducted in advance of any activities in these areas.

As a result of the concerns which have been expressed to us, it is clear that the public, particularly the inshore fishers, need to be more fully engaged in discussions about proposed activities in these areas. Every opportunity should be taken to make all relevant information available to potentially affected parties before the public review.

The Canada-Nova Scotia Offshore Petroleum Board and the various government departments with an interest should enhance communications among themselves, and should also enhance the coordination of communications to the public on these matters.

[49-1-o]

NOTICE OF VACANCIES

NATIONAL FILM BOARD

Government Film Commissioner and Chairperson
(Full-time Position)

The National Film Board (NFB) is a cultural agency reporting to Parliament through the Minister of Canadian Heritage. This

MINISTÈRE DES RESSOURCES NATURELLES

LOI DE MISE EN ŒUVRE DE L'ACCORD CANADA — NOUVELLE-ÉCOSSE SUR LES HYDROCARBURES EXTRACÔTIERS

Directive conjointe

Avis est par les présentes donné que Ressources naturelles Canada et la Direction générale du pétrole de la Nouvelle-Écosse, étant donné l'exploration pétrolière et gazière au large du Cap Breton qui soulève de plus en plus d'inquiétudes au sein de la population, émettent une directive conjointe à l'intention de l'Office Canada — Nouvelle-Écosse des hydrocarbures extracôtiers en vue d'examiner publiquement les activités potentielles d'exploration des hydrocarbures et de forage, compte tenu des permis de prospection 2364, 2365 et 2368. On doit mener cet examen public au titre de l'article 44 des lois de mise en œuvre avant de réaliser des activités dans ces secteurs.

Vu les inquiétudes exprimées, il est clair que la population, et plus particulièrement les pêcheurs côtiers, doivent participer davantage aux discussions sur les activités proposées dans ces secteurs. On doit saisir chaque occasion de mettre à la disposition des parties potentiellement touchées tous les renseignements pertinents avant la tenue de l'examen public.

On doit améliorer les communications entre l'Office Canada — Nouvelle-Écosse des hydrocarbures extracôtiers et les divers ministères intéressés ainsi que la coordination des communications avec le public concernant ces questions.

[49-1-o]

AVIS DE POSTES VACANTS

OFFICE NATIONAL DU FILM

Commissaire du gouvernement à la cinématographie et président
(poste à temps plein)

L'Office national du film (ONF) est un organisme culturel qui rend compte au Parlement par l'entremise du ministre du

public film institution, which is autonomous and traditionally has an arm's length relationship with the Government, contributes in many ways to Canadian cultural policy objectives.

Location: Greater Montréal Region

The successful candidate must have a university degree in a relevant field of study, or a combination of equivalent education, job-related training and experience. The preferred candidate should also have extensive experience in the cultural sector, preferably the film, television and multimedia industry, with demonstrated management experience at the senior level. A clear vision of the National Film Board and in-depth knowledge of the NFB's mission, main activities, productions, history and place in the Canadian and international film communities are required.

The ideal candidate possesses strong leadership qualities, is innovative, action-oriented and has sound judgement. Superior interpersonal and communication skills are also requisite. Awareness of and exposure to the multicultural realities of Canada and a good understanding of how government operates are assets.

The successful candidate must be prepared to relocate to the Greater Montréal Region or to a location within reasonable commuting distance.

Proficiency in both official languages is essential.

The chosen candidate may not have any pecuniary interest, direct or indirect, individually or as a shareholder or partner or otherwise, in commercial film activity.

The selected candidate will also be subject to the *Conflict of Interest and Post-Employment Code for Public Office Holders*. Before or upon assuming their official duties and responsibilities, public office holders appointed on a full-time basis must sign a document certifying that, as a condition of holding office, they will observe the Code. They must also submit to the Office of the Ethics Counsellor, within 60 days of appointment, a Confidential Report in which they disclose all of their assets, liabilities and outside activities. To obtain copies of the Code and Confidential Report, visit the Office of the Ethics Counsellor's Web site at <http://strategis.ic.gc.ca/ethics>.

This notice has been placed in the *Canada Gazette* to assist the Governor in Council in identifying qualified candidates for this position. It is not, however, intended to be the sole means of recruitment. Applications forwarded through the Internet will not be considered for reasons of confidentiality.

Please send your curriculum vitae by December 22, 2000, to the Director of Appointments, Prime Minister's Office, Langevin Block, 80 Wellington Street, Ottawa, Ontario K1A 0A2, (613) 957-5743 (Facsimile). To facilitate administrative processes, please indicate that you are applying for the "National Film Board."

Further information is available on request.

Bilingual notices of vacancies will be produced in alternative format (i.e. audio cassette, diskette, braille, large print, etc.) upon request. For further information, please contact Canadian Government Publishing, Public Works and Government Services

Patrimoine canadien. Tout en étant autonome et en agissant, par tradition, à distance du Gouvernement, l'ONF contribue à plusieurs égards à la réalisation des objectifs de la politique culturelle canadienne.

Lieu : La région du Grand Montréal

La personne choisie doit détenir un diplôme universitaire dans un domaine pertinent ou encore une combinaison équivalente d'études, d'expérience et de formation professionnelle. Elle doit, de plus, posséder une vaste expérience du secteur culturel — de préférence dans le domaine de l'industrie du film, de la télévision et du multimédia — ainsi qu'une solide expérience de gestion à un niveau supérieur. Le poste exige une vision claire de la nature de l'Office national du film ainsi qu'une connaissance approfondie de sa mission, de ses activités principales, de ses productions, de son histoire et de sa place dans le milieu cinématographique canadien et international.

La personne idéale possède de fortes qualités de leadership, est innovatrice, tournée vers l'action et dotée d'un excellent jugement. Des habiletés supérieures en communication et relations interpersonnelles sont requises. La sensibilisation et l'exposition aux réalités multiculturelles du Canada ainsi qu'une bonne compréhension du fonctionnement des rouages de l'État sont des atouts.

La personne retenue doit être prête à s'établir dans la région du Grand Montréal ou dans une localité située à une distance raisonnable.

La maîtrise des deux langues officielles est essentielle.

La personne choisie ne doit avoir aucun intérêt pécuniaire direct ou indirect, à titre individuel ou en tant qu'actionnaire ou associé, dans une activité cinématographique commerciale.

La personne sélectionnée sera assujettie au *Code régissant la conduite des titulaires de charge publique en ce qui concerne les conflits d'intérêts et l'après-mandat*. Avant ou au moment d'assumer leurs fonctions officielles, les titulaires de charge publique nommés à temps plein doivent signer un document attestant qu'ils s'engagent à observer ce Code aussi longtemps qu'ils demeurent en fonction. Ils doivent aussi soumettre au Bureau du conseiller en éthique, dans les 60 jours qui suivent la date de leur nomination, un Rapport confidentiel faisant état de leurs biens et exigibilités ainsi que de leurs activités extérieures. Afin d'obtenir un exemplaire du Code et du Rapport confidentiel, veuillez visiter le site Web du Bureau du conseiller en éthique à l'adresse <http://strategis.ic.gc.ca/éthique>.

Cette annonce paraît dans la *Gazette du Canada* afin de permettre au gouverneur en conseil d'identifier des personnes qualifiées pour ce poste. Cependant, le recrutement ne se limite pas à cette seule façon de procéder. Les demandes acheminées par Internet ne seront pas considérées pour des raisons de confidentialité.

Prière de faire parvenir votre curriculum vitae au plus tard le 22 décembre 2000 au Directeur des nominations, Cabinet du Premier ministre, Édifice Langevin, 80, rue Wellington, Ottawa (Ontario) K1A 0A2, (613) 957-5743 (télécopieur). Afin de faciliter le processus administratif, veuillez indiquer le titre du poste visé, en précisant l'« Office national du film ».

Des renseignements complémentaires seront fournis sur demande.

Les avis de postes vacants sont disponibles dans les deux langues officielles sous forme non traditionnelle (c'est-à-dire audio-cassette, disquette, braille, imprimé à gros caractères, etc.) et ce, sur demande. Pour de plus amples renseignements, veuillez

Canada, Ottawa, Canada K1A 0S9, (819) 956-4800 or 1-800-635-7943.

[49-1-o]

OFFICE OF THE AUDITOR GENERAL OF CANADA

Auditor General of Canada

The Office of the Auditor General of Canada (OAGC) conducts independent audits and examinations of the consolidated financial statements of the Government of Canada, of federal departments, agencies and Crown corporations, as well as territorial governments and other entities which include some international organizations, to provide objective information, advice and assurance to Parliament. The OAGC promotes accountability and best practices in government operations by advocating a fair and frank accounting of government's stewardship of financial and other resources, efficiency and productivity in the public service, cost effectiveness of government activities and collection of revenues owed to the Crown. The OAGC audits most areas of the Canadian government. This includes a vast range of activities: health, culture, the environment, finance, agriculture, transportation, and scientific research, to name a few. With the creation of the position of Commissioner of the Environment and Sustainable Development in December 1995, the OAGC's responsibilities related to environmental matters increased considerably. The Commissioner, on behalf of the Auditor General, reports to the House of Commons on all matters related to the environment and sustainable development which should be brought to its attention.

The Auditor General is independent of the government of the day, and is appointed for a 10-year period. The Auditor General has the right to ask the government for any information required to do the job as outlined in the *Auditor General Act*. Moreover, the Auditor General submits his/her reports directly to the House of Commons.

Location: National Capital Region

The successful candidate must have a degree from a recognized university, preferably with a specialization in accounting, and must be a highly competent, seasoned chartered accountant and auditor. The preferred candidate should have extensive experience in auditing practices such as attest auditing, value for money and human resources management optimization. Management experience at the senior executive level, in a private or public sector organization, with demonstrated success in strategic management and organizational change, particularly in circumstances where financial and/or human resources constraints are major factors, is required. In addition, a good understanding of the role, responsibilities and policies of the Office of the Auditor General and its relationship to Parliament and government, as well as the Canadian Parliamentary system, how government operates and the management environment within the Public Service, are also necessary.

The ideal candidate should be knowledgeable of current developments within the accounting and auditing fields, including accrual accounting and environmental auditing, and be able to understand and respond strategically and reasonably to complex situations. The chosen candidate will have integrity, sound judgement, organizational awareness and possess a constructive approach. An appreciation of the goals of the Government of

communiquer avec les Éditions du gouvernement du Canada, Travaux publics et Services gouvernementaux Canada, Ottawa, Canada K1A 0S9, (819) 956-4800 ou 1-800-635-7943.

[49-1-o]

BUREAU DU VÉRIFICATEUR GÉNÉRAL DU CANADA

Vérificateur général du Canada

Le Bureau du vérificateur général du Canada (BVGC) fait des vérifications et des examens indépendants des états financiers consolidés du gouvernement du Canada auprès des ministères et organismes fédéraux, des sociétés d'État, ainsi que des gouvernements territoriaux et d'autres entités, dont certaines organisations internationales, en vue de fournir en toute objectivité des renseignements, des conseils et des garanties au Parlement. Le BVGC favorise la responsabilisation et les pratiques exemplaires dans le cadre des activités gouvernementales en prônant la gestion honnête et transparente des ressources (financières ou autres), l'efficacité et la productivité dans la fonction publique, la réalisation des tâches gouvernementales au plus bas coût possible et la perception des revenus dûs à la Couronne. Les vérifications du BVGC touchent à la plupart des secteurs où le gouvernement est présent : la santé, la culture, l'environnement, les finances, l'agriculture, les transports et la recherche scientifique, pour n'en nommer que quelques-uns. Depuis la création du poste de commissaire à l'environnement et au développement durable en décembre 1995, les responsabilités du BVGC à l'égard des questions environnementales ont augmenté considérablement. Parlant au nom du vérificateur général, le commissaire dépose devant la Chambre des communes pour faire connaître certains dossiers liés à l'environnement et au développement durable.

Le vérificateur général est nommé pour une période de 10 ans et ne relève pas du gouvernement en place. En vertu de la *Loi sur le vérificateur général*, il a le droit d'exiger tout renseignement qu'il estime nécessaire à la réalisation de ses tâches. De plus, il soumet directement ses rapports à la Chambre des communes.

Lieu : La région de la capitale nationale

La personne choisie devra posséder un diplôme d'une université reconnue, de préférence avec spécialisation en comptabilité, et être un comptable agréé et un vérificateur hautement qualifié et expérimenté. La personne retenue devra avoir une vaste expérience des pratiques de vérification telles que l'attestation, l'optimisation des ressources et l'optimisation de la gestion des ressources humaines. Une expérience de gestion au niveau de la haute direction dans une organisation du secteur privé ou public et une expérience fructueuse de la gestion stratégique et des changements organisationnels, en particulier dans des circonstances où les contraintes financières et/ou les compressions d'effectifs sont des facteurs importants, seront exigés. Le candidat choisi devra aussi avoir une bonne connaissance du rôle, des responsabilités et des politiques du Bureau du vérificateur général, ainsi que de ses rapports avec le Parlement et le gouvernement, et être familier avec le système parlementaire canadien, le fonctionnement du gouvernement et de l'environnement de gestion de la fonction publique.

Le candidat idéal devrait connaître les tendances actuelles en comptabilité et en vérification, notamment dans le domaine de la comptabilité d'exercice et de vérification environnementale, et être capable de comprendre des situations complexes et de réagir d'une manière stratégique et raisonnable. Il doit être intègre, avoir un bon jugement, être sensible aux attentes de l'organisation et posséder une approche constructive. La connaissance des

Canada with regard to the evolving management framework is essential.

The successful candidate must be prepared to relocate to the National Capital Region or to a location within reasonable commuting distance.

Proficiency in both official languages is essential.

The selected candidate will be subject to the *Conflict of Interest and Post-Employment Code for Public Office Holders*. Before or upon assuming their official duties and responsibilities, public office holders appointed on a full-time basis must sign a document certifying that, as a condition of holding office, they will observe the Code. They must also submit to the Office of the Ethics Counsellor, within 60 days of appointment, a Confidential Report in which they disclose all of their assets, liabilities and outside activities. To obtain copies of the Code and Confidential Report, visit the Office of the Ethics Counsellor's Web site at <http://strategis.ic.gc.ca/ethics>.

This notice has been placed in the *Canada Gazette* to assist the Governor in Council in identifying qualified candidates for this position. It is not, however, intended to be the sole means of recruitment. Applications forwarded through the Internet will not be considered for reasons of confidentiality.

Please send your curriculum vitae by December 22, 2000, to Robert Lord, Chair of the Consultative Committee to the Selection Board, c/o the Director of Appointments and Compensation, Management Priorities and Senior Personnel Secretariat, Privy Council Office, Room 110, Post Office Building, 59 Sparks Street, Ottawa, Ontario K1A 0A3, (613) 957-5006 (Facsimile).

Further information is available on request.

Bilingual notices of vacancies will be produced in alternative format (i.e. audio cassette, diskette, braille, large print, etc.) upon request. For further information, please contact Canadian Government Publishing, Public Works and Government Services Canada, Ottawa, Canada K1A 0S9, (819) 956-4800 or 1-800-635-7943.

[49-1-o]

OFFICE OF THE SUPERINTENDENT OF FINANCIAL INSTITUTIONS

BANK ACT

Mellon Bank, N.A. — Order Permitting a Foreign Bank to Establish a Branch in Canada

Notice is hereby given of the making of an order by the Secretary of State (International Financial Institutions), on behalf of the Minister of Finance, pursuant to subsection 524(1) of the *Bank Act*, permitting Mellon Bank, N.A. to establish a branch in Canada. The order was effective November 10, 2000.

November 20, 2000

JOHN PALMER
Superintendent of Financial Institutions

[49-1-o]

objectifs du gouvernement du Canada à l'égard du cadre de gestion changeant est aussi essentielle.

La personne doit être prête à s'établir dans la région de la capitale nationale ou dans une localité située à une distance raisonnable.

La maîtrise des deux langues officielles est essentielle.

La personne sélectionnée sera assujettie au *Code régissant la conduite des titulaires de charge publique en ce qui concerne les conflits d'intérêts et l'après-mandat*. Avant ou au moment d'assumer leurs fonctions officielles, les titulaires de charge publique nommés à temps plein doivent signer un document attestant qu'ils s'engagent à observer ce Code aussi longtemps qu'ils demeurent en fonction. Ils doivent aussi soumettre au Bureau du conseiller en éthique, dans les 60 jours qui suivent la date de leur nomination, un Rapport confidentiel faisant état de leurs biens et exigibilités ainsi que de leurs activités extérieures. Afin d'obtenir un exemplaire du Code et du Rapport confidentiel, veuillez visiter le site Web du Bureau du conseiller en éthique à l'adresse <http://strategis.ic.gc.ca/éthique>.

Cette annonce paraît dans la *Gazette du Canada* afin de permettre au gouverneur en conseil d'identifier des personnes qualifiées pour ce poste. Cependant, le recrutement ne se limite pas à cette seule façon de procéder. Les demandes acheminées par Internet ne seront pas considérées pour des raisons de confidentialité.

Prière de faire parvenir votre curriculum vitae au plus tard le 22 décembre 2000 à Robert Lord, président du comité consultatif du conseil de sélection, au soin du directeur des nominations et compensation, Secrétariat des Priorités de gestion et du personnel supérieur, Bureau du Conseil privé, pièce 110, Édifice du Bureau de Poste, 59, rue Sparks, Ottawa (Ontario) K1A 0A3, (613) 957-5006 (télécopieur).

Des renseignements complémentaires seront fournis sur demande.

Les avis de postes vacants sont disponibles dans les deux langues officielles sous forme non traditionnelle (c'est-à-dire audio-cassette, disquette, braille, imprimé à gros caractères, etc.) et ce, sur demande. Pour de plus amples renseignements, veuillez communiquer avec les Éditions du gouvernement du Canada, Travaux publics et Services gouvernementaux Canada, Ottawa, Canada K1A 0S9, (819) 956-4800 ou 1-800-635-7943.

[49-1-o]

BUREAU DU SURINTENDANT DES INSTITUTIONS FINANCIÈRES

LOI SUR LES BANQUES

Mellon Bank, N.A. — Arrêté autorisant une banque étrangère à établir une succursale au Canada

Avis est donné par les présentes que le secrétaire d'État (Institutions financières internationales), au nom du ministre des Finances, a rendu une ordonnance, en vertu du paragraphe 524(1) de la *Loi sur les banques*, permettant à la Mellon Bank, N.A. d'établir une succursale au Canada. L'ordonnance est entrée en vigueur le 10 novembre 2000.

Le 20 novembre 2000

Le surintendant des institutions financières
JOHN PALMER

[49-1-o]

COMMISSIONS**CANADA CUSTOMS AND REVENUE AGENCY****INCOME TAX ACT***Revocation of Registration of a Canadian Amateur Athletic Association*

Following a request from the Canadian amateur athletic association listed below to have their status revoked, the following notice of proposed revocation was sent:

“Notice is hereby given, pursuant to paragraph 168(1)(c) of the *Income Tax Act*, that I propose to revoke the registration of the Canadian amateur athletic association listed below and that by virtue of paragraph 168(2)(b) thereof, the revocation of the registration is effective on the date of publication of this notice in the *Canada Gazette*.”

Business Number Numéro d'entreprise	Name/Nom Address/Adresse
869060087RR0001	ST. CATHARINES WORLD ROWING, ST. CATHARINES, ONT.

ENIKÖ VERMES
*Acting Director General
Charities Directorate*

[49-1-o]

CANADA CUSTOMS AND REVENUE AGENCY**INCOME TAX ACT***Revocation of Registration of Charities*

Following a request from the charities listed below to have their status as a charity revoked, the following notice of proposed revocation was sent:

“Notice is hereby given, pursuant to paragraph 168(1)(a) of the *Income Tax Act*, that I propose to revoke the registration of the charities listed below and that by virtue of paragraph 168(2)(a) thereof, the revocation of the registration is effective on the date of publication of this notice in the *Canada Gazette*.”

Business Number Numéro d'entreprise	Name/Nom Address/Adresse
106916349RR0001	CHIPPAWA CO-OPERATIVE NURSERY SCHOOL INCORPORATED, NIAGARA FALLS, ONT.
107413783RR0001	COCO-SOLEIL, CENTRE DE LA PETITE ENFANCE INC., LAC-MÉGANTIC (QUÉ.)
107490641RR0001	HÔPITAL CLOUTIER, CAP-DE-LA-MADELEINE (QUÉ.)
107909939RR0031	ST. JOSEPH'S CHURCH, COALHURST, ALTA.
107951618RR0017	PRINCE ALBERT COMMUNITY RESOURCE CENTRE, PRINCE ALBERT, SASK.
107968760RR0001	LA MAISON DES SERVANTES DU TRÈS SAINT-SACREMENT DE ST-JEAN DE QUÉBEC, SAINT-JEAN (QUÉ.)
108099771RR0060	THE CHURCH OF ST. AUGUSTINE OF CANTERBURY, HAMILTON, ONT.
118798602RR0001	BALLET OPERA HOUSE CORPORATION, TORONTO, ONT.
118819648RR0001	BROCKVILLE FRIENDSHIP CENTRE, BROCKVILLE, ONT.
118827203RR0001	CAMP HARDING COMMITTEE, MAPLE CREEK, SASK.

COMMISSIONS**AGENCE DES DOUANES ET DU REVENU DU CANADA****LOI DE L'IMPÔT SUR LE REVENU***Annulation de l'enregistrement d'une association canadienne de sport amateur*

À la suite d'une demande présentée par l'association canadienne de sport amateur indiquée ci-après, l'avis d'intention de révocation suivant a été envoyé :

« Avis est donné par les présentes que, conformément à l'alinéa 168(1)c) de la *Loi de l'impôt sur le revenu*, j'ai l'intention de révoquer l'enregistrement de l'association canadienne de sport amateur mentionnée ci-dessous en vertu de l'alinéa 168(2)b) de cette Loi et que la révocation de l'enregistrement entre en vigueur à la publication du présent avis dans la *Gazette du Canada*. »

*Le directeur général par intérim
Direction des organismes de bienfaisance*

ENIKÖ VERMES

[49-1-o]

AGENCE DES DOUANES ET DU REVENU DU CANADA**LOI DE L'IMPÔT SUR LE REVENU***Annulation d'enregistrement d'organismes de bienfaisance*

À la suite d'une demande présentée par les organismes de bienfaisance indiqués ci-après l'avis d'intention de révocation suivant a été envoyé :

« Avis est donné par les présentes que, conformément à l'alinéa 168(1)a) de la *Loi de l'impôt sur le revenu*, j'ai l'intention de révoquer l'enregistrement des organismes de bienfaisance mentionnés ci-dessous en vertu de l'alinéa 168(2)a) de cette Loi et que la révocation de l'enregistrement entre en vigueur à la publication du présent avis dans la *Gazette du Canada*. »

Business Number Numéro d'entreprise	Name/Nom Address/Adresse
118886480RR0001	DODD HOUSE HISTORICAL SOCIETY, VICTORIA, B.C.
118886787RR0001	RBC DOMINION SECURITIES FOUNDATION, TORONTO, ONT.
118901172RR0001	ERAMOSIA COMMUNITY LIBRARY, ROCKWOOD, ONT.
118901461RR0001	ERIN TOWNSHIP PUBLIC LIBRARY BOARD, HILLSBURGH, ONT.
118920545RR0001	FONDATION ANNE-MARIE, MONTRÉAL (QUÉ.)
118930692RR0001	FRASER CHEAM HOME SUPPORT SOCIETY, CHILLIWACK, B.C.
118946219RR0001	GRANDVIEW SWIMMING POOL COMMITTEE, GRANDVIEW, MAN.
118968361RR0001	INFORMATION OSHAWA, OSHAWA, ONT.
119077253RR0001	PARISH OF CHRIST THE KING, BURNABY, B.C.
119104917RR0001	PROCURE DES MISSIONS DES FRÈRES DES ÉCOLES CHRÉTIENNES, QUÉBEC (QUÉ.)
119112605RR0001	RED DOOR RENTAL AID SOCIETY, VANCOUVER, B.C.
119119741RR0001	RIDGEWOOD BAPTIST CHURCH, EDMONTON, ALTA.

Business Number Numéro d'entreprise	Name/Nom Address/Adresse
119123743RR0001	ROSETOWN & DISTRICT COMBINED APPEAL DONOR'S CHOICE, ROSETOWN, SASK.
119213296RR0001	THE ART CHRISTMAS AGGREGATION, SARNIA, ONT.
119246973RR0001	THE NEW BRUNSWICK PASTORAL INSTITUTE INC., SAINT JOHN, N.B.
119288918RR0236	SHAUNAVON, SASK., CONGREGATION OF JEHOVAH'S WITNESSES, SHAUNAVON, SASK.
122121486RR0001	OTTAWA-CARLETON DISTRICT SCHOOL BOARD-EMPLOYEES CHARITY TRUST, NEPEAN, ONT.
130307085RR0001	CENTRE DE LA PETITE ENFANCE L'ENVOL DE LOTBINIÈRE, SAINT-APOLLINAIRE (QUÉ.)
131290488RR0001	FAMILY FOCUS/LEEDS & GRENVILLE, BROCKVILLE, ONT.
131910648RR0001	LA FABRIQUE DE LA PAROISSE DE ST-VENANT, SAINT-VENANT-DE-PAQUETTE (QUÉ.)
133003020RR0001	THE SPIRITUAL ASSEMBLY OF THE BAHAI'S OF ETOBICOKE, ETOBICOKE, ONT.
133354670RR0001	KINGSWOOD TREATMENT & RECOVERY CENTRE OF KINGSTON, KINGSTON, ONT.
137747523RR0001	THE CAMDEN MUSIC SOCIETY, NAPANEE, ONT.
138295399RR0001	HUNT CLUB COMMUNITY CHURCH, OTTAWA, ONT.
139093371RR0001	LA JOIE-THÈQUE, SEPT-ÎLES (QUÉ.)
140773409RR0001	ANIMAL HELP CENTRE OF HALTON, WATERDOWN, ONT.
141000646RR0001	BURNS LAKE CHRISTIAN SCHOOL SOCIETY, BURNS LAKE, B.C.
141115949RR0001	PARENTS OF KARDIAC KIDS ASSOCIATION, SYLVAN LAKE, ALTA.
866289663RR0001	ASSOCIATION STRUMPELL-LORRAIN DU QUÉBEC, GRANBY (QUÉ.)

ENIKÖ VERMES
Acting Director General
Charities Directorate

[49-1-o]

Business Number Numéro d'entreprise	Name/Nom Address/Adresse
868271933RR0001	CALGARY FESTIVAL '99 WITH FRANKLIN GRAHAM SOCIETY, CALGARY, ALTA.
868446782RR0001	HOUSE OF PRAYER, MARKSTAY, ONT.
882041890RR0001	LA SOCIÉTÉ ACUPUNCTURE UNI — MONDIAL, MONTRÉAL (QUÉ.)
888229663RR0001	FONDS DE DÉPANNAGE EAST ANGUS, EAST-ANGUS (QUÉ.)
889244943RR0001	LAKEVIEW BAPTIST CHURCH, EDMONTON, ALTA.
889531869RR0001	MONCTON CURSILLO COMMUNITY, MONCTON, N.B.
890137664RR0001	NORTH COUNTY (LETHBRIDGE # 26) RECREATION COMPLEX SOCIETY, PICTURE, ALTA.
890202864RR0001	COMITÉ D'AIDE ALIMENTAIRE D'ARGENTEUIL, LACHUTE (QUÉ.)
891107955RR0001	GROUPE D'AIDE AUX FEMMES ENCEINTES « VIVRE AUJOUR'HUI — NAÎTRE DEMAIN », LA POCATIÈRE (QUÉ.)
891159543RR0001	THE HERITAGE SCHOOL CHARITABLE FOUNDATION, EDMONTON, ALTA.
891339764RR0001	THE PERFORMING ARTS RECOGNITION TRUST, VANCOUVER, B.C.
891607269RR0001	QUEEN'S RANGERS SCHOOL TRUST FUND, COPETOWN, ONT.
891741449RR0001	SUNDAY SCHOOL OF THE AIR, SUDBURY, ONT.
894487263RR0001	THE CHAS CHAPMAN CO. LIMITED EMPLOYEES CHARITABLE CONTRIBUTION ORGANIZATION, LONDON, ONT.
895398865RR0001	LONDON GREEN HORIZONS INC., THAMESFORD, ONT.
897936035RR0001	FOOTHILLS VINEYARD CHRISTIAN FELLOWSHIP, TURNER VALLEY, ALTA.

Le directeur général intérimaire
Direction des organismes de bienfaisance
ENIKÖ VERMES

[49-1-o]

CANADIAN INTERNATIONAL TRADE TRIBUNAL

DETERMINATION

Construction Services

Notice is hereby given that, after completing its inquiry (File No. PR-2000-023), the Canadian International Trade Tribunal (the Tribunal) made a determination on November 23, 2000, with respect to a complaint filed by K-Lor Contractors Services Ltd. (the complainant), of Calgary, Alberta, under subsection 30.11(1) of the *Canadian International Trade Tribunal Act*, R.S.C. 1985, (4th Supp.), c. 47, as amended by the *North American Free Trade Agreement Implementation Act*, S.C. 1993, c. 44, concerning a procurement (Tender No. E0224-00R014/A) by the Department of Public Works and Government Services (the Department). The solicitation was for the provision of services for the construction of a secure landfill site in Argentina, Newfoundland.

The complainant alleged that the Department improperly rejected its tender for failing to provide the required "Certification of Mandatory Site Visit."

Having examined the evidence presented by the parties and considered the provisions of the *Agreement on Internal Trade*, the *North American Free Trade Agreement* and the *Agreement on Government Procurement*, the Tribunal determined that the complaint was not valid.

TRIBUNAL CANADIEN DU COMMERCE EXTÉRIEUR

DÉCISION

Services de construction

Avis est donné par la présente que le Tribunal canadien du commerce extérieur (le Tribunal), à la suite de son enquête (dossier n° PR-2000-023), a rendu une décision le 23 novembre 2000 concernant une plainte déposée par K-Lor Contractors Services Ltd. (la partie plaignante), de Calgary (Alberta), aux termes du paragraphe 30.11(1) de la *Loi sur le Tribunal canadien du commerce extérieur*, L.R.C. 1985 (4^e supp.), c. 47, modifiée par la *Loi de mise en œuvre de l'Accord de libre-échange nord-américain*, L.C. 1993, c. 44, au sujet d'un marché (numéro d'appel d'offres E0224-00R014/A) du ministère des Travaux publics et des Services gouvernementaux (le Ministère). L'invitation portait sur la prestation de services de mise en place d'un lieu d'enfouissement sécuritaire à Argentina (Terre-Neuve).

La partie plaignante a allégué que le Ministère a incorrectement rejeté son offre parce qu'elle n'avait pas fourni l'« Attestation de la visite obligatoire de l'emplacement ».

Après avoir examiné les éléments de preuve présentés par les parties, et tenu compte des dispositions de l'*Accord sur le commerce intérieur*, l'*Accord de libre-échange nord-américain*, et l'*Accord sur les marchés publics*, le Tribunal a déterminé que la plainte n'était pas fondée.

Further information may be obtained from: The Secretary, Canadian International Trade Tribunal, Standard Life Centre, 15th Floor, 333 Laurier Avenue W, Ottawa, Ontario K1A 0G7, (613) 993-3595 (Telephone), (613) 990-2439 (Facsimile).

Ottawa, November 24, 2000

MICHEL P. GRANGER
Secretary

[49-1-o]

Pour plus de renseignements, veuillez communiquer avec : Le Secrétaire, Tribunal canadien du commerce extérieur, Standard Life Centre, 15^e étage, 333, avenue Laurier Ouest, Ottawa (Ontario) K1A 0G7, (613) 993-3595 (téléphone), (613) 990-2439 (télécopieur).

Ottawa, le 24 novembre 2000

Le secrétaire
MICHEL P. GRANGER

[49-1-o]

CANADIAN INTERNATIONAL TRADE TRIBUNAL

INQUIRY

EDP Hardware and Software

The Canadian International Trade Tribunal (the Tribunal) has received a complaint from BancTec (Canada), Inc., of Markham, Ontario, concerning a procurement (Solicitation No. 45866-000005/A) by the Department of Public Works and Government Services (the Department) on behalf of Statistics Canada. The solicitation is for the supply, customization, installation, integration and support of an Image Scanning, Storage and Retrieval System. Pursuant to subsection 30.13(2) of the *Canadian International Trade Tribunal Act* and subsection 7(2) of the *Canadian International Trade Tribunal Procurement Inquiry Regulations*, notice is hereby given that the Tribunal has decided to conduct an inquiry (File No. PR-2000-041) into this complaint.

It is alleged that the Department has violated a number of provisions under the applicable trade agreements.

Further information may be obtained from: The Secretary, Canadian International Trade Tribunal, Standard Life Centre, 15th Floor, 333 Laurier Avenue W, Ottawa, Ontario K1A 0G7, (613) 993-3595 (Telephone), (613) 990-2439 (Facsimile).

Ottawa, November 22, 2000

MICHEL P. GRANGER
Secretary

[49-1-o]

TRIBUNAL CANADIEN DU COMMERCE EXTÉRIEUR

ENQUÊTE

Matériel et logiciel informatiques

Le Tribunal canadien du commerce extérieur (le Tribunal) a reçu une plainte déposée par BancTec (Canada), Inc., de Markham (Ontario), concernant un marché (numéro d'invitation 45866-000005/A) du ministère des Travaux publics et des Services gouvernementaux (le Ministère) pour le compte de Statistique Canada. L'appel d'offres porte sur la fourniture, la personnalisation, l'installation, l'intégration et le soutien d'un système de scannage, de stockage et de récupération d'images. Conformément au paragraphe 30.13(2) de la *Loi sur le Tribunal canadien du commerce extérieur* et au paragraphe 7(2) du *Règlement sur les enquêtes du Tribunal canadien du commerce extérieur sur les marchés publics*, avis est donné par la présente que le Tribunal a décidé d'enquêter (dossier n° PR-2000-041) sur cette plainte.

Il est allégué que le Ministère a contrevenu à nombre de dispositions en vertu des accords commerciaux pertinents.

Pour plus de renseignements, veuillez communiquer avec : Le Secrétaire, Tribunal canadien du commerce extérieur, Standard Life Centre, 15^e étage, 333, avenue Laurier Ouest, Ottawa (Ontario) K1A 0G7, (613) 993-3595 (téléphone), (613) 990-2439 (télécopieur).

Ottawa, le 22 novembre 2000

Le secrétaire
MICHEL P. GRANGER

[49-1-o]

CANADIAN RADIO-TELEVISION AND TELECOMMUNICATIONS COMMISSION

NOTICE TO INTERESTED PARTIES

The following notices are abridged versions of the Commission's original notices bearing the same number. The original notices contain a more detailed outline of the applications, including additional locations and addresses where the complete files may be examined. The relevant material, including the notices and applications, is available for viewing during normal business hours at the following offices of the Commission:

- Central Building, Les Terrasses de la Chaudière, 1 Promenade du Portage, Ground Floor, Hull, Quebec K1A 0N2, (819) 997-2429 (Telephone), 994-0423 (TDD), (819) 994-0218 (Facsimile);
- Bank of Commerce Building, Suite 1007, 1809 Barrington Street, Halifax, Nova Scotia B3J 3K8, (902) 426-7997 (Telephone), 426-6997 (TDD), (902) 426-2721 (Facsimile);

CONSEIL DE LA RADIODIFFUSION ET DES TÉLÉCOMMUNICATIONS CANADIENNES

AVIS AUX INTÉRESSÉS

Les avis qui suivent sont des versions abrégées des avis originaux du Conseil portant le même numéro. Les avis originaux contiennent une description plus détaillée de chacune des demandes, y compris les lieux et adresses où l'on peut consulter les dossiers complets. Tous les documents afférents, y compris les avis et les demandes, sont disponibles pour examen durant les heures normales d'affaires aux bureaux suivants du Conseil :

- Édifice central, Les Terrasses de la Chaudière, 1, promenade du Portage, Rez-de-chaussée, Hull (Québec) K1A 0N2, (819) 997-2429 (téléphone), 994-0423 (ATS), (819) 994-0218 (télécopieur);
- Édifice de la Banque de Commerce, Pièce 1007, 1809, rue Barrington, Halifax (Nouvelle-Écosse) B3J 3K8, (902) 426-7997 (téléphone), 426-6997 (ATS), (902) 426-2721 (télécopieur);

- Kensington Building, Suite 1810, 275 Portage Avenue, Winnipeg, Manitoba R3B 2B3, (204) 983-6306 (Telephone), 983-8274 (TDD), (204) 983-6317 (Facsimile);
- 530-580 Hornby Street, Vancouver, British Columbia V6C 3B6, (604) 666-2111 (Telephone), 666-0778 (TDD), (604) 666-8322 (Facsimile);
- C.R.T.C. Documentation Centre, 405 De Maisonneuve Boulevard E, 2nd Floor, Suite B2300, Montréal, Quebec H2L 4J5, (514) 283-6607 (Telephone), 283-8316 (TDD), (514) 283-3689 (Facsimile);
- C.R.T.C. Documentation Centre, 55 St. Clair Avenue E, Suite 624, Toronto, Ontario M4T 1M2, (416) 952-9096 (Telephone), (416) 954-6343 (Facsimile);
- C.R.T.C. Documentation Centre, Cornwall Professional Building, Room 103, 2125 11th Avenue, Regina, Saskatchewan S4P 3X3, (306) 780-3422 (Telephone), (306) 780-3319 (Facsimile);
- C.R.T.C. Documentation Centre, Scotia Place Tower Two, 19th Floor, Suite 1909, 10060 Jasper Avenue, Edmonton, Alberta T5J 3R8, (780) 495-3224 (Telephone), (780) 495-3214 (Facsimile).

Interventions must be filed with the Secretary General, Canadian Radio-television and Telecommunications Commission, Ottawa, Ontario K1A 0N2, together with proof that a true copy of the intervention has been served upon the applicant, on or before the deadline given in the notice.

Secretary General

- Édifice Kensington, Pièce 1810, 275, avenue Portage, Winnipeg (Manitoba) R3B 2B3, (204) 983-6306 (téléphone), 983-8274 (ATS), (204) 983-6317 (télécopieur);
- 530-580, rue Hornby, Vancouver (Colombie-Britannique) V6C 3B6, (604) 666-2111 (téléphone), 666-0778 (ATS), (604) 666-8322 (télécopieur);
- Centre de documentation du C.R.T.C., 405, boulevard de Maisonneuve Est, 2^e étage, Bureau B2300, Montréal (Québec) H2L 4J5, (514) 283-6607 (téléphone), 283-8316 (ATS), (514) 283-3689 (télécopieur);
- Centre de documentation du C.R.T.C., 55, avenue St. Clair Est, Bureau 624, Toronto (Ontario) M4T 1M2, (416) 952-9096 (téléphone), (416) 954-6343 (télécopieur);
- Centre de documentation du C.R.T.C., Édifice Cornwall Professionnel, Pièce 103, 2125, 11^e Avenue, Regina (Saskatchewan) S4P 3X3, (306) 780-3422 (téléphone), (306) 780-3319 (télécopieur);
- Centre de documentation du C.R.T.C., Scotia Place Tower Two, 19^e étage, Bureau 1909, 10060, avenue Jasper, Edmonton (Alberta) T5J 3R8, (780) 495-3224 (téléphone), (780) 495-3214 (télécopieur).

Les interventions doivent parvenir au Secrétaire général, Conseil de la radiodiffusion et des télécommunications canadiennes, Ottawa (Ontario) K1A 0N2, avec preuve qu'une copie conforme a été envoyée à la requérante, avant la date limite d'intervention mentionnée dans l'avis.

Secrétaire général

CANADIAN RADIO-TELEVISION AND TELECOMMUNICATIONS COMMISSION

The complete texts of the decisions summarized below are available from the offices of the CRTC.

2000-445 *November 20, 2000*

Rogers Radio (British Columbia) Ltd.
Chilliwack, British Columbia

Approved — Application to delete CKVX-FM Chilliwack's condition of licence requiring that all of the station's permanent studio facilities be located outside the Greater Vancouver Regional District.

2000-446 *November 20, 2000*

Rogers Broadcasting Limited
Canmore, Alberta

Approved — Increase of the effective radiated power for CJNT-FM Canmore from 360 watts to 510 watts.

2000-447 *November 20, 2000*

CJRT-FM Inc.
Toronto, Ontario

Approved — Amendment to the condition of licence relating to the amount of paid advertising that CJRT-FM is authorized to broadcast per broadcast week.

2000-448 *November 22, 2000*

Canada Inc.
Across Canada

CONSEIL DE LA RADIODIFFUSION ET DES TÉLÉCOMMUNICATIONS CANADIENNES

On peut se procurer le texte complet des décisions résumées ci-après en s'adressant au CRTC.

2000-445 *Le 20 novembre 2000*

Rogers Radio (British Columbia) Ltd.
Chilliwack (Colombie-Britannique)

Approuvé — Demande visant à supprimer la condition de licence de CKVX-FM Chilliwack exigeant que les studios permanents de la station soient situés à l'extérieur du district régional du Grand Vancouver.

2000-446 *Le 20 novembre 2000*

Rogers Broadcasting Limited
Canmore (Alberta)

Approuvé — Augmentation de la puissance apparente rayonnée de CJNT-FM Canmore de 360 watts à 510 watts.

2000-447 *Le 20 novembre 2000*

CJRT-FM Inc.
Toronto (Ontario)

Approuvé — Modification de la condition de licence relative au montant de matériel publicitaire payé que CJRT-FM est autorisée à diffuser par semaine de radiodiffusion.

2000-448 *Le 22 novembre 2000*

Canada Inc.
L'ensemble du Canada

Approved — Amendment of TreeHouse TV's condition of licence no. 2 prohibiting the broadcast of programs offered by the specialty service YTV.

[49-1-o]

Approuvé — Modification de la condition de licence n° 2 de TreeHouse TV interdisant la diffusion d'émissions offertes par le service spécialisé YTV.

[49-1-o]

CANADIAN RADIO-TELEVISION AND TELECOMMUNICATIONS COMMISSION

PUBLIC HEARING 2000-10-1

The Commission will hold a public hearing commencing on December 20, 2000, at 9 a.m., at the Commission Headquarters, 1 Promenade du Portage, Hull, Quebec, to consider the following:

Issue No. 2 — Item 1
CanWest Television Inc.
Vancouver, British Columbia

To transfer its television broadcasting undertaking CKVU-TV Vancouver and its retransmitter to its new wholly-owned subsidiary, CKVU Sub Inc.

Deadline for intervention: December 5, 2000

[49-1-o]

CONSEIL DE LA RADIODIFFUSION ET DES TÉLÉCOMMUNICATIONS CANADIENNES

AUDIENCE PUBLIQUE 2000-10-1

Le Conseil tiendra une audience publique à partir du 20 décembre 2000, à 9 h, à l'Administration centrale du Conseil, 1, promenade du Portage, Hull (Québec), afin d'étudier ce qui suit :

Deuxième partie — Article 1
CanWest Television Inc.
Vancouver (Colombie-Britannique)

En vue de transférer son entreprise de télédiffusion CKVU-TV de Vancouver et son réémetteur à CKVU Sub Inc., sa nouvelle filiale à part entière.

Date limite d'intervention : le 5 décembre 2000

[49-1-o]

CANADIAN RADIO-TELEVISION AND TELECOMMUNICATIONS COMMISSION

PUBLIC HEARING 2000-11

The Commission will hold a public hearing commencing on January 30, 2001, at 9 a.m. (Issue No. 1), at the Commission Headquarters, 1 Promenade du Portage, Hull, Quebec, to consider the following:

1. Canwest Global Communications Corp.
Across Canada

For authority to effect a transfer of the 1 percent partnership interest in Prime TV held by CanVideo Television (which amalgamated with Global Communications to continue as Global Communications) to Prime Television Holdco Inc. (formally 3782051 Canada Limited, a new indirect wholly-owned subsidiary of CanWest Global).

Atlantic and Quebec Region

2. Telemedia Radio Atlantic Inc.
Truro, Nova Scotia

To carry on an English-language FM radio programming undertaking at Truro. The new station would operate on frequency 99.5 MHz (channel 258B) with an effective radiated power of 14 300 watts. The current licence issued to the applicant for CKCL Truro would be surrendered.

3. Telemedia Radio Atlantic Inc.
Woodstock, New Brunswick

To carry on an English-language FM radio programming undertaking at Woodstock. The new station would operate on frequency 104.1 MHz (channel 281B) with an effective radiated power of 10 000 watts. The current licence issued to the applicant for CJJC Woodstock would be surrendered.

4. Radio Charlesbourg/Haute St-Charles
Charlesbourg, Quebec

CONSEIL DE LA RADIODIFFUSION ET DES TÉLÉCOMMUNICATIONS CANADIENNES

AUDIENCE PUBLIQUE 2000-11

Le Conseil tiendra une audience publique à partir du 30 janvier 2001, à 9 h (Première partie), à l'Administration centrale du Conseil, 1, promenade du Portage, Hull (Québec), afin d'étudier ce qui suit :

1. Canwest Global Communications Corp.
L'ensemble du Canada

En vue d'obtenir l'autorisation de transférer 1 p. 100 des actions détenues par CanVideo Television (qui a fusionné avec Global Communications afin de continuer sous le nom de Global Communications) à Prime Television Holdco Inc. (antérieurement 3782051 Canada Limited, une nouvelle filiale à part entière indirecte de CanWest Global).

Région de l'Atlantique et du Québec

2. Télémedia Radio Atlantique inc.
Truro (Nouvelle-Écosse)

En vue d'obtenir une licence de radiodiffusion visant l'exploitation d'une entreprise de programmation de radio FM de langue anglaise à Truro. La nouvelle station serait exploitée à la fréquence 99,5 MHz (canal 258B) avec une puissance apparente rayonnée de 14 300 watts. La licence actuelle délivrée à la requérante pour CKCL Truro serait rétrocédée.

3. Télémedia Radio Atlantique inc.
Woodstock (Nouveau-Brunswick)

En vue d'obtenir une licence de radiodiffusion visant l'exploitation d'une entreprise de programmation de radio FM de langue anglaise à Woodstock. La nouvelle station serait exploitée à la fréquence 104,1 MHz (canal 281B) avec une puissance apparente rayonnée de 10 000 watts. La licence actuelle délivrée à la requérante pour CJJC Woodstock serait rétrocédée.

4. Radio Charlesbourg/Haute St-Charles
Charlesbourg (Québec)

To carry on a type B French-language FM community radio programming undertaking at Charlesbourg. The new station would operate on frequency 103.7 MHz (channel 279A1) with an effective radiated power of 20 watts.

5. André Curadeau, on behalf of a corporation to be incorporated
Rouyn-Noranda, Quebec

To carry on a low power French-language FM radio programming undertaking at Rouyn-Noranda. The new station would operate on frequency 88.7 MHz (channel 204LP) with an effective radiated power of 50 watts.

6. 9091-8749 Québec inc.
Sainte-Aurélie, Quebec

To acquire the assets of the cable distribution undertaking serving Sainte-Aurélie currently held by 2971-6214 Québec inc. The applicant is also requesting a broadcasting licence to continue the operation of the undertaking.

Ontario Region

7. The Haliburton Broadcasting Group Inc.
Bancroft, Ontario

To carry on an English-language FM radio programming undertaking at Bancroft. The new station would operate on frequency 97.7 MHz (channel 249C1) with an effective radiated power of 50 000 watts. The current licence issued to the applicant for CJNH Bancroft would be surrendered.

8. Ottawa Macdonald-Cartier International Airport Authority
Ottawa, Ontario

To carry on an English- and French-language AM radio programming undertaking at Ottawa. The new station would operate on frequency 1 630 kHz with a transmitter power of 99 watts.

9. John Elliott
Sault Ste. Marie, Ontario

To carry on a low power English-language FM radio programming undertaking at Sault Ste-Marie. The new station would operate on frequency 89.5 MHz (channel 208LP) with an effective radiated power of 50 watts.

10. CHCD Inc.
Simcoe, Ontario

To acquire the assets of the radio programming undertaking CHCD-FM. The applicant is also requesting a broadcasting licence to continue the operation of this undertaking, upon surrender of the current licence issued to Redmond Broadcasting Inc.

11. Telemedia Radio Inc.
Timmins, Ontario

To carry on an English-language FM radio programming undertaking at Timmins. The new station would operate on frequency 99.3 MHz (channel 257C) with an effective radiated

En vue d'obtenir une licence de radiodiffusion visant l'exploitation d'une entreprise de programmation de radio FM communautaire (type B) de langue française à Charlesbourg. La nouvelle station serait exploitée à la fréquence 103,7 MHz (canal 279A1) avec une puissance apparente rayonnée de 20 watts.

5. André Curadeau, au nom d'une société devant être constituée
Rouyn-Noranda (Québec)

En vue d'obtenir une licence de radiodiffusion visant l'exploitation d'une entreprise de programmation de radio FM de faible puissance de langue française à Rouyn-Noranda. La nouvelle station serait exploitée à la fréquence 88,7 MHz (canal 204FP) avec une puissance apparente rayonnée de 50 watts.

6. 9091-8749 Québec inc.
Sainte-Aurélie (Québec)

En vue d'acquérir l'actif de l'entreprise de distribution par câble desservant Sainte-Aurélie présentement détenu par 2971-6214 Québec inc. Elle demande également une licence de radiodiffusion lui permettant de poursuivre l'exploitation de cette entreprise.

Région de l'Ontario

7. The Haliburton Broadcasting Group Inc.
Bancroft (Ontario)

En vue d'obtenir une licence de radiodiffusion visant l'exploitation d'une entreprise de programmation de radio FM de langue anglaise à Bancroft. La nouvelle station serait exploitée à la fréquence 97,7 MHz (canal 249C1) avec une puissance apparente rayonnée de 50 000 watts. La licence actuelle délivrée à la requérante pour CJNH Bancroft serait rétrocedée.

8. Administration de l'Aéroport International Macdonald-Cartier d'Ottawa
Ottawa (Ontario)

En vue d'obtenir une licence de radiodiffusion visant l'exploitation d'une entreprise de radio AM de langues anglaise et française à Ottawa. La nouvelle station serait exploitée à la fréquence 1 630 kHz avec une puissance d'émission de 99 watts.

9. John Elliott
Sault Ste. Marie (Ontario)

En vue d'obtenir une licence de radiodiffusion visant l'exploitation d'une entreprise de programmation de radio FM de faible puissance de langue anglaise à Sault Ste. Marie. La nouvelle station serait exploitée à la fréquence 89,5 MHz (canal 208FP) avec une puissance apparente rayonnée de 50 watts.

10. CHCD inc.
Simcoe (Ontario)

En vue d'acquérir les actifs de l'entreprise de programmation de radio CHCD-FM. Elle demande également une licence de radiodiffusion lui permettant de poursuivre l'exploitation de cette entreprise, à la rétrocession de la licence actuelle délivrée à Redmond Broadcasting Inc.

11. Télémédia Radio inc.
Timmins (Ontario)

En vue d'obtenir une licence de radiodiffusion visant l'exploitation d'une entreprise de programmation de radio FM de langue anglaise à Timmins. La nouvelle station serait

power of 40 000 watts. The current licence issued to the applicant for CKGB Timmins would be surrendered.

Deadline for intervention: January 10, 2001

[49-1-o]

CANADIAN RADIO-TELEVISION AND TELECOMMUNICATIONS COMMISSION

PUBLIC NOTICE 2000-150-1

Call for Comments on Proposed Amendments to the Broadcasting Distribution Regulations, Pay Television Regulations, 1990 and Specialty Services Regulations, 1990

Extension of Deadline for Comments

In Public Notice CRTC 2000-150, the Commission called for comments on proposed regulatory amendments necessary to give effect to its licensing framework policy for new digital pay and specialty services set out in Public Notice CRTC 2000-6.

The new deadline for comments is Monday, December 18, 2000.

November 24, 2000

REGULATIONS AMENDING CERTAIN REGULATIONS MADE UNDER THE BROADCASTING ACT

PAY TELEVISION REGULATIONS, 1990

1. Section 6.1¹ of the *Pay Television Regulations, 1990*² and the heading¹ before it are replaced by the following:

Undue Preference or Disadvantage

6.1 (1) No licensee shall give an undue preference to any person, including itself, or subject any person to an undue disadvantage.

(2) For the purposes of subsection (1), a licensee shall be considered to have given itself an undue preference if the licensee distributes a pay-per-view program for which the licensee has acquired exclusive or other preferential rights.

SPECIALTY SERVICES REGULATIONS, 1990

2. The *Specialty Services Regulations, 1990*³ are amended by adding the following after section 10:

Undue Preference or Disadvantage

10.1 No licensee shall give an undue preference to any person, including itself, or subject any person to an undue disadvantage.

BROADCASTING DISTRIBUTION REGULATIONS

3. Section 1 of the *Broadcasting Distribution Regulations*⁴ is amended by adding the following in alphabetical order:

¹ SOR/99-455

² SOR/90-105

³ SOR/90-106

⁴ SOR/97-555

exploitée à la fréquence 99,3 MHz (canal 257C) avec une puissance apparente rayonnée de 40 000 watts. La licence actuelle délivrée à la requérante pour CKGB Timmins serait rétrocédée.

Date limite d'intervention : le 10 janvier 2001

[49-1-o]

CONSEIL DE LA RADIODIFFUSION ET DES TÉLÉCOMMUNICATIONS CANADIENNES

AVIS PUBLIC 2000-150-1

Appel d'observations sur les modifications proposées au Règlement sur la distribution de radiodiffusion, au Règlement de 1990 sur la télévision payante et au Règlement de 1990 sur les services spécialisés

Prorogation de la période d'observations

Dans l'avis public CRTC 2000-150, le Conseil a lancé un appel d'observations sur les modifications réglementaires proposées pour donner effet à sa politique, énoncée dans l'avis public CRTC 2000-6, concernant l'attribution de licences aux nouveaux services de télévision payante et spécialisée numériques.

La nouvelle période d'observations se terminera le lundi 18 décembre 2000.

Le 24 novembre 2000

RÈGLEMENT MODIFIANT CERTAINS RÈGLEMENTS PRIS EN VERTU DE LA LOI SUR LA RADIODIFFUSION

RÈGLEMENT DE 1990 SUR LA TÉLÉVISION PAYANTE

1. L'article 6.1¹ du *Règlement de 1990 sur la télévision payante*² et l'intertitre¹ le précédant sont remplacés par ce qui suit :

Préférence ou désavantage indu

6.1 (1) Il est interdit au titulaire d'accorder à quiconque, y compris lui-même, une préférence indue ou d'assujettir quiconque à un désavantage indu.

(2) Pour l'application du paragraphe (1), le titulaire est réputé se conférer une préférence indue s'il distribue une émission à la carte pour laquelle il a acquis le droit exclusif ou tout autre droit privilégié.

RÈGLEMENT DE 1990 SUR LES SERVICES SPÉCIALISÉS

2. Le *Règlement de 1990 sur les services spécialisés*³ est modifié par adjonction, après l'article 10, de ce qui suit :

Préférence ou désavantage indu

10.1 Il est interdit au titulaire d'accorder à quiconque, y compris lui-même, une préférence indue ou d'assujettir quiconque à un désavantage indu.

RÈGLEMENT SUR LA DISTRIBUTION DE RADIODIFFUSION

3. L'article 1 du *Règlement sur la distribution de radiodiffusion*⁴ est modifié par adjonction, selon l'ordre alphabétique, de ce qui suit :

¹ DORS/99-455

² DORS/90-105

³ DORS/90-106

⁴ DORS/97-555

“Category 1 service” means a programming service designated as such by the Commission. (*service de catégorie 1*)

“Category 2 service” means a programming service designated as such by the Commission. (*service de catégorie 2*)

4. Section 9 of the French version of the Regulations is replaced by the following:

9. Il est interdit au titulaire d'accorder à quiconque, y compris lui-même, une préférence induue ou d'assujettir quiconque à un désavantage indu.

5. (1) Subsection 18(1) of the Regulations is replaced by the following:

18. (1) Except as otherwise provided under a licensee's condition of licence, this section applies to Class 1 licensees.

(1.1) Except as otherwise provided under a licensee's condition of licence, subsections (4), (4.1) and (11) to (13) apply also to Class 2 licensees.

(2) Subsection 18(3) of the Regulations is replaced by the following:

(3) For the purposes of this section, other than subsection (11), a licensee makes use of digital technology for the delivery of programming to subscribers when at least 15% of its subscribers receive one or more programming services on a digital basis.

(3) Section 18 of the Regulations is amended by adding the following after subsection 4:

(4.1) For the purposes of subsection (5)

(a) a specialty service does not include a Category 1 or Category 2 service; and

(b) a pay television service does not include a Category 2 service.

(4) Section 18 of the Regulations is amended by adding the following after subsection (10):

(11) Except as otherwise provided under a condition of its licence, a licensee that delivers any programming service to any subscriber on a digital basis shall distribute, on a digital basis,

(a) if the licensee is operating in an anglophone market, each English-language Category 1 service, the operator of which is authorized to provide to all or part of the licensed area of the undertaking; and

(b) if the licensee is operating in a francophone market, each French-language Category 1 service, the operator of which is authorized to provide to all or part of the licensed area of the undertaking.

(12) The definitions in this subsection apply in this subsection and subsection (13).

“affiliate” has the same meaning as in subsection 21(2). (*affiliée*)

“control” has the same meaning as in subsection 21(2). (*contrôle*)

“other programming service” means

(a) a video-on-demand service;

(b) a pay-per-view service licensed after January 1, 2000; and

(c) a DTH pay-per-view service licensed after January 1, 2000. (*autre service de programmation*)

“related programming undertaking” means a programming undertaking of which the licensee or an affiliate, or both, controls more than 10% of the total shares issued and outstanding. (*entreprise de programmation liée*)

“share” has the same meaning as in subsection 21(2). (*action*)

« service de catégorie 1 » Service de programmation désigné comme tel par le Conseil. (*Category 1 service*)

« service de catégorie 2 » Service de programmation désigné comme tel par le Conseil. (*Category 2 service*)

4. L'article 9 de la version française du même règlement est remplacé par ce qui suit :

9. Il est interdit au titulaire d'accorder à quiconque, y compris lui-même, une préférence induue ou d'assujettir quiconque à un désavantage indu.

5. (1) Le paragraphe 18(1) du même règlement est remplacé par ce qui suit :

18. (1) Les titulaires de classe 1 sont assujettis au présent article, sauf condition contraire de leur licence.

(1.1) Les titulaires de classe 2 sont assujettis aux paragraphes (4), (4.1), (11), (12) et (13), sauf condition contraire de leur licence.

(2) Le paragraphe 18(3) du même règlement est remplacé par ce qui suit :

(3) Pour l'application du présent article, sauf le paragraphe (11), le titulaire utilise la technologie numérique pour distribuer des émissions aux abonnés si au moins 15 % de ses abonnés reçoivent au moins un service de programmation distribué par voie numérique.

(3) L'article 18 du même règlement est modifié par adjonction, après le paragraphe (4), de ce qui suit :

(4.1) Pour l'application du paragraphe (5) :

a) un service spécialisé ne vise pas un service de catégorie 1 ou 2;

b) un service de télévision payante ne vise pas un service de catégorie 2.

(4) L'article 18 du même règlement est modifié par adjonction, après le paragraphe (10), de ce qui suit :

(11) Le titulaire qui distribue tout service de programmation par voie numérique à un abonné doit, sauf condition contraire de sa licence, distribuer par voie numérique :

a) s'il exploite son entreprise dans un marché anglophone, tout service de catégorie 1 de langue anglaise que l'exploitant a la permission de fournir dans tout ou partie de la zone de desserte autorisée de l'entreprise;

b) s'il exploite son entreprise dans un marché francophone, tout service de catégorie 1 de langue française que l'exploitant a la permission de fournir dans tout ou partie de la zone de desserte autorisée de l'entreprise.

(12) Les définitions qui suivent s'appliquent au présent paragraphe et au paragraphe (13).

« action » S'entend au sens du paragraphe 21(2). (*share*)

« affiliée » S'entend au sens du paragraphe 21(2). (*affiliate*)

« autre service de programmation » Selon le cas :

a) un service de vidéo sur demande;

b) un service de télévision à la carte autorisé après le 1^{er} janvier 2000;

c) un service à la carte par SRD autorisé après le 1^{er} janvier 2000. (*other programming service*)

« contrôle » S'entend au sens du paragraphe 21(2). (*control*)

« entreprise de programmation liée » Entreprise de programmation dont le titulaire, une affiliée ou les deux contrôlent plus de 10 % de l'ensemble des actions émises et en circulation. (*related programming undertaking*)

(13) Except as otherwise provided under a condition of its licence, a licensee shall, for each Category 2 service of a related programming undertaking or other programming service of a related programming undertaking distributed by the licensee, distribute five Category 2 services of any programming undertakings other than related programming undertakings.

6. The Regulations are amended by adding the following after the heading before section 19:

18.1 For the purposes of section 19

(a) a pay television service does not include a Category 2 service; and

(b) a specialty service does not include a Category 1 or Category 2 service.

7. The Regulations are amended by adding the following after section 19:

19.1 Except as otherwise provided under a condition of its licence, a licensee that delivers any programming service to any subscriber on a digital basis and satisfies the requirements of section 18 may distribute, but only on a digital basis, any Category 1 service not distributed by the licensee under that section, and any Category 2 service.

8. Section 31 of the Regulations is replaced by the following:

31. Except as otherwise provided under a licensee's condition of licence, this Part and subsections 18(12) and (13) apply to Class 3 licensees.

9. The Regulations are amended by adding the following after the heading before section 33:

32.1 For the purposes of section 33

(a) a pay television service does not include a Category 2 service; and

(b) a specialty service does not include a Category 1 or Category 2 service.

10. The Regulations are amended by adding the following after section 33:

33.1 Except as otherwise provided under a condition of its licence, a licensee that delivers any programming service to any subscriber on a digital basis may distribute, but only on a digital basis, any Category 1 or Category 2 service.

33.2 (1) For the purpose of subsection (2), an independent licensee is a Class 3 licensee whose distribution system is not interconnected with a distribution system of either a Class 1 or Class 2 licensee.

(2) An independent licensee that does not deliver any programming service to any subscriber on a digital basis may distribute any Category 1 service on an analog basis.

11. Section 36 of the Regulations is replaced by the following:

36. This Part and, except as otherwise provided under a licensee's condition of licence, subsections 18(12) and (13), apply to licensees that hold a licence to operate a DTH distribution undertaking.

12. Paragraphs 38(2)(a) and (b) of the Regulations are replaced by the following:

(a) each specialty service, not including a Category 2 service or a single or limited point-of-view religious specialty service;

(b) each pay television service, not including a Category 2 service or a single or limited point-of-view religious pay television service;

(13) Le titulaire doit, pour chaque service de catégorie 2 d'une entreprise de programmation liée ou chaque autre service de programmation d'une telle entreprise qu'il distribue, distribuer cinq services de catégorie 2 de toute entreprise de programmation autre qu'une entreprise de programmation liée, sauf condition contraire de sa licence.

6. Le même règlement est modifié par adjonction, après l'intertitre précédant l'article 19, de ce qui suit :

18.1 Pour l'application de l'article 19 :

a) un service de télévision payante ne vise pas un service de catégorie 2;

b) un service spécialisé ne vise pas un service de catégorie 1 ou 2.

7. Le même règlement est modifié par adjonction, après l'article 19, de ce qui suit :

19.1 Le titulaire qui distribue tout service de programmation par voie numérique et qui satisfait aux exigences de l'article 18 peut, sauf condition contraire de sa licence, distribuer, par voie numérique seulement, tout service de catégorie 1 non distribué par lui en vertu de cet article et tout service de catégorie 2.

8. L'article 31 du même règlement est remplacé par ce qui suit :

31. Les titulaires de classe 3 sont assujettis à la présente partie et aux paragraphes 18(12) et (13), sauf condition contraire de leur licence.

9. Le même règlement est modifié par adjonction, après l'intertitre précédant l'article 33, de ce qui suit :

32.1 Pour l'application de l'article 33 :

a) un service de télévision payante ne vise pas un service de catégorie 2;

b) un service spécialisé ne vise pas un service de catégorie 1 ou de catégorie 2.

10. Le même règlement est modifié par adjonction, après l'article 33, de ce qui suit :

33.1 Le titulaire qui distribue tout service de programmation par voie numérique à un abonné peut, sauf condition contraire de sa licence, distribuer, par voie numérique seulement, tout service de catégorie 1 ou 2.

33.2 (1) Pour l'application du paragraphe (2), un titulaire indépendant s'entend d'un titulaire de classe 3 dont le système de distribution n'est pas raccordé au système de distribution d'un titulaire de classe 1 ou 2.

(2) Un titulaire indépendant qui ne distribue pas de services de programmation par voie numérique à un abonné peut distribuer sur un canal analogique tout service de catégorie 1.

11. L'article 36 du même règlement est remplacé par ce qui suit :

36. Les titulaires d'une licence d'exploitation d'entreprise de distribution par SRD sont assujettis à la présente partie et, sauf condition contraire de leur licence, aux paragraphes 18(12) et (13).

12. Les alinéas 38(2)(a) et (b) du même règlement sont remplacés par ce qui suit :

a) tout service spécialisé, à l'exclusion d'un service de catégorie 2 et d'un service spécialisé à caractère religieux à point de vue unique ou limité;

b) tout service de télévision payante, à l'exclusion d'un service de catégorie 2 et d'un service de télévision payante à caractère religieux à point de vue unique ou limité;

COMING INTO FORCE

ENTRÉE EN VIGUEUR

13. These Regulations come into force on February 1, 2001.

13. Le présent règlement entre en vigueur le 1^{er} février 2001.

[49-1-o]

[49-1-o]

CANADIAN RADIO-TELEVISION AND TELECOMMUNICATIONS COMMISSION

CONSEIL DE LA RADIODIFFUSION ET DES TÉLÉCOMMUNICATIONS CANADIENNES

PUBLIC NOTICE 2000-158

AVIS PUBLIC 2000-158

Kawartha Lakes Cablevision Inc.
Ennismore, Ontario

Kawartha Lakes Cablevision Inc.
Ennismore (Ontario)

The Commission announces that it has approved, by Letter of Authority A00-0121 dated October 27, 2000, a change to the effective control of Kawartha Lakes Cablevision Inc., licensee of the cable distribution undertaking serving Ennismore and other communities. The change will be effected through the transfer of all of the issued and outstanding shares of Kawartha Lakes Cablevision Inc. to Regional Cablesystems Inc., a widely-held Canadian company.

Le Conseil annonce l'approbation (lettre d'approbation A00-0121 du 27 octobre 2000) d'un changement au contrôle effectif de Kawartha Lakes Cablevision Inc., titulaire de la licence de l'entreprise de distribution par câble qui dessert Ennismore et d'autres collectivités. Le changement est effectué par le transfert de toutes les actions émises et en circulation de Kawartha Lakes Cablevision Inc. à Télédistributions Régionales inc., une société canadienne qui comprend un grand nombre d'actionnaires.

November 22, 2000

Le 22 novembre 2000

[49-1-o]

[49-1-o]

CANADIAN RADIO-TELEVISION AND TELECOMMUNICATIONS COMMISSION

CONSEIL DE LA RADIODIFFUSION ET DES TÉLÉCOMMUNICATIONS CANADIENNES

PUBLIC NOTICE 2000-159

AVIS PUBLIC 2000-159

S.R.S. Lynn Lake Inc.
Lynn Lake, Manitoba

S.R.S. Lynn Lake Inc.
Lynn Lake (Manitoba)

The Commission announces that it has approved, by Letter of Authority A00-0123 dated November 6, 2000, a change to the effective control of S.R.S. Lynn Lake Inc., licensee of the cable distribution undertaking serving Lynn Lake. The change will be effected through the transfer of all of the issued and outstanding shares of S.R.S. Lynn Lake Inc. to 3870872 Manitoba Inc., a company owned and controlled by Canadian citizens, Trevor and Rosalie Kruzer.

Le Conseil annonce l'approbation (lettre d'approbation A00-0123 du 6 novembre 2000) d'un changement au contrôle effectif de S.R.S. Lynn Lake Inc., titulaire de l'entreprise de distribution par câble qui dessert Lynn Lake. Le changement est effectué par le transfert de toutes les actions émises et en circulation de S.R.S. Lynn Lake Inc. à 3870872 Manitoba Inc., une société détenue et contrôlée par des citoyens canadiens, Trevor et Rosalie Kruzer.

November 22, 2000

Le 22 novembre 2000

[49-1-o]

[49-1-o]

MISCELLANEOUS NOTICES**ABITIBI-CONSOLIDATED INC.****PLANS DEPOSITED**

Abitibi-Consolidated Inc. hereby gives notice that an application has been made to the Minister of Fisheries and Oceans under the *Navigable Waters Protection Act* for approval of the plans and site of the work described herein. Under section 9 of the said Act, Abitibi-Consolidated Inc. has deposited with the Minister of Fisheries and Oceans, and in the office of the District Registrar of the Land Registry District of Cochrane, at Cochrane, Ontario, under deposit number Misc. 447, a description of the site and plans of the existing bridge over the Kabika River on Singer Road, in Singer Township, OBM 58545 (Ontario Base Map).

Written objections based on the effect of the work on marine navigation should be directed, not later than one month from the date of publication of this notice, to the Regional Director, Canadian Coast Guard, Department of Fisheries and Oceans, 201 Front Street N, Suite 703, Sarnia, Ontario N7T 8B1.

Iroquois Falls, November 20, 2000

ABITIBI-CONSOLIDATED INC.

[49-1-o]

AXA CORPORATE SOLUTIONS ASSURANCE**APPLICATION FOR AN ORDER**

Notice is hereby given that AXA Corporate Solutions Assurance, the head office of which is located in Paris, France, intends to make an application, pursuant to section 574 of the *Insurance Companies Act*, for an order approving the insuring in Canada of risks falling within the following classes of insurance, namely, accident and sickness, aircraft, automobile, boiler and machinery, credit, fidelity, hail, legal expense, liability, marine, property and surety.

November 25, 2000

AXA CORPORATE SOLUTIONS ASSURANCE

JEAN-MARIE NESSI

President

[48-4-o]

CORAL ENERGY CANADA INC.**APPLICATION FOR AUTHORIZATION TO EXPORT ELECTRICITY**

Notice is hereby given that, by an application dated November 24, 2000, Coral Energy Canada Inc. (the "Applicant") has applied to the National Energy Board (the "Board"), under Division II of Part VI of the *National Energy Board Act* (the "Act"), for authorization to export, over a ten-year term, up to 5 000 GWh of interruptible energy and 5 000 GWh of firm energy in each year of the term. The electricity to be exported will be purchased by the Applicant from Canadian utility and independent generators, and others, who have excess electrical power available on a firm or interruptible basis. The Applicant and its affiliates plan to undertake marketing activities throughout North

AVIS DIVERS**ABITIBI-CONSOLIDATED INC.****DÉPÔT DE PLANS**

La société Abitibi-Consolidated Inc. donne avis, par les présentes, qu'une demande a été déposée auprès du ministre des Pêches et des Océans en vertu de la *Loi sur la protection des eaux navigables*, pour l'approbation des plans et de l'emplacement de l'ouvrage décrit ci-après. La Abitibi-Consolidated Inc. a, en vertu de l'article 9 de ladite loi, déposé auprès du ministre des Pêches et des Océans, et au bureau de la publicité des droits du district d'enregistrement de Cochrane, à Cochrane (Ontario), sous le numéro de dépôt Misc. 447, une description de l'emplacement et les plans du pont actuellement situé au-dessus de la rivière Kabika, sur le chemin Singer, canton de Singer, OBM 58545 (carte de base de l'Ontario).

Toute objection aux répercussions que les travaux pourraient avoir sur la navigation maritime doit être adressée par écrit, dans un délai d'un mois suivant la date de publication du présent avis, au Directeur régional, Garde côtière canadienne, Ministère des Pêches et des Océans, 201, rue Front Nord, Bureau 703, Sarnia (Ontario) N7T 8B1.

Iroquois Falls, le 20 novembre 2000

ABITIBI-CONSOLIDATED INC.

[49-1]

AXA CORPORATE SOLUTIONS ASSURANCE**DEMANDE D'ORDONNANCE**

Avis est par les présentes donné que la AXA Corporate Solutions Assurance, dont le siège social est situé à Paris, en France, a l'intention de présenter, conformément à l'article 574 de la *Loi sur les sociétés d'assurances*, une demande d'ordonnance l'autorisant à offrir au Canada de l'assurance dans les catégories de risques suivantes, notamment accidents et maladie, aviation, automobile, bris de machine, crédit, détournements, grêle, frais juridiques, responsabilité, maritime, biens et caution.

Le 25 novembre 2000

AXA CORPORATE SOLUTIONS ASSURANCE

Le président

JEAN-MARIE NESSI

[48-4-o]

CORAL ENERGY CANADA INC.**DEMANDE VISANT L'EXPORTATION D'ÉLECTRICITÉ**

Avis est par les présentes donné que la société Coral Energy Canada Inc. (le « demandeur ») a déposé auprès de l'Office national de l'énergie (l'« Office »), aux termes de la section II de la partie VI de la *Loi sur l'Office national de l'énergie* (la « Loi »), une demande datée du 24 novembre 2000 en vue d'obtenir l'autorisation d'exporter jusqu'à 5 000 GWh par année d'énergie interruptible et 5 000 GWh par année d'énergie ferme, et ce, pendant une période de dix ans. L'électricité à être exportée sera achetée par le demandeur de compagnies canadiennes de services publics, de producteurs indépendants, et d'autres, qui ont accès à de l'énergie électrique ferme ou interruptible. Le demandeur

America, and the electricity to be exported may originate from any Canadian province.

The Board wishes to obtain the views of interested parties on this application before issuing a permit or permits or recommending to the Governor in Council that a public hearing be held. The Directions on Procedure that follow explain in detail the procedure that will be used.

1. The Applicant shall deposit and keep on file, for public inspection during normal business hours, copies of the application at its offices located at 1800-530 Eighth Avenue SW, Calgary, Alberta T2P 3S8, (403) 216-3567 (Telephone), (403) 716-3567 (Facsimile), and provide a copy of the application to any person who requests a copy. A copy of the application is also available for viewing during normal business hours in the Board's Library, Room 1002, 444 Seventh Avenue SW, Calgary, Alberta T2P 0X8.

2. Submissions that any party wishes to present shall be filed with the Secretary, National Energy Board, 444 Seventh Avenue SW, Calgary, Alberta T2P 0X8, (403) 292-5503 (Facsimile), and with the Applicant, by January 2, 2001.

3. Pursuant to subsection 119.06(2) of the Act, the Board shall have regard to all considerations that appear to it to be relevant. In particular, the Board is interested in the views of submitters with respect to:

- (a) the effect of the exportation of the electricity on provinces other than that from which the electricity is to be exported;
- (b) the impact of the exportation on the environment; and
- (c) whether the Applicant has:
 - (i) informed those who have declared an interest in buying electricity for consumption in Canada of the quantities and classes of service available for sale, and
 - (ii) given an opportunity to purchase electricity on terms and conditions as favourable as the terms and conditions specified in the application to those who, within a reasonable time of being so informed, demonstrate an intention to buy electricity for consumption in Canada.

4. Any answer to submissions that the Applicant wishes to present in response to items 2 and 3 of this Notice of Application and Directions on Procedure shall be filed with the Secretary of the Board and served on the party that filed the submission, by January 17, 2001.

5. Any reply that submitters wish to present in response to item 4 of this Notice of Application and Directions on Procedure shall be filed with the Secretary of the Board and served on the Applicant by January 29, 2001.

6. For further information on the procedures governing the Board's examination, contact Michel L. Mantha, Secretary, (403) 299-2714 (Telephone), (403) 292-5503 (Facsimile).

December 2, 2000

CORAL ENERGY CANADA INC.

[49-1-o]

DEPARTMENT OF FISHERIES AND OCEANS

PLANS DEPOSITED

The Department of Fisheries and Oceans, Small Craft Harbours Branch, hereby gives notice that an application has been made to

s'apprête à entreprendre des activités de marketing à travers l'Amérique du Nord et l'électricité qui sera exportée pourra provenir de l'une ou l'autre des provinces canadiennes.

L'Office souhaite obtenir les points de vue des parties intéressées sur cette demande avant de délivrer un permis ou des permis ou de recommander au gouverneur en conseil qu'une audience publique soit tenue. Les instructions relatives à la procédure énoncées ci-après exposent en détail la démarche qui sera suivie.

1. Le demandeur doit déposer et conserver en dossier, aux fins d'examen public pendant les heures normales de bureau, des copies de la demande, à ses bureaux situés à l'adresse suivante : 530, Huitième Avenue Sud-Ouest, Bureau 1800, Calgary (Alberta) T2P 3S8, (403) 216-3567 (téléphone), (403) 716-3567 (télécopieur), et en fournir une copie à quiconque en fait la demande. On peut aussi consulter une copie de la demande, pendant les heures normales de bureau, à la bibliothèque de l'Office, 444, Septième Avenue Sud-Ouest, Pièce 1002, Calgary (Alberta) T2P 0X8.

2. Les parties qui désirent déposer des mémoires doivent le faire auprès du Secrétaire, Office national de l'énergie, 444, Septième Avenue Sud-Ouest, Calgary (Alberta) T2P 0X8, (403) 292-5503 (télécopieur), et auprès du demandeur, au plus tard le 2 janvier 2001.

3. Conformément au paragraphe 119.06(2) de la Loi, l'Office tiendra compte de tous les facteurs qu'il estime pertinents. En particulier, il s'intéresse aux points de vue des déposants sur les questions suivantes:

- a) les conséquences de l'exportation de l'électricité sur les provinces autres que la province exportatrice;
- b) les conséquences de l'exportation sur l'environnement;
- c) le fait que le demandeur :
 - (i) a informé quiconque s'est montré intéressé par l'achat d'électricité pour consommation au Canada des quantités et des catégories de services offerts;
 - (ii) a donné la possibilité d'acheter de l'électricité à des conditions aussi favorables que celles indiquées à la demande, à ceux qui ont, dans un délai raisonnable suivant la communication de ce fait, manifesté l'intention d'acheter de l'électricité pour consommation au Canada.

4. Si le demandeur souhaite répondre aux mémoires visés aux points 2 et 3 du présent avis de la demande et des présentes instructions relatives à la procédure, il doit déposer sa réponse auprès du secrétaire de l'Office et en signifier copie à la partie qui a déposé le mémoire, au plus tard le 17 janvier 2001.

5. Si un déposant souhaite répliquer à la réponse visée au point 4 du présent avis de la demande et des présentes instructions relatives à la procédure, il doit déposer sa réponse auprès du secrétaire de l'Office et en signifier copie au demandeur au plus tard le 29 janvier 2001.

6. Pour obtenir de plus amples renseignements sur les méthodes régissant l'examen mené par l'Office, prière de communiquer avec Michel L. Mantha, secrétaire, par téléphone, au (403) 299-2714, ou par télécopieur, au (403) 292-5503.

Le 2 décembre 2000

CORAL ENERGY CANADA INC.

[49-1-o]

MINISTÈRE DES PÊCHES ET DES OCÉANS

DÉPÔT DE PLANS

Le ministère des Pêches et des Océans, Direction des ports pour petits bateaux, donne avis, par les présentes, qu'une

the Minister of Fisheries and Oceans under the *Navigable Waters Protection Act* for approval of the plans and site of the work described herein. Under section 9 of the said Act, the Department of Fisheries and Oceans has deposited with the Minister of Fisheries and Oceans, and in the municipal office of Chez Les Français, in the Electoral District of Burin—St. George's, Newfoundland, and also in the Government Services Centre in the Electoral District of Humber—St. Barbe—Baie Verte, at 133 Riverside Drive, Norton Building, Corner Brook, Newfoundland, a description of the site and plans of a proposed 102 metre long rubblemound breakwater in the waters of the Gulf of St. Lawrence, at Black Duck Brook, Port au Port Peninsula, Newfoundland, in front of the Department of Fisheries and Oceans, Small Craft Harbours Slipway, at coordinates 49°42'00" N and 58°54'00" W.

Written objections based on the effect of the work on marine navigation should be directed, not later than one month from the date of publication of this notice, to the Regional Director, Canadian Coast Guard, Department of Fisheries and Oceans, P.O. Box 5667, St. John's, Newfoundland A1C 5X1.

Corner Brook, November 20, 2000

JAMES CHEESEMAN
Area Chief, Western Newfoundland

[49-1-o]

FLEX LEASING I, LLC

FLEX LEASING CORPORATION

DOCUMENTS DEPOSITED

Notice is hereby given, pursuant to section 105 of the *Canada Transportation Act*, that on October 31, 2000, the following documents were deposited in the Office of the Registrar General of Canada:

1. Amendment to Security Agreement Supplement No. 7 dated as of October 25, 2000, between BTM Capital Corporation, as Collateral Agent, and Flex Leasing I, LLC, as Borrower;
2. Memorandum of Full Termination of Use dated as of October 25, 2000, of a letter agreement dated as of June 24, 1999, between Flex Leasing I, LLC and Maryland Midland Railway, Inc.;
3. Memorandum of Use Agreement dated as of October 25, 2000, between Flex Leasing I, LLC, as Lessor, and Canadian National Railway, as Lessee, covering the railcars listed in Annex A attached thereto,
4. Memorandum of Partial Termination of Lease dated as of October 25, 2000, of a lease dated as of August 25, 1998, between Flex Leasing Corporation ("Flex"), Canadian American Railway, as Lessee, and Iron Road Railways, Inc., as Guarantor, Schedule No. 1 dated as of August 25, 1998, between Flex, Lessee and Guarantor, as amended by Schedule No. 3 dated September 21, 1998, between Flex, Lessee and Guarantor, as amended by Amendment No. 1 to Schedule No. 3 dated as of September 29, 1999, Schedule No. 4 dated as of November 20, 1998, between Flex, Lessee and Guarantor, as amended by Amendment No. 1 to Schedule No. 4 dated as of September 29, 1999, and Schedule No. 5 dated as of January 1, 1999, between Flex, Lessee and Guarantor, as amended by Amendment No. 1 to Schedule No. 5, dated as of September 29, 1999,

demande a été déposée auprès du ministre des Pêches et des Océans en vertu de la *Loi sur la protection des eaux navigables*, pour l'approbation des plans et de l'emplacement de l'ouvrage décrit ci-après. Le ministère des Pêches et des Océans a, en vertu de l'article 9 de ladite loi, déposé auprès du ministre des Pêches et des Océans, et au bureau municipal de Chez Les Français situé dans la circonscription électorale de Burin—St. George's (Terre-Neuve), ainsi qu'au Centre des services gouvernementaux situé dans la circonscription électorale de Humber—St. Barbe—Baie Verte, au 133, promenade Riverside, Édifice Norton, Corner Brook (Terre-Neuve), une description de l'emplacement et les plans d'une digue à talus de 102 mètres de long que l'on propose de construire dans les eaux du golfe du Saint-Laurent, à Black Duck Brook, au cap de Port au Port (Terre-Neuve), en face de la cale de construction du ministère des Pêches et des Océans, Direction des ports pour petits bateaux, située aux coordonnées 49°42'00" N. et 58°54'00" O.

Toute objection aux répercussions que les travaux pourraient avoir sur la navigation maritime doit être adressée par écrit, dans un délai d'un mois suivant la date de publication du présent avis, au Directeur régional, Garde côtière canadienne, Ministère des Pêches et des Océans, Case postale 5667, St. John's (Terre-Neuve) A1C 5X1.

Corner Brook, le 20 novembre 2000

Le chef, région ouest de Terre-Neuve
JAMES CHEESEMAN

[49-1]

FLEX LEASING I, LLC

FLEX LEASING CORPORATION

DÉPÔT DE DOCUMENTS

Avis est par les présentes donné, conformément à l'article 105 de la *Loi sur les transports au Canada*, que, le 31 octobre 2000, les documents suivants ont été déposés au Bureau du registraire général du Canada :

1. Modification au septième supplément de convention de garantie, datée du 25 octobre 2000, entre la BTM Capital Corporation, en qualité d'agent aux fins de la garantie, et la Flex Leasing, I, LLC, en qualité d'emprunteur;
2. Résumé de résiliation complète de convention d'utilisation, daté du 25 octobre 2000, d'une lettre d'entente datée du 24 juin 1999 entre la Flex Leasing I, LLC et la Maryland Midland Railway, Inc.;
3. Résumé de convention d'utilisation, daté du 25 octobre 2000, entre la Flex Leasing I, LLC, en qualité de bailleur, et la Canadian National Railway, en qualité de preneur à bail, visant les autorails dont la liste figure en annexe A y afférente;
4. Résumé de résiliation partielle de contrat de location, daté du 25 octobre 2000, d'un contrat de location daté du 25 août 1998, entre la Flex Leasing Corporation (« Flex »), la Canadian American Railway, en qualité de preneur à bail, et la Iron Road Railways, Inc., en qualité de garant, annexe 1 datée du 25 août 1998, entre la Flex, preneur à bail et garant, en sa version modifiée par l'annexe 3 datée du 21 septembre 1998 entre la Flex, preneur à bail et garant, en sa version modifiée par la première modification à l'annexe 3 datée du 29 septembre 1999, annexe 4 datée du 20 novembre 1998 entre la Flex, preneur à bail et garant, en sa version modifiée par la première modification à l'annexe 4 datée du 29 septembre 1999 et annexe 5 datée du 1^{er} janvier 1999 entre la Flex, preneur à bail et garant, en sa

only as to railcars listed on Annex A attached to the Memorandum of Partial Termination of Lease;

5. Memorandum of Supplement dated as of October 25, 2000, of a Lease dated as of August 24, 1998, between Flex Leasing I, LLC, as Assignee Lessor of Flex, and J.M. Huber Corporation, as Lessee, Schedule No. 1 dated as of August 24, 1998, and Schedule No. 2 dated as of December 10, 1998, only as to the railcars listed on Annex A attached to the Memorandum of Supplement;

6. Memorandum of Full Termination of Use dated as of October 25, 2000, of a letter agreement dated as of January 7, 2000, between Flex Leasing I, LLC, as Lessor, and CSX Transportation Inc.; and

7. Memorandum of Use dated as of October 25, 2000, of a letter agreement dated as of April 26, 2000, between Flex Leasing I, LLC, as Successor Lessor by assignment from Flex, and CSX Transportation, Inc., as Lessee, covering the railcars listed on Annex A attached to the Memorandum of Use.

October 31, 2000

HEENAN BLAIKIE
Solicitors

[49-1-o]

FLEX LEASING I, LLC

FLEX LEASING CORPORATION

DOCUMENT DEPOSITED

Notice is hereby given, pursuant to section 105 of the *Canada Transportation Act*, that on November 1, 2000, the following document was deposited in the Office of the Registrar General of Canada:

Memorandum of Partial Termination of Use dated as of October 25, 2000, as to the letter agreement dated April 26, 2000, between Flex Leasing I, LLC, as Lessor, and CSX Transportation, Inc., as Lessee, as to the railcars listed in Annex A to the Memorandum of Partial Termination of Use.

November 1, 2000

HEENAN BLAIKIE
Solicitors

[49-1-o]

FLEX LEASING I, LLC

FLEX LEASING CORPORATION

DOCUMENTS DEPOSITED

Notice is hereby given, pursuant to section 105 of the *Canada Transportation Act*, that on November 7, 2000, the following documents were deposited in the Office of the Registrar General of Canada:

1. Security Agreement Supplement No. 13, dated as of November 6, 2000, to the Security Agreement dated as of

version modifiée par la première modification à l'annexe 5 datée du 29 septembre 1999, visant uniquement les autorails dont la liste figure en annexe A du résumé de résiliation partielle de contrat de location;

5. Résumé du supplément, daté du 25 octobre 2000, d'un contrat de location daté du 24 août 1998, entre la Flex Leasing I, LLC, en qualité de bailleur cessionnaire de la Flex, et la J.M. Huber Corporation, en qualité de preneur à bail, annexe 1 datée du 24 août 1998 et annexe 2 datée du 10 décembre 1998, visant uniquement les autorails dont la liste figure en annexe A du résumé du supplément;

6. Résumé de résiliation complète, daté du 25 octobre 2000, d'une lettre d'entente datée du 7 janvier 2000, entre la Flex Leasing I, LLC, en qualité de bailleur, et la CSX Transportation Inc.;

7. Résumé de convention d'utilisation, daté du 25 octobre 2000, d'une lettre d'entente datée du 26 avril 2000, entre la Flex Leasing I, LLC, en qualité de bailleur ayant droit par cession de la Flex, et la CSX transportation, Inc., en qualité de preneur à bail, visant les autorails dont la liste figure en annexe A du résumé de convention d'utilisation.

Le 31 octobre 2000

Les conseillers juridiques
HEENAN BLAIKIE

[49-1-o]

FLEX LEASING I, LLC

FLEX LEASING CORPORATION

DÉPÔT DE DOCUMENT

Avis est par les présentes donné, conformément à l'article 105 de la *Loi sur les transports au Canada*, que le 1^{er} novembre 2000 le document suivant a été déposé au Bureau du registraire général du Canada :

Résumé de résiliation partielle de convention d'utilisation, daté du 25 octobre 2000, ayant trait à la lettre d'entente datée du 26 avril 2000 entre la Flex Leasing I, LLC, en qualité de bailleur, et la CSX Transportation, Inc., en qualité de preneur à bail, visant les autorails dont la liste figure à l'annexe A du résumé de résiliation partielle de convention d'utilisation.

Le 1^{er} novembre 2000

Les conseillers juridiques
HEENAN BLAIKIE

[49-1-o]

FLEX LEASING I, LLC

FLEX LEASING CORPORATION

DÉPÔT DE DOCUMENTS

Avis est par les présentes donné, conformément à l'article 105 de la *Loi sur les transports au Canada*, que le 7 novembre 2000 les documents suivants ont été déposés au Bureau du registraire général du Canada :

1. Treizième supplément de convention de garantie, daté du 6 novembre 2000, à la convention de garantie datée du

December 22, 1998, made by Flex Leasing I, LLC, as Borrower, to BTM Capital Corporation, as Collateral Agent;

2. Memorandum of Lease dated as of November 1, 2000, as to a lease agreement dated as of October 26, 2000, between Flex Leasing I, LLC, as Lessor, and Georgia-Pacific Corporation, as Lessee, covering the railcars listed on Annex A attached to the Memorandum of Lease;

3. Memorandum of Supplement dated as of November 1, 2000, of a lease dated as of December 6, 1999, between Flex Leasing I, LLC, as Assignee Lessor from Flex Leasing Corporation ("Flex"), and Raven Logistics, Inc., as Lessee, adding the additional railcars listed on Annex A attached to the Memorandum of Supplement;

4. Memorandum of Supplement dated as of November 1, 2000, of a lease dated as of December 8, 1998, between Flex Leasing I, LLC as Assignee Lessor of Flex and Southern Railway of British Columbia Limited, only as to the railcars listed on Annex A attached to the Memorandum of Supplement; and

5. Memorandum of Supplement dated as of November 1, 2000, of a lease dated as of September 7, 1999, between Flex Leasing I, LLC, as Assignee Lessor of Flex, and Parksierra Corp., as Successor-in-Interest to Arizona & California Railroad Company doing business as Puget Sound & Pacific Railroad, only as to the railcars listed on Annex A attached to the Memorandum of Supplement.

22 décembre 1998, passée entre la Flex Leasing I, LLC, en qualité d'emprunteur, et la BTM Capital Corporation, en qualité d'agent aux fins de la garantie;

2. Résumé du contrat de location, daté du 1^{er} novembre 2000, ayant trait à un contrat de location daté du 26 octobre 2000 entre la Flex Leasing I, LLC, en qualité de bailleur, et la Georgia-Pacific Corporation, en qualité de preneur à bail, visant les autorails dont la liste figure en annexe A du résumé du contrat de location;

3. Résumé du supplément, daté du 1^{er} novembre 2000, d'un contrat de location daté du 6 décembre 1999 entre la Flex Leasing I, LLC, en qualité de bailleur cessionnaire de la Flex Leasing Corporation (« Flex »), et la Raven Logistics, Inc., en qualité de preneur à bail, ajoutant les autorails supplémentaires à la liste figurant en annexe A du résumé du supplément;

4. Résumé du supplément, daté du 1^{er} novembre 2000, d'un contrat de location daté du 8 décembre 1998 entre la Flex Leasing I, LLC, en qualité de bailleur cessionnaire de la Flex et la Southern Railway of British Columbia Limited, visant les seuls autorails dont la liste figure en annexe A du résumé du supplément;

5. Résumé du supplément, daté du 1^{er} novembre 2000, d'un contrat de location daté du 7 septembre 1999 entre la Flex Leasing I, LLC, en qualité de bailleur cessionnaire de la Flex, et la Parksierra Corp., en qualité d'ayant droit de la Arizona & California Railroad Company faisant affaires sous la dénomination de Puget Sound & Pacific Railroad, visant les seuls autorails dont la liste figure en annexe A du résumé du supplément.

November 7, 2000

HEENAN BLAIKIE
Solicitors

[49-1-o]

Le 7 novembre 2000

Les conseillers juridiques
HEENAN BLAIKIE

[49-1-o]

GOVERNMENT OF ALBERTA

PLANS DEPOSITED

The Government of Alberta hereby gives notice that an application has been made to the Minister of Fisheries and Oceans under the *Navigable Waters Protection Act* for approval of the plans and site of the work described herein. Under section 9 of the said Act, the Government of Alberta has deposited with the Minister of Fisheries and Oceans, and in the office of the District Registrar of the Land Registry District of Calgary, at 620 Seventh Avenue SW, Calgary, Alberta, under deposit number 0012960, a description of the site and plans of the Fish Creek pedestrian bridge over Fish Creek, at Fish Creek Provincial Park, in the northeast quarter of Section 4, Township 23, Range 1, W5M.

Written objections based on the effect of the work on marine navigation should be directed, not later than one month from the date of publication of this notice, to the Regional Director, Canadian Coast Guard, Department of Fisheries and Oceans, 201 Front Street N, Suite 703, Sarnia, Ontario N7T 8B1.

Calgary, November 17, 2000

GORDON FORBES
Project Manager
Transportation Project Office

[49-1-o]

GOVERNMENT OF ALBERTA

DÉPÔT DE PLANS

Le Government of Alberta donne avis, par les présentes, qu'une demande a été déposée auprès du ministre des Pêches et des Océans en vertu de la *Loi sur la protection des eaux navigables*, pour l'approbation des plans et de l'emplacement de l'ouvrage décrit ci-après. Le Government of Alberta a, en vertu de l'article 9 de ladite loi, déposé auprès du ministre des Pêches et des Océans, et au bureau de la publicité des droits du district d'enregistrement de Calgary, situé au 620, Septième Avenue Sud-Ouest, Calgary (Alberta), sous le numéro de dépôt 0012960, une description de l'emplacement et les plans de la passerelle Fish Creek au-dessus du ruisseau Fish, dans le parc provincial Fish Creek, dans le quart nord-est de la section 4, canton 23, rang 1, à l'ouest du cinquième méridien.

Toute objection aux répercussions que les travaux pourraient avoir sur la navigation maritime doit être adressée par écrit, dans un délai d'un mois suivant la date de publication du présent avis, au Directeur régional, Garde côtière canadienne, Ministère des Pêches et des Océans, 201, rue Front Nord, Bureau 703, Sarnia (Ontario) N7T 8B1.

Calgary, le 17 novembre 2000

Le gestionnaire de projet
Bureau des projets de transport
GORDON FORBES

[49-1]

THE HALIFAX INSURANCE COMPANY

LETTERS PATENT OF CONTINUANCE

Notice is hereby given that The Halifax Insurance Company, an insurer incorporated under the laws of Nova Scotia, intends to apply to the Minister of Finance, pursuant to subsection 32(2) of the *Insurance Companies Act*, for the issuance of letters patent continuing it as a federal insurance company for the purpose of transacting the business of property and casualty insurance under the name ING Halifax Insurance Company, and in French, ING Halifax Compagnie d'assurance.

Any person who objects to the issuance of these letters patent of continuation should file a notice of objection with the Superintendent of Financial Institutions, 255 Albert Street, Ottawa, Ontario K1A 0H2, on or before January 1, 2001.

Toronto, October 30, 2000

THE HALIFAX INSURANCE COMPANY

[46-4-o]

LA COMPAGNIE D'ASSURANCE HALIFAX

LETTRES PATENTES DE PROROGATION

Avis est par les présentes donné que la société La Compagnie d'Assurance Halifax, un assureur constitué en vertu des lois de la Nouvelle-Écosse, a l'intention de demander au ministre des Finances, conformément au paragraphe 32(2) de la *Loi sur les sociétés d'assurances*, la délivrance de lettres patentes la prorogeant comme société d'assurance afin d'exploiter des assurances multi-risques sous le nom de ING Halifax Compagnie d'assurance, et en anglais, ING Halifax Insurance Company.

Toute personne s'opposant à la délivrance de ces lettres patentes de prorogation peut le faire auprès du Surintendant des institutions financières, 255, rue Albert, Ottawa (Ontario) K1A 0H2, au plus tard le 1^{er} janvier 2001.

Toronto, le 30 octobre 2000

LA COMPAGNIE D'ASSURANCE HALIFAX

[46-4-o]

ILLINOIS CENTRAL RAILROAD COMPANY

DOCUMENT DEPOSITED

Notice is hereby given, pursuant to section 105 of the *Canada Transportation Act*, that on November 16, 2000, the following document was deposited in the Office of the Registrar General of Canada:

Memorandum of Schedule No. 1 and Schedule No. 2 to Master Equipment Sublease dated August 31, 2000, between Allfirst Bank and Illinois Central Railroad Company.

November 23, 2000

MCCARTHY TÉTRAULT
Solicitors

[49-1-o]

ILLINOIS CENTRAL RAILROAD COMPANY

DÉPÔT DE DOCUMENT

Avis est par les présentes donné, conformément à l'article 105 de la *Loi sur les transports au Canada*, que le document suivant a été déposé au Bureau du registraire général du Canada le 16 novembre 2000 :

Résumé de l'annexe n° 1 et de l'annexe n° 2 au sous-bail du contrat maître de location en date du 31 août 2000 entre la Allfirst Bank et la Illinois Central Railroad Company.

Le 23 novembre 2000

Les conseillers juridiques
MCCARTHY TÉTRAULT

[49-1-o]

MINISTRY OF FORESTS OF BRITISH COLUMBIA

PLANS DEPOSITED

The Ministry of Forests of British Columbia, Prince George Forest Region, hereby gives notice that an application has been made to the Minister of Fisheries and Oceans under the *Navigable Waters Protection Act* for approval of the plans and site of the work described herein. Under section 9 of the said Act, the Ministry of Forests of British Columbia, Prince George Forest Region, has deposited with the Minister of Fisheries and Oceans, at Vancouver, British Columbia, and in the office of the District Registrar of the Land Registry District of Prince George, at the Ministry of Attorney General — Land Titles Branch, under deposit number PP041666, a description of the site and plans of a 21.76 m L-100 steel/concrete composite bridge over Herring Creek, at kilometre 41.6, North Fraser Forest Service Road.

Written objections based on the effect of the work on marine navigation or the environment should be directed, not later than one month from the date of publication of this notice, to the Regional Director, Canadian Coast Guard, Department of Fisheries

MINISTRY OF FORESTS OF BRITISH COLUMBIA

DÉPÔT DE PLANS

Le Ministry of Forests of British Columbia (le ministère des Forêts de la Colombie-Britannique), région forestière de Prince George, donne avis, par les présentes, qu'une demande a été déposée auprès du ministre des Pêches et des Océans en vertu de la *Loi sur la protection des eaux navigables*, pour l'approbation des plans et de l'emplacement de l'ouvrage décrit ci-après. Le Ministry of Forests of British Columbia, région forestière de Prince George, a, en vertu de l'article 9 de ladite loi, déposé auprès du ministre des Pêches et des Océans, à Vancouver (Colombie-Britannique), et au bureau de la publicité des droits du district d'enregistrement de Prince George à la Direction des titres de biens-fonds du Ministry of Attorney General (le ministère du Procureur général), sous le numéro de dépôt PP041666, une description de l'emplacement et les plans d'un pont en béton armé de calibre L-100 mesurant 21,76 m, que l'on propose de construire au-dessus du ruisseau Herring, au kilomètre 41,6, chemin de service forestier North Fraser.

Toute objection aux répercussions que les travaux pourraient avoir sur la navigation maritime et sur l'environnement doit être adressée par écrit, dans un délai d'un mois suivant la date de publication du présent avis, au Directeur régional, Garde côtière

and Oceans, 350-555 West Hastings Street, Vancouver, British Columbia V6B 5G3.

Prince George, November 21, 2000

D.R.ESTEY ENGINEERING LTD.

RICHARD FAIRSERVICE

Engineering Technologist

[49-1-o]

canadienne, Ministère des Pêches et des Océans, 555, rue Hastings Ouest, Bureau 350, Vancouver (Colombie-Britannique) V6B 5G3.

Prince George, le 21 novembre 2000

D.R.ESTEY ENGINEERING LTD.

Le technologue en génie

RICHARD FAIRSERVICE

[49-1]

MINISTRY OF TRANSPORTATION OF ONTARIO

PLANS DEPOSITED

The McCormick Rankin Corporation (MRC), on behalf of the Ministry of Transportation of Ontario (MTO), hereby gives notice that an application has been made to the Minister of Fisheries and Oceans under the *Navigable Waters Protection Act* for approval of the plans and site of the work described herein. Under section 9 of the said Act, MRC, on behalf of the MTO, has deposited with the Minister of Fisheries and Oceans, and in the office of the District Registrar of the Land Registry Division of Nipissing, at North Bay, Ontario, under deposit number misc.432, a description of the site and plans of the proposed replacement bridge to be constructed at the following location: Laronde Creek Bridge on Highway 17, Lot 8, Concession 1, in the Township of Beaucauge, District of Nipissing, Ontario, Site 43-85.

Written objections based on the effect of the work on marine navigation and on the environment should be directed, not later than one month from the date of publication of this notice, to the Regional Director, Canadian Coast Guard, Department of Fisheries and Oceans, 201 Front Street N, Suite 703, Sarnia, Ontario N7T 8B1.

Ottawa, November 21, 2000

MCCORMICK RANKIN CORPORATION

TONY WING

Professional Engineer

[49-1-o]

MINISTÈRE DES TRANSPORTS DE L'ONTARIO

DÉPÔT DE PLANS

La McCormick Rankin Corporation (MRC), au nom du ministère des Transports de l'Ontario (MTO), donne avis, par les présentes, qu'une demande a été déposée auprès du ministre des Pêches et des Océans en vertu de la *Loi sur la protection des eaux navigables*, pour l'approbation des plans et de l'emplacement de l'ouvrage décrit ci-après. La MRC, au nom du MTO, a, en vertu de l'article 9 de ladite loi, déposé auprès du ministre des Pêches et des Océans, et au bureau de la publicité des droits de la division d'enregistrement de Nipissing, à North Bay (Ontario), sous le numéro de dépôt misc.432, une description de l'emplacement et les plans du pont que l'on propose de remplacer à l'endroit suivant : pont Laronde Creek, à la hauteur de l'autoroute 17, lot 8, concession 1, dans le canton de Beaucauge, district de Nipissing (Ontario), site 43-85.

Toute objection aux répercussions que les travaux pourraient avoir sur la navigation maritime et sur l'environnement doit être adressée par écrit, dans un délai d'un mois suivant la date de publication du présent avis, au Directeur régional, Garde côtière canadienne, Ministère des Pêches et des Océans, 201, rue Front Nord, Bureau 703, Sarnia (Ontario) N7T 8B1.

Ottawa, le 21 novembre 2000

MCCORMICK RANKIN CORPORATION

L'ingénieur

TONY WING

[49-1-o]

NATIONAL RAILROAD PASSENGER CORPORATION

DOCUMENTS DEPOSITED

Notice is hereby given, pursuant to section 105 of the *Canada Transportation Act*, that on November 14, 2000, the following documents were deposited in the Office of the Registrar General of Canada:

1. Memorandum of Lease of Railroad Equipment (Amtrak Trust HS-EDC-3) dated November 14, 2000, between Wilmington Trust Company and National Railroad Passenger Corporation; and
2. Memorandum of Indenture and Security Agreement (Amtrak Trust HS-EDC-3) dated November 14, 2000, between Wilmington Trust Company and Allfirst Bank.

November 22, 2000

MCCARTHY TÉTRAULT

Solicitors

[49-1-o]

NATIONAL RAILROAD PASSENGER CORPORATION

DÉPÔT DE DOCUMENTS

Avis est par les présentes donné, conformément à l'article 105 de la *Loi sur les transports au Canada*, que le 14 novembre 2000 les documents suivants ont été déposés au Bureau du registraire général du Canada :

1. Résumé du contrat de location d'équipement ferroviaire (Amtrak Trust HS-EDC-3) en date du 14 novembre 2000 entre la Wilmington Trust Company et la National Railroad Passenger Corporation;
2. Résumé de la convention de fiducie et contrat de garantie (Amtrak Trust HS-EDC-3) en date du 14 novembre 2000 entre la Wilmington Trust Company et la Allfirst Bank.

Le 22 novembre 2000

Les conseillers juridiques

MCCARTHY TÉTRAULT

[49-1-o]

NATIONAL RAILROAD PASSENGER CORPORATION

DOCUMENTS DEPOSITED

Notice is hereby given, pursuant to section 105 of the *Canada Transportation Act*, that on November 15, 2000, the following documents were deposited in the Office of the Registrar General of Canada:

1. Memorandum of Lease of Railroad Equipment (Amtrak Trust HS-EDC-1) dated November 15, 2000, between National Railroad Passenger Corporation and Amtrak Trust HS-EDC-1; and
2. Memorandum of Indenture and Security Agreement (Amtrak Trust HS-EDC-1) dated November 15, 2000, between Allfirst Bank and Amtrak Trust HS-EDC-1.

November 22, 2000

MCCARTHY TÉTRAULT
Solicitors

[49-1-o]

PARAMOUNT RESOURCES LTD.

PLANS DEPOSITED

Paramount Resources Ltd. hereby gives notice that an application has been made to the Minister of Fisheries and Oceans under the *Navigable Waters Protection Act* for approval of the plans and site of the work described herein. Under section 9 of the said Act, Paramount Resources Ltd. has deposited with the Minister of Fisheries and Oceans, at Sarnia, Ontario, and in the office of the District Registrar of the Land Registry District of the Northwest Territories, at Yellowknife, under deposit number 117901, a description of the site and plans of the Cameron River Bridge over the Cameron River Access to Wellsite A-73.

Written objections based on the effect of the work on marine navigation and on the environment should be directed, not later than one month from the date of publication of this notice, to the Regional Director, Canadian Coast Guard, Department of Fisheries and Oceans, 201 Front Street N, Suite 703, Sarnia, Ontario N7T 8B1.

Prince George, November 17, 2000

ALLNORTH CONSULTANTS LIMITED
DARBY KREITZ
Professional Engineer

[49-1-o]

PARAMOUNT RESOURCES LTD.

PLANS DEPOSITED

Paramount Resources Ltd. hereby gives notice that an application has been made to the Minister of Fisheries and Oceans under the *Navigable Waters Protection Act* for approval of the plans and site of the work described herein. Under section 9 of the said Act, Paramount Resources Ltd. has deposited with the Minister of Fisheries and Oceans, at Sarnia, Ontario, and in the office of the District Registrar of the Land Registry District of the Northwest Territories, at Yellowknife, Northwest Territories, under deposit

NATIONAL RAILROAD PASSENGER CORPORATION

DÉPÔT DE DOCUMENTS

Avis est par les présentes donné, conformément à l'article 105 de la *Loi sur les transports au Canada*, que le 15 novembre 2000 les documents suivants ont été déposés au Bureau du registraire général du Canada :

1. Résumé du contrat de location d'équipement ferroviaire (Amtrak Trust HS-EDC-1) en date du 15 novembre 2000 entre la National Railroad Passenger Corporation et la Amtrak Trust HS-EDC-1;
2. Résumé de la convention de fiducie et contrat de garantie (Amtrak Trust HS-EDC-1) en date du 15 novembre 2000 entre la Allfirst Bank et la Amtrak Trust HS-EDC-1.

Le 22 novembre 2000

Les conseillers juridiques
MCCARTHY TÉTRAULT

[49-1-o]

PARAMOUNT RESOURCES LTD.

DÉPÔT DE PLANS

La société Paramount Resources Ltd. donne avis, par les présentes, qu'une demande a été déposée auprès du ministre des Pêches et des Océans en vertu de la *Loi sur la protection des eaux navigables*, pour l'approbation des plans et de l'emplacement de l'ouvrage décrit ci-après. La Paramount Resources Ltd. a, en vertu de l'article 9 de ladite loi, déposé auprès du ministre des Pêches et des Océans, à Sarnia (Ontario), et au bureau de la publicité des droits du district d'enregistrement des Territoires du Nord-Ouest, à Yellowknife, sous le numéro de dépôt 117901, une description de l'emplacement et les plans du pont Cameron River au-dessus de la rivière Cameron, là où elle donne accès à l'emplacement du puits A-73.

Toute objection aux répercussions que les travaux pourraient avoir sur la navigation maritime et sur l'environnement doit être adressée par écrit, dans un délai d'un mois suivant la date de publication du présent avis, au Directeur régional, Garde côtière canadienne, Ministère des Pêches et des Océans, 201, rue Front Nord, Bureau 703, Sarnia (Ontario) N7T 8B1.

Prince George, le 17 novembre 2000

ALLNORTH CONSULTANTS LIMITED
L'ingénieur
DARBY KREITZ

[49-1]

PARAMOUNT RESOURCES LTD.

DÉPÔT DE PLANS

La société Paramount Resources Ltd. donne avis, par les présentes, qu'une demande a été déposée auprès du ministre des Pêches et des Océans en vertu de la *Loi sur la protection des eaux navigables*, pour l'approbation des plans et de l'emplacement de l'ouvrage décrit ci-après. La Paramount Resources Ltd. a, en vertu de l'article 9 de ladite loi, déposé auprès du ministre des Pêches et des Océans, à Sarnia (Ontario), et au bureau de la publicité des droits du district d'enregistrement des Territoires du

number 117 900, a description of the site and plans of the Cameron River Bridge over the Cameron River Access to Wellsite B-08.

Written objections based on the effect of the work on marine navigation and on the environment should be directed, not later than one month from the date of publication of this notice, to the Regional Director, Navigable Waters Protection Division, Canadian Coast Guard, Department of Fisheries and Oceans, 201 Front Street N, Suite 703, Sarnia, Ontario N7T 8B1.

Prince George, November 17, 2000

ALLNORTH CONSULTANTS LIMITED
DARBY KREITZ
Professional Engineer

[49-1-o]

PARAMOUNT RESOURCES LTD.

PLANS DEPOSITED

Paramount Resources Ltd. hereby gives notice that an application has been made to the Minister of Fisheries and Oceans under the *Navigable Waters Protection Act* for approval of the plans and site of the work described herein. Under section 9 of the said Act, Paramount Resources Ltd. has deposited with the Minister of Fisheries and Oceans, at Sarnia, Ontario, and in the office of the District Registrar of the Land Registry District of the Northwest Territories, at Yellowknife, under deposit number 117902, a description of the site and plans of the Cameron River Bridge over the Cameron River Access to Wellsite C-50.

Written objections based on the effect of the work on marine navigation and on the environment should be directed, not later than one month from the date of publication of this notice, to the Regional Director, Canadian Coast Guard, Department of Fisheries and Oceans, 201 Front Street N, Suite 703, Sarnia, Ontario N7T 8B1.

Prince George, November 17, 2000

ALLNORTH CONSULTANTS LIMITED
DARBY KREITZ
Professional Engineer

[49-1-o]

THE PAUL REVERE LIFE INSURANCE COMPANY

RELEASE OF ASSETS

Notice is hereby given, pursuant to the provisions of section 651 of the *Insurance Companies Act*, S.C., 1991, c. 47, that The Paul Revere Life Insurance Company will cease to carry on business in Canada on December 31, 2000, and intends to make an application to the Superintendent of Financial Institutions for the release of its assets in Canada on or about January 8, 2001.

All of the policies in Canada of The Paul Revere Life Insurance Company will be transferred and assumed by Provident Life and Accident Insurance Company on December 31, 2000. Policyholders of The Paul Revere Life Insurance Company opposing the release may file their opposition with the Superintendent of Financial Institutions, Registration and Approvals Division,

Nord-Ouest, à Yellowknife (Territoires du Nord-Ouest), sous le numéro de dépôt 117 900, une description de l'emplacement et les plans du pont Cameron River au-dessus de la rivière Cameron, là où elle donne accès à l'emplacement du puits B-08.

Toute objection aux répercussions que les travaux pourraient avoir sur la navigation maritime et sur l'environnement doit être adressée par écrit, dans un délai d'un mois suivant la date de publication du présent avis, au Directeur régional, Division de la protection des eaux navigables, Garde côtière canadienne, Ministère des Pêches et des Océans, 201, rue Front Nord, Bureau 703, Sarnia (Ontario) N7T 8B1.

Prince George, le 17 novembre 2000

ALLNORTH CONSULTANTS LIMITED
L'ingénieur
DARBY KREITZ

[49-1]

PARAMOUNT RESOURCES LTD.

DÉPÔT DE PLANS

La société Paramount Resources Ltd. donne avis, par les présentes, qu'une demande a été déposée auprès du ministre des Pêches et des Océans en vertu de la *Loi sur la protection des eaux navigables*, pour l'approbation des plans et de l'emplacement de l'ouvrage décrit ci-après. La Paramount Resources Ltd. a, en vertu de l'article 9 de ladite loi, déposé auprès du ministre des Pêches et des Océans, à Sarnia (Ontario), et au bureau de la publicité des droits du district d'enregistrement des Territoires du Nord-Ouest, à Yellowknife, sous le numéro de dépôt 117902, une description de l'emplacement et les plans du pont Cameron River au-dessus de la rivière Cameron, là où elle donne accès à l'emplacement du puits C-50.

Toute objection aux répercussions que les travaux pourraient avoir sur la navigation maritime et sur l'environnement doit être adressée par écrit, dans un délai d'un mois suivant la date de publication du présent avis, au Directeur régional, Garde côtière canadienne, Ministère des Pêches et des Océans, 201, rue Front Nord, Bureau 703, Sarnia (Ontario) N7T 8B1.

Prince George, le 17 novembre 2000

ALLNORTH CONSULTANTS LIMITED
L'ingénieur
DARBY KREITZ

[49-1]

PAUL REVERE COMPAGNIE D'ASSURANCE-VIE

LIBÉRATION D'ACTIF

Avis est par les présentes donné, en vertu des dispositions de l'article 651 de la *Loi sur les sociétés d'assurances*, L.C. (1991), ch. 47, que la Paul Revere Compagnie d'Assurance-Vie mettra fin à ses activités au Canada le 31 décembre 2000 et a l'intention de demander au surintendant des institutions financières la libération de son actif au Canada le 8 janvier 2001 ou vers cette date.

Toutes les polices d'assurance de la Paul Revere Compagnie d'Assurance-Vie au Canada seront transférées à la Provident Compagnie d'Assurance-vie et Accident le 31 décembre 2000 afin qu'elle les prenne en charge. Les titulaires de polices qui s'opposent à la libération peuvent déposer leur acte d'opposition auprès du Surintendant des institutions financières, Division de

255 Albert Street, Ottawa, Ontario K1A 0H2, on or before January 7, 2001.

November 25, 2000

THE PAUL REVERE LIFE INSURANCE COMPANY

[48-4-o]

STANTEC CONSULTING LTD.

PLANS DEPOSITED

Stantec Consulting Ltd., on behalf of Alberta Infrastructure, hereby gives notice that an application has been made to the Minister of Fisheries and Oceans under the *Navigable Waters Protection Act* for approval of the plans and site of the work described herein. Under section 9 of the said Act, Stantec Consulting Ltd. has deposited with the Minister of Fisheries and Oceans, and in the office of the District Registrar of the Land Registry District of Northern Alberta, at Edmonton, Alberta, under deposit number 0022686, a description of the site and plans of a proposed 38 m long, 3-span steel or concrete girder bridge to be constructed over the Little Paddle River on Highway 43, in SW 31-57-08-5, from Station 1+150 to Station 1+200 on Highway 43, as shown on Drawing N178.

And take notice that the project is presently being screened pursuant to the *Canadian Environmental Assessment Act*.

Written objections based on the effect of the work on marine navigation and on the environment as it relates to areas of federal responsibility should be directed, not later than one month from the date of publication of this notice, to the Regional Director, Canadian Coast Guard, Department of Fisheries and Oceans, 201 Front Street N, Suite 703, Sarnia, Ontario N7T 8B1.

Edmonton, November 2000

YVONNE JAHNS
Bridge Engineer

[49-1-o]

STANTEC CONSULTING LTD.

PLANS DEPOSITED

Stantec Consulting Ltd., on behalf of Alberta Infrastructure, hereby gives notice that an application has been made to the Minister of Fisheries and Oceans under the *Navigable Waters Protection Act* for approval of the plans and site of the work described herein. Under section 9 of the said Act, Stantec Consulting Ltd. has deposited with the Minister of Fisheries and Oceans, and in the office of the District Registrar of the Land Registry District of Northern Alberta, at Edmonton, Alberta, under deposit numbers 0022684 and 0024475, a description of the site and plans of an existing 71.2 m long, 3-span steel girder bridge and of a proposed 72 m long, 3-span steel or concrete girder bridge to be constructed over the Paddle River on Highway 43, in SW 08-57-07-5, from Station 54+280 to Station 54+380 on Highway 43, as shown on Drawing N176.

l'agrément et des approbations, 255, rue Albert, Ottawa (Ontario) K1A 0H2, le 7 janvier 2001 ou avant cette date.

Le 25 novembre 2000

PAUL REVERE COMPAGNIE D'ASSURANCE-VIE

[48-4-o]

STANTEC CONSULTING LTD.

DÉPÔT DE PLANS

La société Stantec Consulting Ltd., au nom de l'Alberta Infrastructure, donne avis, par les présentes, qu'une demande a été déposée auprès du ministre des Pêches et des Océans en vertu de la *Loi sur la protection des eaux navigables*, pour l'approbation des plans et de l'emplacement de l'ouvrage décrit ci-après. La Stantec Consulting Ltd. a, en vertu de l'article 9 de ladite loi, déposé auprès du ministre des Pêches et des Océans, et au bureau de la publicité des droits du district d'enregistrement de Northern Alberta, à Edmonton (Alberta), sous le numéro de dépôt 0022686, une description de l'emplacement et les plans du pont à poutres d'acier et de béton, de 3 travées, mesurant 38 m de long que l'on propose de construire au-dessus de la rivière Little Paddle, à la hauteur de la route 43, subdivision S.-O. 31-57-08-5, de la borne kilométrique 1+150 à la borne kilométrique 1+200, route 43, tel qu'il est décrit dans le dessin N178.

Le projet fait présentement l'objet d'un examen préalable en conformité avec la *Loi canadienne sur l'évaluation environnementale*.

Toute objection aux répercussions que les travaux pourraient avoir sur la navigation maritime et sur l'environnement en ce qui a trait aux compétences fédérales doit être adressée par écrit, dans un délai d'un mois suivant la date de publication du présent avis, au Directeur régional, Garde côtière canadienne, Ministère des Pêches et des Océans, 201, rue Front Nord, Bureau 703, Sarnia (Ontario) N7T 8B1.

Edmonton, novembre 2000

L'ingénieur des ponts
YVONNE JAHNS

[49-1]

STANTEC CONSULTING LTD.

DÉPÔT DE PLANS

La société Stantec Consulting Ltd., au nom de l'Alberta Infrastructure, donne avis, par les présentes, qu'une demande a été déposée auprès du ministre des Pêches et des Océans en vertu de la *Loi sur la protection des eaux navigables*, pour l'approbation des plans et de l'emplacement de l'ouvrage décrit ci-après. La Stantec Consulting Ltd. a, en vertu de l'article 9 de ladite loi, déposé auprès du ministre des Pêches et des Océans, et au bureau de la publicité des droits du district d'enregistrement de Northern Alberta, à Edmonton (Alberta), sous les numéros de dépôt 0022684 et 0024475, une description de l'emplacement et les plans de l'actuel pont à poutres d'acier, de 3 travées, mesurant 71,2 m de long et du pont à poutres d'acier et de béton, de 3 travées, mesurant 72 m de long que l'on propose de construire au-dessus de la rivière Paddle, à la hauteur de la route 43, subdivision S.-O. 08-57-07-5, de la borne kilométrique 54+280 à la borne kilométrique 54+380, route 43, tel qu'il est décrit dans le dessin N176.

And take notice that the project is presently being screened pursuant to the *Canadian Environmental Assessment Act*.

Written objections based on the effect of the work on marine navigation and on the environment as it relates to areas of federal responsibility should be directed, not later than one month from the date of publication of this notice, to the Regional Director, Canadian Coast Guard, Department of Fisheries and Oceans, 201 Front Street N, Suite 703, Sarnia, Ontario N7T 8B1.

Edmonton, November 2000

YVONNE JAHNS
Bridge Engineer

[49-1-o]

Le projet fait présentement l'objet d'un examen préalable en conformité avec la *Loi canadienne sur l'évaluation environnementale*.

Toute objection aux répercussions que les travaux pourraient avoir sur la navigation maritime et sur l'environnement en ce qui a trait aux compétences fédérales doit être adressée par écrit, dans un délai d'un mois suivant la date de publication du présent avis, au Directeur régional, Garde côtière canadienne, Ministère des Pêches et des Océans, 201, rue Front Nord, Bureau 703, Sarnia (Ontario) N7T 8B1.

Edmonton, novembre 2000

L'ingénieur des ponts
YVONNE JAHNS

[49-1]

STANTEC CONSULTING LTD.

PLANS DEPOSITED

Stantec Consulting Ltd., on behalf of Alberta Infrastructure, hereby gives notice that an application has been made to the Minister of Fisheries and Oceans under the *Navigable Waters Protection Act* for approval of the plans and site of the work described herein. Under section 9 of the said Act, Stantec Consulting Ltd. has deposited with the Minister of Fisheries and Oceans, and in the office of the District Registrar of the Land Registry District of Northern Alberta, at Edmonton, Alberta, under deposit numbers 0022685 and 0024476, a description of the site and plans of an existing 136.6 m long, 5-span steel girder bridge and of a proposed 124 m long, 3-span steel or concrete girder bridge to be constructed over the Pembina River on Highway 43, in SE 01-57-07-5, from Station 17+250 to Station 1+450 on Highway 43, as shown on Drawing N177.

And take notice that the project is presently being screened pursuant to the *Canadian Environmental Assessment Act*.

Written objections based on the effect of the work on marine navigation and on the environment as it relates to areas of federal responsibility should be directed, not later than one month from the date of publication of this notice, to the Regional Director, Canadian Coast Guard, Department of Fisheries and Oceans, 201 Front Street N, Suite 703, Sarnia, Ontario N7T 8B1.

Edmonton, November 2000

YVONNE JAHNS
Bridge Engineer

[49-1-o]

STANTEC CONSULTING LTD.

DÉPÔT DE PLANS

La société Stantec Consulting Ltd., au nom de l'Alberta Infrastructure, donne avis, par les présentes, qu'une demande a été déposée auprès du ministre des Pêches et des Océans en vertu de la *Loi sur la protection des eaux navigables*, pour l'approbation des plans et de l'emplacement de l'ouvrage décrit ci-après. La Stantec Consulting Ltd. a, en vertu de l'article 9 de ladite loi, déposé auprès du ministre des Pêches et des Océans, et au bureau de la publicité des droits du district d'enregistrement de Northern Alberta, à Edmonton (Alberta), sous les numéros de dépôt 0022685 et 0024476, une description de l'emplacement et les plans de l'actuel pont à poutres d'acier, de 5 travées, mesurant 136,6 m de long et du pont à poutres d'acier et de béton, de 3 travées, mesurant 124 m de long que l'on propose de construire au-dessus de la rivière Pembina, à la hauteur de la route 43, subdivision S.-E. 01-57-07-5, de la borne kilométrique 17+250 à la borne kilométrique 1+450, route 43, tel qu'il est décrit dans le dessin N177.

Le projet fait présentement l'objet d'un examen préalable en conformité avec la *Loi canadienne sur l'évaluation environnementale*.

Toute objection aux répercussions que les travaux pourraient avoir sur la navigation maritime et sur l'environnement en ce qui a trait aux compétences fédérales doit être adressée par écrit, dans un délai d'un mois suivant la date de publication du présent avis, au Directeur régional, Garde côtière canadienne, Ministère des Pêches et des Océans, 201, rue Front Nord, Bureau 703, Sarnia (Ontario) N7T 8B1.

Edmonton, novembre 2000

L'ingénieur des ponts
YVONNE JAHNS

[49-1]

TD TRUST COMPANY

THE CANADA TRUST COMPANY

LETTERS PATENT OF AMALGAMATION

Notice is hereby given, pursuant to the provisions of subsection 233(1) of the *Trust and Loan Companies Act*, (Canada), that TD Trust Company, having its head office at the Toronto-Dominion Centre, P.O. Box 1, 55 King Street W, Toronto, Ontario M5K 1A2, and The Canada Trust Company, having its head

SOCIÉTÉ DE FIDUCIE TD

LA SOCIÉTÉ CANADA TRUST

LETTRES PATENTES DE FUSION

Avis est par les présentes donné, aux termes des dispositions du paragraphe 233(1) de la *Loi sur les sociétés de fiducie et de prêt* (Canada), que la Société de fiducie TD, dont le siège social est situé au Toronto-Dominion Centre, Case postale 1, 55, rue King Ouest, Toronto (Ontario) M5K 1A2, et La Société Canada Trust,

office at the Toronto-Dominion Centre, P.O. Box 1, 55 King Street W, Toronto, Ontario M5K 1A2, intend to make a joint application to the Minister of Finance on or after December 11, 2000, for letters patent of amalgamation continuing them as one company under the name The Canada Trust Company, and in French, La Société Canada Trust.

**TD TRUST COMPANY
THE CANADA TRUST COMPANY**

[46-4-o]

TRANSAMERICA LIFE INSURANCE COMPANY OF CANADA

NN LIFE INSURANCE COMPANY OF CANADA

LETTERS PATENT OF AMALGAMATION

Notice is hereby given, pursuant to the provisions of paragraph 250(2)(a) of the *Insurance Companies Act*, S.C., 1991, c. 47, as amended, that Transamerica Life Insurance Company of Canada ("Transamerica") and NN Life Insurance Company of Canada ("NN Life"), intend to make application to the Minister of Finance, on or after December 4, 2000, for approval for letters patent amalgamating them and continuing them as one company under the name Transamerica Life Canada, in English, and Transamerica Vie Canada, in French.

November 11, 2000

**TRANSAMERICA LIFE INSURANCE
COMPANY OF CANADA
NN LIFE INSURANCE COMPANY OF CANADA**

[46-4-o]

TRANSIT INSURANCE COMPANY

VOLUNTARY LIQUIDATION AND DISSOLUTION

Notice is hereby, in accordance with section 383 of the *Insurance Companies Act* (the "Act"), that the Minister of Finance (Canada) has approved the application of Transit Insurance Company ("Transit"), pursuant to section 383 of the Act, for letters patent dissolving Transit.

Toronto, November 8, 2000

CASSELS BROCK & BLACKWELL LLP
Solicitors

[47-4-o]

UNION PACIFIC RAILROAD COMPANY

DOCUMENTS DEPOSITED

Notice is hereby given, pursuant to section 105 of the *Canada Transportation Act*, that on November 17, 2000, the following documents were deposited in the Office of the Registrar General of Canada:

1. Memorandum of Lease Agreement (UPRR 2000-F) effective as of November 20, 2000, between Wilmington Trust Company and Union Pacific Railroad Company;

dont le siège social est situé au Toronto-Dominion Centre, Case postale 1, 55, rue King Ouest, Toronto (Ontario) M5K 1A2, ont l'intention de faire une demande conjointe au ministre des Finances, le 11 décembre 2000 ou après cette date, pour des lettres patentes de fusion les prorogeant en une seule société sous la dénomination de La Société Canada Trust, et en anglais, The Canada Trust Company.

**SOCIÉTÉ DE FIDUCIE TD
LA SOCIÉTÉ CANADA TRUST**

[46-4-o]

TRANSAMERICA, SOCIÉTÉ D'ASSURANCE-VIE DU CANADA

NN, SOCIÉTÉ D'ASSURANCE-VIE DU CANADA

LETTRES PATENTES DE FUSION

Avis est par les présentes donné en vertu des dispositions de l'alinéa 250(2)a) de la *Loi sur les sociétés d'assurances*, S.C. (1991), ch. 47, telle qu'elle a été amendée, que la Transamerica, société d'assurance-vie du Canada (« Transamerica ») et la NN, société d'assurance-vie du Canada (« NN Vie »), ont l'intention de demander au ministre des Finances, le 4 décembre 2000 ou après cette date, l'approbation de lettres patentes les fusionnant et les prorogeant en une société sous le nom de Transamerica Vie Canada, en français, et de Transamerica Canada, en anglais.

Le 11 novembre 2000

**TRANSAMERICA, SOCIÉTÉ D'ASSURANCE-VIE
DU CANADA
NN, SOCIÉTÉ D'ASSURANCE-VIE DU CANADA**

[46-4-o]

TRANSIT INSURANCE COMPANY

LIQUIDATION ET DISSOLUTION VOLONTAIRES

Avis est par les présentes donné, conformément à l'article 383 de la *Loi sur les sociétés d'assurances* (la « Loi »), que le ministre des Finances (Canada) a agréé la demande présentée par la Transit Insurance Company (« Transit »), en vertu de l'article 383 de cette loi, de lui délivrer des lettres patentes de dissolution.

Toronto, le 8 novembre 2000

Les avocats
CASSELS BROCK & BLACKWELL LLP

[47-4]

UNION PACIFIC RAILROAD COMPANY

DÉPÔT DE DOCUMENTS

Avis est par les présentes donné, conformément à l'article 105 de la *Loi sur les transports au Canada*, que le 17 novembre 2000 les documents suivants ont été déposés au Bureau du registraire général du Canada :

1. Résumé du contrat de location (UPRR 2000-F) en vigueur le 20 novembre 2000 entre la Wilmington Trust Company et la Union Pacific Railroad Company;

2. Memorandum of Indenture and Security Agreement (UPRR 2000-F) effective as of November 20, 2000, between Wilmington Trust Company and First Security Bank, National Association;
3. Memorandum of Lease and Indenture Supplement No. 1 (UPRR 2000-F) effective as of November 20, 2000, among Wilmington Trust Company, Union Pacific Railroad Company and First Security Bank, National Association; and
4. Memorandum of Lease Assignment (UPRR 2000-F) effective as of November 20, 2000, between Wilmington Trust Company and First Security Bank, National Association.

November 23, 2000

McCARTHY TÉTRAULT
Solicitors

[49-1-o]

2. Résumé de la convention de fiducie et contrat de garantie (UPRR 2000-F) en vigueur le 20 novembre 2000 entre la Wilmington Trust Company et la First Security Bank, National Association;
3. Premier supplément au résumé du contrat de location et de la convention de fiducie (UPRR 2000-F) en vigueur le 20 novembre 2000 entre la Wilmington Trust Company, la Union Pacific Railroad Company et la First Security Bank, National Association;
4. Résumé de la cession du contrat de location (UPRR 2000-F) en vigueur le 20 novembre 2000 entre la Wilmington Trust Company et la First Security Bank, National Association.

Le 23 novembre 2000

Les conseillers juridiques
McCARTHY TÉTRAULT

[49-1-o]

UNUM LIFE INSURANCE COMPANY OF AMERICA**RELEASE OF ASSETS**

Notice is hereby given, pursuant to the provisions of section 651 of the *Insurance Companies Act*, S.C., 1991, c. 47, that UNUM Life Insurance Company of America will cease to carry on business in Canada on December 31, 2000, and intends to make an application to the Superintendent of Financial Institutions for the release of its assets in Canada on or about January 8, 2001.

All of the policies in Canada of UNUM Life Insurance Company of America will be transferred and assumed by Provident Life and Accident Insurance Company on December 31, 2000. Policyholders of UNUM Life Insurance Company of America opposing the release may file their opposition with the Superintendent of Financial Institutions, Registration and Approvals Division, 255 Albert Street, Ottawa, Ontario K1A 0H2, on or before January 7, 2001.

November 25, 2000

UNUM LIFE INSURANCE COMPANY
OF AMERICA

[48-4-o]

L'UNUM D'AMÉRIQUE, COMPAGNIE D'ASSURANCE-VIE**LIBÉRATION D'ACTIF**

Avis est par les présentes donné, en vertu des dispositions de l'article 651 de la *Loi sur les sociétés d'assurances*, S.C., 1991, ch. 47, que L'UNUM d'Amérique, Compagnie d'Assurance-vie mettra fin à ses activités au Canada le 31 décembre 2000 et a l'intention de demander au surintendant des institutions financières la libération de son actif au Canada le 8 janvier 2001 ou vers cette date.

Toutes les polices d'assurance de L'UNUM d'Amérique, Compagnie d'Assurance-vie au Canada seront transférées à la Provident Compagnie d'Assurance-vie et Accident le 31 décembre 2000 afin qu'elle les prenne en charge. Les titulaires de polices de L'UNUM d'Amérique, Compagnie d'Assurance-vie qui s'opposent à la libération peuvent déposer leur acte d'opposition auprès du Surintendant des institutions financières, Division de l'agrément et des approbations, 255, rue Albert, Ottawa (Ontario) K1A 0H2, le 7 janvier 2001 ou avant cette date.

Le 25 novembre 2000

L'UNUM D'AMÉRIQUE, COMPAGNIE
D'ASSURANCE-VIE

[48-4-o]

PROPOSED REGULATIONS**RÈGLEMENTS PROJETÉS***Table of Contents**Table des matières*

	<i>Page</i>		<i>Page</i>
Court Martial Appeal Court of Canada		Cour d'appel de la cour martiale du Canada	
Rules Amending the Court Martial Appeal Rules	3584	Règles modifiant les Règles de la Cour d'appel des cours martiales	3584
Finance, Dept. of		Finances, min. des	
Regulations Amending the Bank of Canada Notes Regulations	3607	Règlement modifiant le Règlement sur les billets de la Banque du Canada	3607
Transport, Dept. of		Transports, min. des	
Regulations Amending the Canadian Aviation Regulations (Part IV)	3609	Règlement modifiant le Règlement de l'aviation canadien (Partie IV)	3609
Regulations Amending the Motor Vehicle Restraint Systems and Booster Cushions Safety Regulations	3612	Règlement modifiant le Règlement sur la sécurité des ensembles de retenue et des coussins d'appoint (véhicules automobiles)	3612
Regulations Amending the Motor Vehicle Safety Regulations (Expiry Dates for Sections 108, 131 and 206)	3630	Règlement modifiant le Règlement sur la sécurité des véhicules automobiles (date de cessation d'effet des articles 108, 131 et 206)	3630

Rules Amending the Court Martial Appeal Rules

Statutory Authority

National Defence Act

Sponsoring Agency

Court Martial Appeal Court of Canada

REGULATORY IMPACT ANALYSIS STATEMENT

Description

The proposed amendments will bring the *Court Martial Appeal Rules* (CMAR) in line with the military justice legislative scheme established in the *National Defence Act* as amended by *An Act to amend the National Defence Act and to make consequential amendments to other Acts* (S.C. 1998, c. 35) [NDA]. The proposed amendments to the CMAR also reflect the evolution in Canadian courts towards more efficient case management in order to make the administration of justice more efficient and to avoid unnecessary delays.

The amended CMAR will reflect NDA amendments that more clearly define the roles and responsibilities of the Judge Advocate General (JAG) and other key players within the military justice system, in particular the Court Martial Administrator (CMA) and the Director of Defence Counsel Services (DDCS). The proposed amendments to the CMAR will transfer the responsibility for forwarding the Court Martial record and the preparation of the appeal book and the Memorandum of Particulars to the CMA. The JAG will continue to receive final decisions of the Court Martial Appeal Court (CMAC), including notices of abandonment of proceedings, to facilitate the JAG's statutory obligation to superintend the administration of military justice. The proposed amendments to the CMAR require the DDCS rather than the Minister of Justice, to appoint counsel for an unrepresented party when the Chief Justice has authorized such an appointment.

The proposed amendments to the CMAR set out the rules for filing before the CMAC in relation to two new proceedings created under the NDA amendments. Firstly, a party may file an application for review of any direction of a military judge relating to pre-trial custody. Secondly, the Minister of National Defence may refer a Petition for a new trial, based on new evidence, to the CMAC for determination.

The proposed amendments to the CMAR will also implement new case management measures. For example, on consent of the parties in writing, the CMA will not be required to forward any part of the record that is not relevant to any issue in a proceeding. Specific time limits for the service and filing of documents, including the transmittal of the record and appeal book, will be provided to expedite proceedings. In addition, the parties will only be able to extend the prescribed time limits once on consent and in most cases all subsequent extensions will require formal application to the CMAC. This will greatly limit unrestricted extensions on consent of the parties.

Règles modifiant les Règles de la Cour d'appel des cours martiales

Fondement législatif

Loi sur la défense nationale

Organisme responsable

Cour d'appel de la cour martiale du Canada

RÉSUMÉ DE L'ÉTUDE D'IMPACT DE LA RÉGLEMENTATION

Description

Les modifications proposées feront concorder les *Règles de la Cour d'appel de la cour martiale* (RCACM) avec le système législatif de la justice militaire établi dans la *Loi sur la défense nationale* modifiée par la *Loi modifiant la Loi sur la défense nationale et d'autres lois en conséquence* (L.C. 1998, ch. 35) [LDN]. Les modifications proposées aux RCACM reflètent également la tendance des tribunaux canadiens à rendre la gestion des instances plus efficace afin de rendre l'administration de la justice plus efficace et d'éviter des délais inutiles.

Les RCACM modifiées refléteront les modifications apportées à la LDN qui définissent plus clairement les rôles et les responsabilités du juge-avocat général (JAG) et d'autres acteurs principaux au sein du système judiciaire militaire, en particulier l'administrateur de la cour martiale (ACM) et le directeur du service d'avocats de la défense (DSAD). Les modifications proposées aux RCACM transfèrent la responsabilité de faire parvenir le dossier de la cour martiale et de préparer le dossier d'appel ainsi que l'exposé des renseignements à l'ACM. Le JAG continuera à recevoir les décisions finales de la Cour d'appel de la cour martiale (CACM), y compris les avis de désistement, pour permettre au JAG de s'acquitter plus facilement de son obligation légale de superviser l'administration de la justice militaire. Les modifications proposées aux RCACM font reposer sur le DSAD, plutôt que sur le ministre de la Justice, la responsabilité de désigner un avocat pour une partie qui n'est pas représentée lorsque le juge en chef a autorisé une telle désignation.

Les modifications proposées aux RCACM exposent les règles relatives au dépôt à la CACM pour deux nouvelles procédures créées en vertu des modifications à la LDN. Premièrement, une partie peut déposer une demande de révision à l'égard de toute décision d'un juge militaire en matière de détention préventive. Deuxièmement, le ministre de la Défense nationale pourra renvoyer une demande de nouveau procès, fondée sur de nouveaux éléments de preuve, à la CACM pour qu'elle soit tranchée.

Les modifications proposées aux RCACM mettront également en application de nouvelles modalités de gestion des instances. À titre d'exemple, lorsque les parties en conviendront par écrit, l'ACM ne sera pas tenu de transmettre toute portion du dossier qui n'aura trait à aucune des questions soulevées dans l'instance. Des délais spécifiques seront prévus pour la signification et le dépôt de documents, notamment la transmission du dossier et du dossier d'appel, pour accélérer l'instance. De plus, les parties ne pourront proroger les délais prescrits que sur consentement et dans la plupart des cas, toute prorogation ultérieure nécessitera une demande en bonne et due forme à la CACM. Ces mesures

The Memorandum of Fact and Law and the Memorandum in Reply will be restricted to 30 and 10 pages in length, respectively. The parties will be allowed to file other documents by facsimile, if they are shorter than 20 pages in length. The form of documents will be standardized and new schedules of documents will be added to the CMAR such as the Notice of Appearance, Notice of Cross-Appeal, Requisition for Hearing, Affidavit of Service and the Counsel's Certificate of Service.

The proposed changes to the CMAR provide that the appellant, instead of the Registry of the CMAC, will be responsible to serve the notice of appeal or other instituting document upon the CMA. The appellant will be required to file the Memorandum of Fact and Law within 30 days after being served with the appeal book by the CMA and file a Requisition for Hearing within 20 days after being served with the respondent's Memorandum of Fact and Law.

The amendments to the CMAR will formalize the requirement that a dissenting opinion in a CMAC decision based in whole or in part on a ground of law be specified in the judgement. This will assist the Supreme Court of Canada on appeals from the CMAC and harmonize the procedure on such appeals with that of appeals under the Criminal Code.

The amendments to the CMAR will clarify when the CMAC may direct that all or any of the party's costs in the Court in relation to the appeal or application be paid.

Alternatives

Since its inception, the provisions of the CMAR have been set out in statute or regulations. Without a change to the enabling legislation, there is no alternative to the regulatory route.

Benefits and Costs

These proposed Regulations relate exclusively to the procedure and case management process in the CMAC. The amendments to the CMAR involve no current or future expenditures of funds.

The amendments to the CMAR will implement those amendments to the NDA that provide for access to the CMAC by a person in pre-trial custody or a petitioner seeking a new trial following a referral by the Minister of National Defence. The CMAC's new functions will ensure independent oversight in these matters, which will benefit the parties and the military justice system. The amendments will also give effect to amendments to the NDA that provide for greater transparency and independence within the military justice system by recognizing the clearly defined roles and responsibilities of the key players such as the JAG, the CMA and the Director of Defence Counsel Services, respectively.

The amendments will benefit litigants and the public by establishing case management practices, such as specific time limits to file documents by the parties, which will expedite the process governing proceedings and lead to an earlier hearing date and decision by the CMAC. Other benefits include the provision for a reduced record and appeal book with the agreement of the parties, the filing of various documents by facsimile and the availability of new schedules of documents for use by the parties.

contribueront grandement à restreindre le nombre de prorogations sur consentement des parties.

L'exposé des faits et du droit et l'exposé en réponse contiendront au plus 30 pages et 10 pages, respectivement. Il sera loisible aux parties de déposer d'autres documents par télécopieur s'ils contiennent moins de 20 pages. La forme des documents sera uniformisée et de nouvelles annexes de documents seront ajoutées aux RCACM tels l'avis de comparution, l'avis d'appel incident, la demande d'audience, l'affidavit de signification et l'attestation de signification de l'avocat.

Les changements que l'on entend apporter aux RCACM prévoient qu'il incombera à l'appellant, plutôt qu'au greffe de la CACM, de signifier l'avis d'appel ou d'autres documents introductifs d'instance à l'ACM. L'appellant devra déposer l'exposé des faits et du droit dans les 30 jours suivant la signification du dossier d'appel par l'ACM et déposer une demande d'audience dans les 20 jours après avoir reçu signification de l'exposé des faits et du droit de l'intimé.

Les modifications aux RCACM officialiseront l'exigence selon laquelle les motifs d'une dissidence d'une décision de la CACM fondée en tout ou en partie sur une question de droit doivent être énoncés dans le jugement. Cette mesure viendra en aide à la Cour suprême du Canada en ce qui concerne les pouvoirs provenant de la CACM et harmonisera la procédure dans le cadre de tels pourvois avec celle des pourvois interjetés aux termes du *Code criminel*.

Les modifications aux RCACM apporteront des précisions sur les circonstances dans lesquelles la CACM peut ordonner que soient payés tout ou partie des dépens d'une partie relatifs à l'appel ou à la demande.

Solutions de rechange

Depuis leur mise en vigueur, les dispositions des RCACM sont exposées dans la loi ou les règlements. Si on ne modifie pas la loi habilitante, il n'y a pas d'autre choix que de procéder par voie réglementaire.

Avantages et coûts

Les modifications proposées ont trait exclusivement à la procédure et au processus de gestion des instances à la CACM. Les modifications aux RCACM n'impliquent aucune dépense courante ni future.

Les modifications aux RCACM rendront effectives les modifications à la LDN qui prévoient la possibilité, pour une personne placée en détention préventive, de présenter une demande à la CACM ou la demande de nouveau procès par suite d'un renvoi par le ministre de la Défense nationale. Les nouvelles fonctions de la CACM assureront une supervision indépendante quant à ces questions dont bénéficieront les parties ainsi que le système judiciaire militaire. Les modifications rendront également exécutoires les modifications à la LDN qui prévoient une plus grande transparence et indépendance au sein du système judiciaire militaire en reconnaissant les rôles et les responsabilités clairement définis des acteurs principaux tels le JAG, l'ACM et le directeur du service des avocats de défense, respectivement.

Les modifications seront bénéfiques aux parties et au public comme elles établiront des pratiques de gestion des instances, tels des délais spécifiques en matière de dépôt de documents par les parties qui accéléreront le processus de gestion des instances et auront pour conséquence de devancer la date de l'audition et la décision de la CACM. Parmi les autres avantages, il y a notamment la disposition qui prévoit un dossier et un dossier d'appel de taille réduite sur consentement des parties, le dépôt de divers documents par télécopieur et le fait que de nouvelles annexes de documents sont mises à la disposition des parties.

Consultation

The CMAC has consulted with officials from the Department of National Defence and the Canadian Forces including the JAG, Director of Military Prosecutions and Director of Defence Counsel Services in the preparation of the CMAR.

The Registry of the CMAC will be mailing copies of the proposed amendments to the CMAR to legal counsel who have appeared before the CMAC in the past five years. Their comments will be solicited in order to consider suggested improvements to the proposed amendments to the CMAR.

Compliance and Enforcement

The normal compliance and enforcement mechanisms of the CMAC will apply.

Contact

Robert Biljan, Administrator, Court Martial Appeal Court of Canada, Ottawa, Ontario K1A 0H9, (613) 995-6719.

Consultations

La CACM a consulté des représentants du ministère de la Défense nationale et des Forces armées canadiennes, y compris le JAG, la directrice des poursuites militaires et le directeur du service des avocats de défense, dans le cadre de la préparation des RCACM.

Le greffe de la CACM expédiera par la poste des copies des modifications que l'on se propose d'apporter aux RCACM aux conseillers juridiques qui ont comparu devant la CACM au cours des cinq dernières années. Leurs commentaires seront sollicités afin de pouvoir tenir compte des améliorations suggérées relativement aux modifications proposées aux RCACM.

Respect et exécution

Les mécanismes de respect et d'exécution qui prévalent à la CACM s'appliqueront.

Personne-ressource

Robert Biljan, Administrateur, Cour d'appel de la cour martiale du Canada, Ottawa (Ontario) K1A 0H9, (613) 995-6719.

PROPOSED REGULATORY TEXT

Notice is hereby given that the Chief Justice, pursuant to subsection 244(1)^a and section 248.82^b of the *National Defence Act*, proposes to make the annexed *Rules Amending the Court Martial Appeal Rules*.

Any interested person may make representations in writing concerning the proposed Rules within 30 days after the date of publication of this notice. All such representations must be addressed to the Administrator, Court Martial Appeal Court of Canada, Ottawa, Ontario, K1A 0H9 and cite the *Canada Gazette*, Part I, and the date of this notice.

November 23, 2000

ROBERT BILJAN
Administrator

**RULES AMENDING THE COURT
MARTIAL APPEAL RULES**

AMENDMENTS

1. The long title of the French version of the *Court Martial Appeal Rules*¹ is replaced by the following:

RÈGLES DE PRATIQUE ET DE PROCÉDURE DE LA COUR
D'APPEL DE LA COUR MARTIALE DU CANADA

2. Rule 1 of the Rules is replaced by the following:

RULE 1. These Rules may be cited as the *Court Martial Appeal Court Rules*.

3. (1) The definitions “appellant”², “applicant”, “holiday” and “Minister”² in Rule 2 of the Rules are replaced by the following:

^a S.C. 1998, c. 35, s. 72
^b R.S., c. 31 (1st Supp.), s. 57
¹ SOR/86-959
² SOR/92-152

PROJET DE RÉGLEMENTATION

Avis est donné que le juge en chef, en vertu du paragraphe 244(1)^a et de l'article 248.82^b de la *Loi sur la défense nationale* se propose de prendre les *Règles modifiant les Règles de la Cour d'appel des cours martiales*, ci-après.

Les intéressés peuvent présenter par écrit leurs observations au sujet du projet de règles dans les 30 jours suivant la date de publication du présent avis, à l'administrateur de la Cour d'appel de la cour martiale du Canada, Ottawa (Ontario) K1A 0H9. Ils sont priés d'y citer la *Gazette du Canada*, Partie I et la date de publication du présent avis.

Le 23 novembre 2000

L'administrateur
ROBERT BILJAN

**RÈGLES MODIFIANT LES RÈGLES DE LA COUR
D'APPEL DES COURS MARTIALES**

MODIFICATIONS

1. Le titre intégral de la version française des *Règles de la Cour d'appel des cours martiales*¹ est remplacé par ce qui suit :

RÈGLES DE PRATIQUE ET DE PROCÉDURE DE LA COUR
D'APPEL DE LA COUR MARTIALE DU CANADA

2. La règle 1 des mêmes règles est remplacée par ce qui suit :

RÈGLE 1. *Règles de la Cour d'appel de la cour martiale*.

3. (1) Les définitions de « appellant »², « jour férié », « ministre »² et « requérant », à la règle 2 des mêmes règles, sont respectivement remplacées par ce qui suit :

^a L.C. 1998, ch. 35, art. 72
^b L.R., ch. 31 (1^{er} suppl.), art. 57
¹ DORS/86-959
² DORS/92-152

“appellant” means a person referred to in section 248.9 of the Act on whose behalf a decision or order is appealed from, a person on whose behalf a petition has been referred to the Court under subsection 249.16(2) of the Act or a person on whose behalf a Notice of Appeal is delivered; (*appellant*)

“applicant” means a person, other than an appellant, on whose behalf an application under Division 3 or 10 of Part III of the Act is filed, or a person on whose behalf a Notice of Motion is filed; (*requérant*)

“holiday” has the same meaning as in subsection 35(1) of the *Interpretation Act*; (*jour férié*)

“Minister” means Minister of National Defence and includes any person instructed to exercise the right of appeal under section 230.1 of the Act; (*ministre*)

(2) The definition “Cour” in Rule 2 of the French version of the Rules is replaced by the following:

« Cour » La Cour d’appel de la cour martiale du Canada. (*Court*)

(3) Rule 2 of the Rules is amended by adding the following in alphabetical order:

“Court Martial Administrator” means the person appointed under section 165.18 of the Act; (*administrateur de la cour martiale*)

“Record” means

(a) the original minutes of the proceedings of the court martial or of the hearing under Division 3 or 10 of Part III of the Act,

(b) all documents and records relevant to the appeal or application that were attached to the original minutes,

(c) subject to Rule 6.1, all other records and exhibits filed at the court martial or hearing under Division 3 or 10 of Part III of the Act, and

(d) all documents and records relevant to any application under Division 3 or 10 of Part III of the Act; (*Dossier*)

4. Rules 4 to 6² of the Rules are replaced by the following:

RULE 4. The Chief Justice has rank and precedence before all the other judges who have precedence among themselves according to the dates upon which they respectively became judges of the Court.

Schedule of Hearings

RULE 4.1 (1) The Chief Justice shall designate the judge or judges to hear an appeal or other proceeding and shall, by order, fix the time and place of the hearing.

(2) The Registry shall send a copy of the order to the Court Martial Administrator and the parties.

(3) A judge, prior to a hearing, or the Court, at the hearing, may postpone the hearing if it is considered just in the circumstances. The Registry shall notify the Court Martial Administrator and the parties of the postponement.

Form of Documents

RULE 4.2 (1) This Rule applies in respect of a document, other than the Record, the appeal book or a petition referred to in subsection 249.16(2) of the Act, that is prepared for use in a proceeding.

« appellant » La personne visée à l’article 248.9 de la Loi au nom de qui appel d’une décision ou d’une ordonnance est interjeté, la personne au nom de qui une demande de nouveau procès est renvoyée devant la Cour aux termes du paragraphe 249.16(2) de la Loi ou la personne au nom de qui un avis d’appel est transmis. (*appellant*)

« jour férié » S’entend au sens du paragraphe 35(1) de la *Loi d’interprétation*. (*holiday*)

« ministre » Le ministre de la Défense nationale. Est assimilée au ministre toute personne qui, sur instructions données en vertu de l’article 230.1 de la Loi, exerce un droit d’appel. (*Minister*)

« requérant » La personne, autre qu’un appellant, au nom de qui une demande en vertu des sections 3 ou 10 de la partie III de la Loi est présentée ou un avis de requête est transmis. (*applicant*)

(2) La définition de « Cour », à la règle 2 de la version française des mêmes règles, est remplacée par ce qui suit :

« Cour » La Cour d’appel de la cour martiale du Canada. (*Court*)

(3) La règle 2 des mêmes règles est modifiée par adjonction, selon l’ordre alphabétique, de ce qui suit :

« administrateur de la cour martiale » La personne nommée en vertu de l’article 165.18 de la Loi. (*Court Martial Administrator*)

« Dossier »

a) Les minutes du procès devant la cour martiale ou de l’audience visée aux sections 3 ou 10 de la partie III de la Loi;

b) les documents et dossiers relatifs à l’appel ou à la demande qui étaient joints aux minutes du procès;

c) sous réserve de la règle 6.1, les autres dossiers et pièces déposés devant la cour martiale ou lors de l’audience visée aux sections 3 ou 10 de la partie III de la Loi;

d) les documents et dossiers relatifs à toute demande présentée en vertu des sections 3 ou 10 de la partie III de la Loi. (*Record*)

4. Les règles 4 à 6² des mêmes règles sont remplacés par ce qui suit :

RÈGLE 4. Le juge en chef a rang avant tous les autres juges qui, à leur tour, ont rang entre eux selon leur ancienneté à la Cour.

Fixation d’une date d’audience

RÈGLE 4.1 (1) Le juge en chef désigne le ou les juges chargés d’entendre un appel ou toute autre procédure et fixe, par ordonnance, les date, heure et lieu de l’audience.

(2) Le greffe envoie copie de l’ordonnance à l’administrateur de la cour martiale et aux parties.

(3) Tout juge, avant l’audience, ou la Cour, à l’audience, peut ajourner celle-ci s’il estime juste de le faire dans les circonstances. Le greffe en informe l’administrateur de la cour martiale et les parties.

Présentation matérielle des documents

RÈGLE 4.2 (1) La présente règle s’applique à tout document établi en vue d’une instance, à l’exception du Dossier, du dossier d’appel ou de la demande de nouveau procès visée au paragraphe 249.16(2) de la Loi.

² SOR/92-152

² DORS/92-152

(2) The document shall be printed, typewritten or reproduced legibly, on good quality white or off-white paper measuring 21.5 cm by 28 cm,

- (a) on one side of the paper only, in respect of a document other than a book of authorities;
- (b) in a type not smaller than 10 points;
- (c) with top and bottom margins of not less than 2.5 cm and left and right margins of not less than 3.5 cm; and
- (d) with no more than 30 lines per page, exclusive of headings.

(3) The first page of the document shall have a heading that sets out

- (a) the Court file number;
- (b) the style of cause; and
- (c) the title of the document.

(4) The document shall be dated and contain

- (a) a table of contents, if there are several components to the document; and
- (b) for the purpose of service in Canada, the name, address, telephone number and facsimile number of the counsel filing the document or of the party, where the party is not represented by counsel.

(5) No Memorandum of Fact and Law shall exceed 30 pages in length, and no Memorandum in Reply shall exceed 10 pages in length, exclusive in each case of the list of authorities, unless the Court, if it is considered just in the circumstances, permits otherwise.

(6) All documents filed in the Registry shall be signed by the counsel for the party, or by the party, if the party is not represented by counsel.

Commencement of Proceedings

RULE 5. (1) A file shall be opened by the Registry without delay upon receipt by the Registry of the first of the following documents:

- (a) an application for review under section 159.9 of the Act that sets out the date of the direction to be reviewed;
- (b) a Notice of Appeal under section 232 of the Act that sets out the date of the decision appealed from;
- (c) an application for review under section 248.8 of the Act that sets out the date of the undertaking to be reviewed; or
- (d) a Notice of Motion commencing an appeal under section 248.9 of the Act that sets out the date of the decision or order appealed from.

(2) Within 10 days after a document referred to in subsection (1) is filed, the appellant or applicant shall serve a copy of the document on the respondent and the Court Martial Administrator and, within 10 days after serving the document, file proof of service with the Registry.

(3) A respondent who intends to participate in an appeal or review shall, within 15 days after service of the document referred to in subsection (1), serve on the appellant or applicant and the Court Martial Administrator, and file with the Registry,

- (a) a notice of appearance in the form set out in Schedule 1; or
- (b) where the respondent seeks a different disposition of the order appealed from or under review, a notice of cross-appeal in the form set out in Schedule 2.

(4) Where a document referred to in subsection (1) is filed in respect of a decision that is already the subject of an appeal or application, that document is deemed to be the notice required by subsection (3) and shall be placed on the file of the first proceeding.

(2) Le document est imprimé, dactylographié ou reproduit lisiblement sur du papier blanc ou blanc cassé de bonne qualité mesurant 21,5 cm sur 28 cm, de la façon suivante :

- a) sur un côté de la feuille seulement, sauf dans le cas du cahier de la jurisprudence et de la doctrine;
- b) les caractères utilisés sont d'au moins dix points;
- c) les marges du haut et du bas sont d'au moins 2,5 cm et celles de gauche et de droite sont d'au moins 3,5 cm;
- d) il y a au plus trente lignes par page, à l'exclusion des titres.

(3) La première page du document comporte un titre contenant les renseignements suivants :

- a) le numéro du dossier de la Cour;
- b) l'intitulé de la cause;
- c) le titre du document.

(4) Le document doit être daté et contenir les renseignements suivants :

- a) une table des matières, s'il comporte plusieurs parties;
- b) aux fins de signification au Canada, les nom, adresse et numéros de téléphone et de télécopieur de l'avocat qui dépose le document ou ceux de la partie, si celle-ci n'est pas représentée par un avocat.

(5) Sauf si la Cour l'autorise lorsqu'elle estime juste de le faire dans les circonstances, l'exposé des faits et du droit contient au plus trente pages et l'exposé en réponse contient au plus dix pages, à l'exclusion, dans chaque cas, de la jurisprudence et de la doctrine citées.

(6) Les documents déposés au greffe sont signés par l'avocat de la partie ou par la partie, si celle-ci n'est pas représentée par un avocat.

Introduction de l'action

RÈGLE 5. (1) Le greffe établit un dossier dès réception de l'un des documents suivants :

- a) la demande de révision présentée en vertu de l'article 159.9 de la Loi précisant la date de la décision à réviser;
- b) l'avis d'appel prévu à l'article 232 de la Loi précisant la date de la décision portée en appel;
- c) la demande d'examen présentée en vertu de l'article 248.8 de la Loi précisant la date de prise de l'engagement à examiner;
- d) l'avis de requête introductif d'un appel interjeté en vertu de l'article 248.9 de la Loi précisant la date de la décision ou de l'ordonnance portée en appel.

(2) Dans les dix jours suivant le dépôt du document, l'appelant ou le requérant en signifie copie à l'intimé et à l'administrateur de la cour martiale. Il dépose au greffe la preuve de signification dans les dix jours suivant celle-ci.

(3) L'intimé qui entend participer à l'appel ou à la révision signifie à l'appelant ou au requérant et à l'administrateur de la cour martiale et dépose au greffe, dans les quinze jours suivant la signification du document :

- a) soit un avis de comparution en la forme prévue à l'annexe 1;
- b) soit, s'il entend demander la réformation de la décision portée en appel ou en révision, un avis d'appel incident en la forme prévue à l'annexe 2.

(4) Tout document visé au paragraphe (1) et déposé à l'égard d'une décision déjà visée par un appel ou une demande est réputé être l'avis exigé par le paragraphe (3) et est versé au dossier de la première procédure.

(5) All proceedings before the Court under Divisions 3, 9, 10 and 11 of Part III of the Act arising out of or relating to a decision of a court martial, or a direction of a military judge, in respect of the same charge or charges against a person shall be placed on the file opened under subsection (1).

Obligations of the Court Martial Administrator

RULE 6. (1) Within 30 days after being served with a Notice of Appeal under section 232 of the Act, the Court Martial Administrator shall cause a Memorandum of Particulars, prepared in accordance with Schedule 3, to be served on the parties and filed with the Registry.

(2) Subject to subsections (3), (4) and 6.1(1), and within 90 days after being served with a document referred to in subsection 5(1), or the documents in respect of an application for a new trial that are referred to in subsection 13.1(3), the Court Martial Administrator shall cause the Record to be forwarded to the Registry.

(3) On the written request of the Court Martial Administrator made before the expiration of the time within which the Record must be forwarded, the Court may extend the time for doing so if it is considered just in the circumstances.

(4) The Court Martial Administrator shall not forward to the Registry any portion of the Record that the parties to the proceedings agree in writing is not relevant to any issue in a proceeding.

(5) The Court Martial Administrator shall, at the same time as the Court Martial Administrator causes the Record to be forwarded to the Registry, file with the Registry five copies of the appeal book, prepared and certified in accordance with Schedule 4, and serve a copy of it on the parties and file proof of service with the Registry within 10 days after serving the appeal book.

RULE 6.1 (1) The Court Martial Administrator shall include in the Record and in the appeal book a photograph or a written description of any exhibit entered at the court martial or hearing under Division 3 or 10 of Part III of the Act that is not a document or that is a document that is impracticable to be forwarded to the Registry with the Record.

(2) The Court Martial Administrator shall cause every exhibit referred to in subsection (1) to be produced at the hearing, unless excused from doing so by agreement of the parties or by an order that is applied for by a party at least 15 days before the date fixed for the hearing.

5. (1) Subsection 7(1)² of the Rules is replaced by the following:

RULE 7. (1) Within 30 days after being served with the appeal book, the appellant shall serve a copy of the appellant's Memorandum of Fact and Law on the respondent and file five copies of it with the Registry.

(2) Paragraph 7(2)(c)² of the Rules is replaced by the following:

(c) appropriate references to the appeal book; and

(3) Paragraphs 7(3)(a)² and (b)² of the French version of the Rules are replaced by the following:

- a) soumettre des moyens d'appel différents de ceux énoncés dans l'avis d'appel;
- b) abandonner des moyens précisés dans l'avis d'appel.

(5) Tout acte de procédure dont la Cour est saisie en vertu des sections 3, 9, 10 ou 11 de la partie III de la Loi et qui découle d'une décision de la cour martiale ou d'une ordonnance d'un juge militaire à l'égard de la même accusation contre une personne ou qui s'y rapporte, est versé au dossier établi en application du paragraphe (1).

Obligations de l'administrateur de la cour martiale

RÈGLE 6. (1) L'administrateur de la cour martiale doit, dans les trente jours suivant la signification de l'avis d'appel prévu à l'article 232 de la Loi, faire déposer au greffe un exposé des renseignements, établi conformément à l'annexe 3, et en signifier copie aux parties.

(2) Sous réserve des paragraphes (3) et (4) et 6.1(1), il doit, dans les quatre-vingt-dix jours suivant la signification d'un document visé au paragraphe 5(1) ou des documents relatifs à une demande de nouveau procès visés au paragraphe 13.1(3), faire transmettre le Dossier au greffe.

(3) La Cour peut, sur demande écrite de l'administrateur de la cour martiale présentée avant la fin du délai imparti pour transmettre le Dossier, proroger ce délai si elle estime juste de le faire dans les circonstances.

(4) L'administrateur de la cour martiale ne transmet pas au greffe les portions du Dossier dont les parties conviennent, par écrit, qu'elles n'ont trait à aucune des questions soulevées dans l'instance.

(5) Il doit, lors de la transmission du Dossier au greffe, y déposer cinq exemplaires du dossier d'appel établi et certifié conformément à l'annexe 4 et en signifier copie aux parties. Il dépose au greffe la preuve de signification dans les dix jours suivant celle-ci.

RÈGLE 6.1 (1) L'administrateur de la cour martiale doit représenter dans le Dossier et dans le dossier d'appel, soit par une photographie, soit par une description écrite, les pièces produites devant la cour martiale ou lors de l'audience visée aux sections 3 ou 10 de la partie III de la Loi qui ne sont pas des documents ou celles qui sont des documents dont la transmission au greffe est difficilement réalisable.

(2) Il doit faire produire chacune de ces pièces lors de l'audience, sauf s'il en est dispensé par un accord des parties ou par une ordonnance demandée par une partie au moins quinze jours avant la date fixée pour l'audience.

5. (1) Le paragraphe 7(1)² des mêmes règles est remplacé par ce qui suit :

RÈGLE 7. (1) Dans les trente jours suivant la signification du dossier d'appel, l'appelant signifie à l'intimé copie de son exposé des faits et du droit et en dépose cinq exemplaires au greffe.

(2) L'alinéa 7(2)(c)² des mêmes règles est remplacé par ce qui suit :

c) les renvois pertinents au dossier d'appel;

(3) Les alinéas 7(3)(a)² et (b)² de la version française des mêmes règles sont remplacés par ce qui suit :

- a) soumettre des moyens d'appel différents de ceux énoncés dans l'avis d'appel;
- b) abandonner des moyens précisés dans l'avis d'appel.

² SOR/92-152

² DORS/92-152

(4) Subsection 7(4)² of the French version of the Rules is replaced by the following:

(4) Les nouveaux moyens que l'appelant entend soumettre doivent être clairement indiqués et énoncés dans l'exposé des faits et du droit.

(5) Subsection 7(5)² of the Rules is repealed.

6. (1) Subsection 9(1)² of the Rules is replaced by the following:

RULE 9. (1) Within 30 days after being served with the appellant's Memorandum of Fact and Law, the respondent shall serve a copy of the respondent's Memorandum of Fact and Law on the appellant and file five copies of it with the Registry.

(2) Paragraph 9(2)(c)² of the Rules is replaced by the following:

(c) appropriate references to the appeal book; and

7. Subsection 10(1)² of the Rules is replaced by the following:

RULE 10. (1) Where the respondent has served a notice of cross-appeal and has, in the Memorandum of Fact and Law, advanced arguments in support of varying the decision under appeal, the appellant shall, within 30 days after being served with the respondent's Memorandum of Fact and Law, serve a copy of the appellant's Memorandum in Reply on the respondent in accordance with subsection 9(2), with such modifications as the circumstances require, and file five copies of it with the Registry.

8. Rule 11² of the Rules and the heading² before it are replaced by the following:

Request for Hearing

RULE 11. (1) Within 20 days after being served with the respondent's Memorandum of Fact and Law or having served the appellant's Memorandum in Reply, as the case may be, the appellant shall serve and file a requisition for hearing in the form set out in Schedule 5 requesting that a date be set for the hearing of the appeal.

(2) If the appellant does not file a requisition for hearing, the respondent may do so in the manner set out in subsection (1).

9. Subsections 11.1(1)³ and (2)³ of the Rules are replaced by the following:

RULE 11.1 (1) Where a question in respect of the constitutional validity, applicability or operability of an Act of Parliament or of the legislature of a province or of regulations under it is put in issue in an appeal, argument shall not be heard on that question nor shall the question be dealt with by the Court on disposition of the appeal unless subsection (2) has been complied with.

(2) The party who has put a constitutional question in issue in an appeal shall serve notice of it, in the form set out in Schedule 6, on the Attorney General of Canada and on the attorney general of each province, and shall file proof with the Registry of the service of the notice at least 10 days before the date set for the beginning of the hearing of the appeal.

10. The heading before Rule 12 of the Rules is replaced by the following:

*Release from Pre-trial Custody and
Release Pending Appeal*

11. (1) Subsections 12(1)² and (2)² of the Rules are replaced by the following:

(4) Le paragraphe 7(4)² de la version française des mêmes règles est remplacé par ce qui suit :

(4) Les nouveaux moyens que l'appelant entend soumettre doivent être clairement indiqués et énoncés dans l'exposé des faits et du droit.

(5) Le paragraphe 7(5)² des mêmes règles est abrogé.

6. (1) Le paragraphe 9(1)² des mêmes règles est remplacé par ce qui suit :

RÈGLE 9. (1) Dans les trente jours suivant la signification de l'exposé des faits et du droit de l'appelant, l'intimé signifie à l'appelant copie de son exposé des faits et du droit et en dépose cinq exemplaires au greffe.

(2) L'alinéa 9(2)(c)² des mêmes règles est remplacé par ce qui suit :

c) les renvois pertinents au dossier d'appel;

7. Le paragraphe 10(1)² des mêmes règles est remplacé par ce qui suit :

RÈGLE 10. (1) Si l'intimé a signifié un avis d'appel incident et qu'il a avancé, dans l'exposé des faits et du droit, des arguments alléguant que la décision visée par l'appel devrait être modifiée, l'appelant, dans les trente jours suivant la signification de l'exposé des faits et du droit de l'intimé, signifie à celui-ci, en conformité avec le paragraphe 9(2) avec les adaptations nécessaires, copie de l'exposé en réponse et en dépose cinq exemplaires au greffe.

8. La règle 11² des mêmes règles et l'intertitre² la précédant sont remplacés par ce qui suit :

Demande d'audience

RÈGLE 11. (1) Dans les vingt jours suivant la signification de l'exposé des faits et du droit de l'intimé ou de l'exposé en réponse de l'appelant, l'appelant signifie et dépose une demande d'audience, en la forme prévue à l'annexe 5, pour qu'une date d'audience soit fixée.

(2) Si l'appelant ne présente pas de demande d'audience, l'intimé peut en présenter une, de la même façon.

9. Les paragraphes 11.1(1)³ et (2)³ des mêmes règles sont remplacés par ce qui suit :

RÈGLE 11.1 (1) Lorsque la validité, l'applicabilité ou l'effet, sur le plan constitutionnel, d'une loi fédérale ou provinciale, ou de l'un de ses textes d'application, est soulevé au cours d'un appel, la Cour ne peut entendre d'arguments sur la question ni la trancher au moment où elle statue sur l'appel que si le paragraphe (2) a été respecté.

(2) La partie qui a soulevé la question constitutionnelle doit en donner avis, en la forme prévue à l'annexe 6, au procureur général du Canada et aux procureurs généraux des provinces et doit déposer au greffe une preuve de signification de l'avis au moins dix jours avant la date prévue pour le début de l'audience.

10. L'intertitre précédant la règle 12 des mêmes règles est remplacé par ce qui suit :

*Mise en liberté après détention avant procès et
mise en liberté pendant l'appel*

11. (1) Les paragraphes 12(1)² et (2)² des mêmes règles sont remplacés par ce qui suit :

² SOR/92-152

³ SOR/91-162

² DORS/92-152

³ DORS/91-162

RULE 12. (1) All applications to the Court or to a judge of the Court under Division 3 or 10 of Part III of the Act, including appeals under section 248.9 of the Act, shall be made by motion under Rule 24 and shall, subject to subsection (1.1), be dealt with on the personal appearance of the parties.

(1.1) The applicant may request that the application be dealt with on the basis of written representations by the parties without the personal appearance of the parties and must request that it be dealt with in that manner if the order sought is proposed to be made on consent.

(2) Every Notice of Motion filed under this Rule shall be in the form set out in Schedule 7 and shall contain or be accompanied by a Memorandum of Particulars, prepared in accordance with Schedule 3.

(2) The portion of subsection 12(3) of the Rules before paragraph (b) is replaced by the following:

(3) In the case of an application for release by a person in pre-trial custody or sentenced to a period of detention or imprisonment, the application shall be supported by the applicant's affidavit stating, in addition to other facts upon which the person may wish to rely, the following:

(a) the reasons for which the person submits that the application for the review or appeal should succeed;

(3) Subsection 12(5) of the Rules is replaced by the following:

(5) An application referred to in subsection (1) by an applicant in custody and not represented by counsel is deemed to include an application under subsection 27(3) unless the applicant requests that it be dealt with in accordance with subsection (1.1).

12. Rule 13² of the Rules is replaced by the following:

RULE 13. (1) An application under Division 3 or 10 of Part III of the Act, including an appeal under section 248.9 of the Act, shall be heard and determined without delay and the Chief Justice may, upon the filing of the Notice of Motion, make an order setting the application down for hearing and directing the manner in which it is to proceed to hearing.

(2) If it is considered just in the circumstances, a judge may direct that subsection 6(2) and Rules 7 to 11 apply, with such modifications as the circumstances require, to a review under section 159.9 or 248.8 of the Act or to an appeal under section 248.9 of the Act and that the time limits set out in those Rules be varied.

Petition for New Trial

RULE 13.1 (1) A file shall be opened by the Registry without delay upon receipt by the Registry of a petition for a new trial that is referred to the Court by the Minister under subsection 249.16(2) of the Act.

(2) The Administrator shall inform the appellant without delay that the petition has been referred to the Court.

(3) After being informed that the petition has been referred to the Court, the appellant shall, without delay, file a notice of motion with the Registry in the form set out in Schedule 7, along with a Memorandum of Particulars, prepared in accordance with Schedule 3, and an affidavit that sets out all the facts on which the motion is based that do not appear on the record.

² SOR/92-152

RÈGLE 12. (1) La Cour ou un juge de la Cour est saisi des demandes présentées en vertu des sections 3 ou 10 de la partie III de la Loi, y compris les appels interjetés en vertu de l'article 248.9 de la Loi, par voie de requête conformément à la règle 24 et ces demandes doivent, sous réserve du paragraphe (1.1), être réglées après comparution des parties.

(1.1) Le requérant peut demander que la demande soit réglée après examen des observations écrites présentées par les parties sans que ces dernières aient à comparaître; il doit le faire si l'ordonnance envisagée doit être rendue sur consentement.

(2) L'avis de requête déposé en vertu de la présente règle est en la forme prévue à l'annexe 7. Un exposé des renseignements établi conformément à l'annexe 3 doit y figurer ou l'accompagner.

(2) Le passage du paragraphe 12(3) des mêmes règles précédant l'alinéa b) est remplacé par ce qui suit :

(3) La demande de mise en liberté présentée par une personne en détention préventive ou par une personne condamnée à une période de détention ou d'emprisonnement est appuyée par l'affidavit du requérant qui expose, outre les faits qu'il peut souhaiter invoquer :

a) les moyens pour lesquels il prétend que sa demande en révision ou son appel devrait être accueilli;

(3) Le paragraphe 12(5) des mêmes règles est remplacé par ce qui suit :

(5) Une demande visée au paragraphe (1) présentée par un requérant sous garde non représenté par un avocat est réputée comprendre la demande prévue au paragraphe 27(3), sauf si le requérant fait la demande visée au paragraphe (1.1).

12. La règle 13² des mêmes règles est remplacée par ce qui suit :

RÈGLE 13. (1) La demande présentée en vertu des sections 3 ou 10 de la partie III de la Loi, y compris l'appel interjeté en vertu de l'article 248.9 de la Loi, est entendue et tranchée sans délai et, sur dépôt de l'avis de requête, le juge en chef peut, par ordonnance, porter l'affaire au rôle d'audience et fixer la marche à suivre.

(2) Tout juge peut, s'il estime juste de le faire dans les circonstances, ordonner que le paragraphe 6(2) et les règles 7 à 11 s'appliquent, avec les adaptations nécessaires, à la révision prévue aux articles 159.9 ou 248.8 de la Loi ou à l'appel interjeté en vertu de l'article 248.9 de la Loi et que les délais prévus à ces règles soient modifiés.

Demande de nouveau procès

RÈGLE 13.1 (1) Le greffe établit un dossier dès réception de la demande de nouveau procès renvoyée devant la Cour par le ministre aux termes du paragraphe 249.16(2) de la Loi.

(2) L'administrateur informe sans délai l'appellant que sa demande de nouveau procès a été renvoyée devant la Cour.

(3) L'appellant, dès que possible après avoir été informé du renvoi de sa demande devant la Cour, dépose au greffe un avis de requête en la forme prévue à l'annexe 7, accompagné d'un exposé des renseignements établi conformément à l'annexe 3 et d'un affidavit donnant les faits invoqués à l'appui qui n'apparaissent pas au dossier.

² DORS/92-152

(4) Within 10 days after filing the documents referred to in subsection (3), the appellant shall serve a copy of the documents and the petition on the respondent and on the Court Martial Administrator. Within 10 days after service of the documents, the appellant shall file proof of service of them.

(5) After the appellant has filed proof of service under subsection (4), the procedure to be followed is that set out in Rule 13.

13. Subsection 14(2)² of the Rules is replaced by the following:

(2) Within 10 days after being served with the notice referred to in subsection (1), the party shall deliver the required document or record to the other party or serve a reply on the other party, and file a copy of it with the Registry, setting out the reasons why the document or record cannot or should not be produced.

14. Subsections 16(1)² and (2)² of the Rules are replaced by the following:

RULE 16. (1) A judge may, at any time, make an order requiring the appellant or applicant to furnish particulars of any ground of appeal stated in the Notice of Appeal or Notice of Motion filed under Rule 12 or 13.1.

(2) A respondent who requires particulars shall serve a demand on the appellant or applicant and file a copy with the Registry specifying the grounds stated in the notice in respect of which particulars are required, and requesting that, within seven days after the demand is received,

- (a) the particulars be furnished to him or her; and
- (b) a copy of the particulars be filed with the Registry.

15. Rule 17² of the Rules is replaced by the following:

RULE 17. (1) If it is considered just in the circumstances, the Court may, on motion, extend or abridge a period provided by these Rules or fixed by an order and the motion may be brought before or after the expiration of the period provided by these Rules or fixed by the order.

(2) Despite subsection (1), a party may, without bringing a motion, have a period provided by Rule 5, 7, 8, 9, 10, 14 or 16 extended once, for a period not exceeding one half of the number of days in that period, if the party obtains the written consent of all the parties and files the consent in the Registry before the time provided by the Rule.

(3) No extension may be made on consent of the parties in respect of a period fixed by an order of the Court.

16. Subsection 18(2) of the English version of the Rules is replaced by the following:

(2) Where the time limit for doing a thing expires or falls on a Saturday or holiday, the thing may be done on the day next following that is not a Saturday or holiday.

17. (1) Subsection 19(2) of the English version of the Rules is replaced by the following:

(2) Barristers or advocates are officers of the Court and may practise in the Court if they are

- (a) entitled by law to practise as barristers or advocates in any province or territory of Canada; or
- (b) assigned to practise in the Court by the Judge Advocate General.

(4) Dans les dix jours suivant le dépôt des documents visés au paragraphe (3), l'appelant signifie copie de ces documents et de sa demande à l'intimé et à l'administrateur de la cour martiale. Il dépose au greffe la preuve de signification dans les dix jours suivant celle-ci.

(5) Après dépôt, par l'appelant, de la preuve de signification conformément au paragraphe (4), la marche à suivre est celle prévue à la règle 13.

13. Le paragraphe 14(2)² des mêmes règles est remplacé par ce qui suit :

(2) La partie à laquelle l'avis visé au paragraphe (1) a été signifié doit, dans les dix jours suivant la signification, transmettre à l'autre partie le document ou dossier requis ou lui signifier une réponse énonçant les motifs pour lesquels ce document ou dossier ne peut ou ne doit être produit; elle dépose sans délai au greffe copie de la réponse.

14. (1) Les paragraphes 16(1)² et (2)² des mêmes règles sont remplacés par ce qui suit :

RÈGLE 16. (1) Un juge peut, à toute étape de la procédure, rendre une ordonnance enjoignant à l'appelant ou au requérant de fournir des détails sur tout moyen d'appel exposé dans l'avis d'appel ou dans l'avis de requête déposé conformément aux règles 12 ou 13.1.

(2) L'intimé peut, s'il a besoin de détails, signifier à l'appelant ou au requérant une sommation dont copie est déposée au greffe, dans laquelle il précise les moyens énoncés dans l'avis dont il veut obtenir les détails et exige que, dans les sept jours suivant la réception de la sommation :

- a) ces détails lui soient transmis;
- b) copie de ceux-ci soit déposée au greffe.

15. La règle 17² des mêmes règles est remplacée par ce qui suit :

RÈGLE 17. (1) La Cour peut, sur requête présentée avant ou après l'expiration d'un délai prévu par les présentes règles ou fixé par ordonnance, proroger le délai ou l'abréger, si elle estime juste de le faire dans les circonstances.

(2) Malgré le paragraphe (1), une partie peut, sans avoir à présenter de requête, obtenir la prorogation d'un délai fixé par les règles 5, 7, 8, 9, 10, 14 ou 16 une seule fois pour une période n'excédant pas la moitié du délai, sur dépôt au greffe, avant l'expiration du délai, du consentement écrit des parties.

(3) Les délais fixés par ordonnance de la Cour ne peuvent être prorogés par consentement des parties.

16. Le paragraphe 18(2) de la version anglaise des mêmes règles est remplacé par ce qui suit :

(2) Where the time limit for doing a thing expires or falls on a Saturday or holiday, the thing may be done on the day next following that is not a Saturday or holiday.

17. (1) Le paragraphe 19(2) de la version anglaise des mêmes règles est remplacé par ce qui suit :

(2) Barristers or advocates are officers of the Court and may practise in the Court if they are

- (a) entitled by law to practise as barristers or advocates in any province or territory of Canada, or
- (b) assigned to practise in the Court by the Judge Advocate General.

² SOR/92-152

² DORS/92-152

(2) Subsections 19(4) to (7)² of the Rules are replaced by the following:

(4) A party who is represented by counsel of the party's own choice may, without leave, and by notice filed in the Registry, change that counsel. The notice must be signed by the new counsel and a copy served on the other party, the former counsel and the Court Martial Administrator. The notice is not effective until proof of that service has been filed in the Registry.

(5) Where one counsel of record of a party is appointed by the Director of Defence Counsel Services, the party may apply for an order for leave to change that counsel, provided that notice of the application is given to the Director of Defence Counsel Services, the other party, the counsel of record and the Court Martial Administrator. The party shall serve the order on them and the order shall not take effect until proof of that service has been filed.

(6) Where, for any reason, the counsel of record ceases to represent a party, that counsel may apply for an order declaring that the counsel is no longer counsel of record, provided that notice of the application is given to the parties and, if counsel was appointed by the Director of Defence Counsel Services, the Director of Defence Counsel Services. The counsel shall serve the order on the parties, the Court Martial Administrator and the Director of Defence Counsel Services and the order shall not take effect until proof of that service has been filed.

(7) A party who is no longer represented by counsel of record shall file with the Registry and serve on the other parties and the Court Martial Administrator a notice of the party's address and telephone and facsimile numbers for service in Canada.

18. The heading before Rule 20 of the Rules is replaced by the following:

*Appointment of Counsel by the Director
of Defence Counsel Services*

19. (1) Subsection 20(1) of the Rules is replaced by the following:

RULE 20. (1) A party who is not represented by counsel of record may apply to the Chief Justice for approval of the appointment by the Director of Defence Counsel Services of counsel to represent the party.

(2) Subparagraph 20(2)(a)(i)² of the Rules is replaced by the following:

(i) prior to the decision of the court martial or direction of the military judge that is the subject of the proceeding before the Court, and

(3) Rule 20 of the Rules is amended by adding the following after subsection (4):

(5) The Chief Justice shall approve the appointment of counsel by the Director of Defence Counsel Services where, after considering the affidavit of the applicant and any reply of the Minister, the Chief Justice determines that the facts, including the financial circumstances of the applicant, justify the appointment.

20. Rule 21 of the Rules and the heading before it are replaced by the following:

Fees and Costs

RULE 21. (1) Where a party other than the Minister is represented by counsel, the Court may direct that all or any of the counsel's fees in relation to the appeal or application be paid, as taxed by an assessment officer in accordance with the applicable tariff of the *Federal Court Rules, 1998*.

(2) Les paragraphes 19(4) à (7)² des mêmes règles sont remplacés par ce qui suit :

(4) La partie représentée par un avocat de son choix peut, sans autorisation, par avis déposé au greffe, changer d'avocat; cet avis doit être signé par le nouvel avocat et copie doit être signifiée à l'autre partie, à l'ancien avocat et à l'administrateur de la cour martiale. Il n'a d'effet que si la preuve de sa signification est déposée au greffe.

(5) La partie dont l'avocat inscrit au dossier est désigné par le directeur du service d'avocats de la défense peut demander une ordonnance l'autorisant à changer d'avocat, pourvu qu'elle en donne avis au directeur, à l'autre partie, à l'avocat inscrit au dossier et à l'administrateur de la cour martiale. Elle leur signifie l'ordonnance; celle-ci ne prend effet qu'à compter du dépôt de la preuve de signification.

(6) L'avocat inscrit au dossier qui cesse de représenter une partie pour une raison quelconque peut demander une ordonnance constatant son retrait, pourvu qu'il en donne avis à la partie en cause, à l'autre partie et au directeur du service d'avocats de la défense, si l'avocat a été désigné par ce dernier. Il signifie l'ordonnance à toutes les parties, au directeur du service d'avocats de la défense et à l'administrateur de la cour martiale; celle-ci ne prend effet qu'à compter du dépôt de la preuve de sa signification.

(7) La partie qui n'est plus représentée dépose au greffe et signifie aux autres parties et à l'administrateur de la cour martiale un avis de son adresse et de ses numéros de téléphone et de télécopieur aux fins de signification au Canada.

18. L'intertitre précédant la règle 20 des mêmes règles est remplacé par ce qui suit :

*Désignation de l'avocat par le directeur
du service d'avocats de la défense*

19. (1) Le paragraphe 20(1) des mêmes règles est remplacé par ce qui suit :

RÈGLE 20. (1) La partie qui n'est pas représentée par un avocat inscrit au dossier peut demander au juge en chef d'approuver la désignation d'un avocat par le directeur du service d'avocats de la défense.

(2) Le sous-alinéa 20(2)a)(i)² des mêmes règles est remplacé par ce qui suit :

(i) avant la décision de la cour martiale ou l'ordonnance d'un juge militaire visée par la procédure devant la Cour,

(3) La règle 20 des mêmes règles est modifiée par adjonction, après le paragraphe (4), de ce qui suit :

(5) Le juge en chef approuve la désignation d'un avocat par le directeur du service d'avocats de la défense s'il établit, après avoir pris en compte l'affidavit du requérant et la réponse du ministre, le cas échéant, que les faits, notamment la situation financière du requérant, le justifient.

20. La règle 21 des mêmes règles et l'intertitre la précédant sont remplacés par ce qui suit :

Honoraires et dépenses

RÈGLE 21. (1) Si une partie, autre que le ministre, est représentée par avocat, la Cour peut ordonner que soient payés tout ou partie des honoraires de l'avocat relatifs à l'appel ou à la demande taxés par l'officier taxateur selon le tarif applicable des *Règles de la Cour fédérale (1998)*.

² SOR/92-152

² DORS/92-152

(2) The Court may direct that all or any of the party's costs in the Court in relation to the appeal or application be paid, as taxed by an assessment officer in accordance with the applicable tariff of the *Federal Court Rules, 1998*.

21. (1) Subsections 23(1) to (3)² of the Rules are replaced by the following:

RULE 23. (1) Subject to subsections (4), (5) and (7), service of a document shall be effected

(a) in the case of service on an appellant or applicant, by personal service, registered mail or by a courier that assures service within two days after pick-up, excluding Saturdays and holidays, to the address for service as set out in the Notice of Appeal, Notice of Motion commencing the proceeding or notice of change of address filed with the Registry and served on the other parties and on the Court Martial Administrator;

(b) in the case of service on a respondent, by personal service, registered mail or by a courier that assures delivery within two days after pick-up, excluding Saturdays and holidays, to the address for service as set out in the notice referred to in subsection 5(3) or (4) or notice of change of address filed with the Registry and served on the other parties and on the Court Martial Administrator;

(c) in the case of service on the Court Martial Administrator, or a person acting on the Court Martial Administrator's behalf,

(i) by mail or courier provided by Canada Post, addressed to

The Court Martial Administrator
Office of the Chief Military Judge
National Defence Headquarters
Ottawa, Ontario
K1A 0K2

(ii) by personal service or by courier other than Canada Post, addressed to

The Court Martial Administrator
Office of the Chief Military Judge
Asticou Centre, Block 1900
241 boul. de la Cité-des-Jeunes
Hull, Quebec
J8Y 6L2

(iii) in the case of service by the Registry, by facsimile with a cover page that has the information set out in subparagraphs (4)(c)(i) and (iii) to (vi), provided that the Court Martial Administrator has furnished a standing revocable notice to the Registry of a facsimile number for that purpose;

(d) in the case of the Director of Defence Counsel Services or the Director's agent:

(i) by mail or courier provided by Canada Post, addressed to

The Director of Defence Counsel Services
Asticou Centre, Block 1900
National Defence Headquarters
Ottawa, Ontario
K1A 0K2

(ii) by personal service or by courier provided by other than Canada Post, addressed to

The Director of Defence Counsel Services
Asticou Centre, Block 1900
241 boul. de la Cité-des-Jeunes
Hull, Quebec
J8Y 6L2

(iii) by facsimile, in the case of documents served by the Registry, provided that the covering page contains the information required by subparagraphs 4(c)(i) and (iii) to (vi)

(2) La Cour peut ordonner que soient payés tout ou partie des dépens d'une partie relatifs à l'appel ou à la demande taxés par l'officier taxateur selon le tarif applicable des *Règles de la Cour fédérale (1998)*.

21. (1) Les paragraphes 23(1)² à (3) des mêmes règles sont remplacés par ce qui suit :

RÈGLE 23. (1) Sous réserve des paragraphes (4), (5) et (7), tous les documents sont signifiés :

a) dans le cas de l'appellant ou du requérant, à personne, par courrier recommandé ou par service de messagerie assurant la livraison dans les deux jours suivant le ramassage — samedis et jours fériés exclus — à l'adresse de signification donnée dans l'avis d'appel, l'avis de requête introductif d'instance ou l'avis de changement d'adresse déposé au greffe et signifié aux autres parties et à l'administrateur de la cour martiale;

b) dans le cas de l'intimé, à personne, par courrier recommandé ou par service de messagerie assurant la livraison dans les deux jours suivant le ramassage — samedis et jours fériés exclus — à l'adresse de signification donnée dans l'avis déposé conformément aux paragraphes 5(3) ou (4) ou dans l'avis de changement d'adresse déposé au greffe et signifié aux autres parties et à l'administrateur de la cour martiale;

c) dans le cas de l'administrateur de la cour martiale ou de son mandataire :

(i) soit par un service de courrier ou de messagerie offerts par la Société canadienne des postes, à l'adresse suivante :

L'administrateur de la cour martiale
Bureau du juge militaire en chef
Quartier général de la Défense nationale
Ottawa (Ontario)
K1A 0K2

(ii) soit à personne ou par service de messagerie offert par une personne autre que la Société canadienne des postes, à l'adresse suivante :

L'administrateur de la cour martiale
Bureau du juge militaire en chef
Centre Asticou, Édifice 1900
241, boul. Cité-des-Jeunes
Hull (Québec)
J8Y 6L2

(iii) soit, s'il s'agit de documents signifiés par le greffe, par télécopieur, pourvu que la page couverture contienne les renseignements exigés par les sous-alinéas (4)c)(i) et (iii) à (vi) et que l'administrateur de la cour martiale ait donné au greffe, par un avis permanent et révocable, un numéro de télécopieur à cette fin;

d) dans le cas du directeur du service d'avocats de la défense ou de son mandataire :

(i) soit par un service de courrier ou de messagerie offerts par la Société canadienne des postes, à l'adresse suivante :

Le directeur du service d'avocats de la défense
Centre Asticou, Édifice 1900
Quartier général de la Défense nationale
Ottawa (Ontario)
K1A 0K2

(ii) soit à personne ou par service de messagerie offert par une personne autre que la Société canadienne des postes, à l'adresse suivante :

Le directeur du service d'avocats de la défense
Centre Asticou, Édifice 1900
241, boul. Cité-des-Jeunes
Hull (Québec)
J8Y 6L2

² SOR/92-152

² DORS/92-152

and that the Director of Defence Counsel Services has given the Registry a facsimile number by permanent and revocable notice;

(e) in the case of service on the Minister,

(i) by personal service on either the Minister or the Minister's deputy or agent, or by registered mail addressed to

The Minister of National Defence
MGen George R. Pearkes Building
National Defence Headquarters
Ottawa, Ontario
K1A 0K2

(ii) in the case of service by the Registry, by facsimile with a cover page that has the information set out in paragraph (4)(c), provided that the Minister has furnished a standing, revocable notice to the Registry of a facsimile number for that purpose;

(f) in the case of service on the Attorney General of Canada, by facsimile at (613) 941-2279 or by registered mail addressed to

The Attorney General of Canada
East Memorial Building
284 Wellington Street
Ottawa, Ontario
K1A 0H8

(g) in the case of service on the attorneys general of the provinces, by facsimile or by registered mail at their facsimile number or address in their respective capital cities.

(2) Service of a document is deemed to have taken place on

(a) the second day after pick-up of the document by the courier, where the document is served by a courier that assures delivery within two days, excluding Saturdays and holidays; or

(b) the fifth day after posting the document, where the document is served by registered mail.

(3) When the second or fifth day after the pick-up by the courier or posting of the document falls on a Saturday or holiday, the service is deemed to have taken place on the next day that is not a Saturday or holiday.

(2) Subsection 23(5)² of the Rules is replaced by the following:

(5) A party in custody, not represented by counsel, may file and serve a document by delivering a copy of it to a superior officer or any other person by whom the party is held in custody. The person receiving the document shall make four copies of it and endorse the date of receipt on the original and each copy and shall retain one copy, return one copy to the person in custody and without delay serve the original and remaining copies on the Registry. On receipt of the document, the Registry shall file the original, send a copy to the Court Martial Administrator and the other copy to the counsel of record for the Minister, or, if there is no counsel of record, to the Minister.

(3) Rule 23 of the Rules is amended by adding the following after subsection (7):

(8) Service of a document shall be proven by

(a) an affidavit of service in the form set out in Schedule 8;

(b) an acknowledgement of service, endorsed on a copy of the document, that is signed and dated by the party, the party's counsel or a person employed by the counsel; or

(iii) soit, s'il s'agit de documents signifiés par le greffe, par télécopieur, pourvu que la page couverture contienne les renseignements exigés par les sous-alinéas (4)c(i) et (iii) à (vi) et que le directeur du service d'avocats de la défense ait donné au greffe, par un avis permanent et révocable, un numéro de télécopieur à cette fin;

e) dans le cas du ministre :

(i) soit à personne au ministre, à son adjoint ou mandataire, ou par courrier recommandé, à l'adresse suivante :

Le ministre de la Défense nationale
Immeuble MGen George R. Pearkes
Quartier général de la Défense nationale
Ottawa (Ontario)
K1A 0K2

(ii) soit, s'il s'agit de documents signifiés par le greffe, par télécopieur, pourvu que la page couverture contienne les renseignements exigés par l'alinéa (4)c) et que le ministre ait donné au greffe, par un avis permanent et révocable, un numéro de télécopieur à cette fin;

f) dans le cas du procureur général du Canada, par télécopieur au (613) 941-2279 ou par courrier recommandé à l'adresse suivante :

Le procureur général du Canada
Édifice commémoratif de l'Est
284, rue Wellington
Ottawa (Ontario)
K1A 0H8

g) dans le cas des procureurs généraux des provinces, par télécopieur ou par courrier recommandé, au numéro de télécopieur ou à l'adresse de chacun d'eux dans leur capitale respective.

(2) La signification d'un document est réputée avoir été faite :

a) si elle est effectuée par service de messagerie assurant la livraison dans les deux jours — samedis et jours fériés exclus —, le deuxième jour suivant le ramassage;

b) si elle est effectuée par courrier recommandé, le cinquième jour suivant la mise à la poste.

(3) Si le deuxième ou le cinquième jour suivant respectivement le ramassage ou la mise à la poste d'un document est un samedi ou un jour férié, la signification est réputée avoir été effectuée le premier jour suivant qui n'est ni un samedi ni un jour férié.

(2) Le paragraphe 23(5)² des mêmes règles est remplacé par ce qui suit :

(5) La partie sous garde et non représentée par un avocat peut effectuer le dépôt et la signification de tout document en en remettant une copie à un supérieur ou à toute autre personne qui la tient sous garde. La personne qui reçoit le document en fait quatre copies, inscrit la date de réception sur l'original et sur chaque copie et en conserve une, en retourne une à la personne sous garde et signifie sans délai l'original et les autres copies au greffe. À la réception du document, le greffe dépose l'original et envoie une copie à l'administrateur de la cour martiale et l'autre copie à l'avocat inscrit au dossier pour le ministre ou, s'il n'y a pas d'avocat inscrit au dossier, au ministre.

(3) La règle 23 des mêmes règles est modifiée par adjonction, après le paragraphe (7), de ce qui suit :

(8) La signification d'un document est prouvée :

a) soit par affidavit de signification, en la forme prévue à l'annexe 8;

b) soit par accusé de signification daté et signé par la partie, son avocat ou un employé de celui-ci à l'endos d'une copie du document;

² SOR/92-152

² DORS/92-152

(c) a certificate of service by the counsel who served the document, in the form set out in Schedule 9.

(9) Where service takes place in the Province of Quebec, service may also be proven by a certificate of a bailiff, sheriff or other authorized person in accordance with the Quebec *Code of Civil Procedure*.

22. The Rules are amended by adding the following after Rule 23:

Filing of Documents

RULE 23.1 (1) Documents shall be filed with the Registry at the following address:

The Administrator
Court Martial Appeal Court of Canada
The Supreme Court Building
Wellington Street
Ottawa, Ontario
K1A 0H9

(2) A document is filed by being

- (a) delivered to the Registry;
- (b) mailed to the Registry; or
- (c) subject to subsection (3), transmitted to the Registry by facsimile.

(3) The following documents may not be filed by facsimile without the consent of the Administrator, which consent may be given where filing by facsimile is required in order to allow a case to proceed expeditiously:

- (a) the Record, appeal book, Memorandum of Fact and Law and Memorandum in Reply; and
- (b) any other document that is longer than 20 pages.

(4) A document that is filed by facsimile shall include a cover page that sets out the following information:

- (a) the name, address and telephone number of the sender;
- (b) the date and time of transmission;
- (c) the total number of pages transmitted, including the cover page;
- (d) the number of the facsimile to which documents may be sent; and
- (e) the name and telephone number of a person to contact in the event of a transmission problem.

(5) A document is not considered to have been filed until it is received by the Registry and dated by the Administrator.

(6) All documents that are required to be served, other than the appeal book and the documents referred to in subsections 5(1) and 23(5), must be filed with proof of service in the form and within the times set out in these Rules.

23. Subsections 24(2) and (3) of the Rules are replaced by the following:

(2) A motion shall be made by serving and filing a Notice of Motion in the form set out in Schedule 7 and shall be supported by an affidavit that sets out all the facts on which it is based that do not appear on the record.

(3) A party may attach to the Notice of Motion written representations and a request that the motion be heard orally.

(3.1) Any other party may serve on the other parties and file with the Registry a consent to the motion or, if the party opposes the motion, an affidavit and written representations in reply within 15 days after being served with a Notice of Motion. At the same time that the affidavit and written representations in reply

c) soit par attestation écrite de l'avocat qui a fait signifier le document, en la forme prévue à l'annexe 9.

(9) Au Québec, la signification d'un document peut également être prouvée par procès-verbal de signification d'un shérif, d'un huissier ou d'une autre personne autorisée par le *Code de procédure civile du Québec*.

22. Les mêmes règles sont modifiées par adjonction, après la règle 23, de ce qui suit :

Dépôt des documents

RÈGLE 23.1 (1) Les documents doivent être déposés au greffe à l'adresse suivante :

L'administrateur
Cour d'appel de la cour martiale du Canada
Édifice de la Cour suprême
Rue Wellington
Ottawa (Ontario)
K1A 0H9

(2) Le dépôt au greffe se fait :

- a) soit par livraison;
- b) soit par courrier;
- c) soit par télécopieur, sous réserve du paragraphe (3).

(3) Les documents ci-après ne peuvent être déposés par télécopieur sans le consentement de l'administrateur, lequel n'y consent que si cela est nécessaire pour que l'instance procède expeditivement :

- a) le Dossier, le dossier d'appel, l'exposé des faits et du droit et l'exposé en réponse;
- b) tout autre document de plus de vingt pages.

(4) Le document déposé par télécopieur est accompagné d'une page couverture précisant :

- a) les nom, adresse et numéro de téléphone de l'expéditeur;
- b) les date et heure de la transmission;
- c) le nombre total de pages transmises, y compris la page couverture;
- d) le numéro du télécopieur où des documents peuvent être reçus;
- e) les nom et numéro de téléphone de la personne avec qui communiquer en cas de problème de transmission.

(5) Un document n'est réputé être déposé que si le greffe le reçoit et si l'administrateur y appose la date de réception.

(6) Les documents dont la signification est requise, sauf ceux visés aux paragraphes 5(1) et 23(5) et le dossier d'appel, sont déposés avec la preuve de leur signification en la forme et dans les délais prévus par les présentes règles.

23. Les paragraphes 24(2) et (3) des mêmes règles sont remplacés par ce qui suit :

(2) Les requêtes se font par signification et dépôt d'un avis de requête en la forme prévue à l'annexe 7. Elles sont accompagnées d'un affidavit donnant les faits invoqués à l'appui qui n'apparaissent pas au dossier.

(3) Le requérant peut joindre à sa requête des observations écrites et une demande d'audience.

(3.1) Toute autre partie peut, dans les quinze jours suivant la signification de l'avis de requête, signifier aux autres parties et déposer au greffe un consentement à la requête ou, si elle s'oppose à la requête, un affidavit et des observations écrites en réponse. Elle peut demander une audience dans la réponse ou dans

are filed, the party may, in the reply or in a separate document, serve and file a request to have the motion heard orally.

24. Rule 25 of the Rules is replaced by the following:

RULE 25. (1) Subject to subsection (2), every application, other than an application referred to in subsections 12(1) and 13.1(1), shall be disposed of without the personal appearance of the parties, but on the basis of the affidavit and written representations, if any, that are referred to in subsection 24(2), (3) or (3.1), or on the written and signed consent of the parties.

(2) If it is considered just in the circumstances, the Chief Justice on the Chief Justice's own motion or on request made under subsection 24(3) or (3.1), may direct that the application be disposed of on the personal appearance of the parties.

25. The heading before Rule 27 of the Rules is replaced by the following:

Application by Party Under Custody to Attend Hearing

26. (1) Paragraph 27(5)(a) of the Rules is replaced by the following:

(a) when the party is a service convict, service prisoner or service detainee, be addressed to a committing authority prescribed or appointed pursuant to subsection 219(1) of the Act and, on receipt of it, that committing authority shall cause the party to be temporarily removed from the place to which the party has been committed for such period as may be specified in the order, and brought before the Court; and

(2) Subsection 27(6) of the Rules is repealed.

27. Rule 29² of the French version of the Rules is replaced by the following:

RÈGLE 29. À l'audition, seuls les moyens d'appel énoncés dans l'avis de requête, l'avis d'appel ou l'exposé des faits et du droit peuvent être soulevés, à moins d'autorisation contraire de la Cour. Sauf dans des cas exceptionnels, celle-ci n'est accordée que si l'appelant a avisé l'intimé dans un délai raisonnable des moyens additionnels qu'il entend soulever.

28. (1) The portion of subsection 32(1)² of the Rules before paragraph (a) is replaced by the following:

RULE 32. (1) No new evidence may be introduced at a hearing of an appeal by a party unless that party, before the making of the order setting the appeal down for hearing under Rule 4.1,

(2) Subsection 32(3) of the French version of the Rules is replaced by the following:

(3) Le témoin comparissant à l'audience est tenu de le faire sous serment ou sous affirmation solennelle en la forme prévue par la cour martiale.

29. Rule 33 of the Rules is replaced by the following:

RULE 33. Any witness who gives evidence before the Court shall, unless the Court otherwise directs if it is considered just in the circumstances and subject to any statutory authorization for payment from time to time, be entitled to the witness's expenses in accordance with the applicable tariff of the *Federal Court Rules, 1998*.

30. Subsection 34(1) of the Rules is replaced by the following:

RULE 34. (1) The attendance of a witness at a hearing may be required by order of the Court or a judge, but no person shall be

un document distinct signifié au requérant et déposé au greffe en même temps que l'affidavit et la réponse.

24. La règle 25 des mêmes règles est remplacée par ce qui suit :

RÈGLE 25. (1) Sous réserve du paragraphe (2), les demandes, autres que celles visées aux paragraphes 12(1) ou 13.1(1), sont réglées sans comparution des parties après examen des affidavits et des observations écrites, le cas échéant, visés aux paragraphes 24(2), (3) ou (3.1) ou du consentement écrit signé par les parties.

(2) Le juge en chef peut, d'office ou sur requête présentée en vertu des paragraphes 24(3) ou (3.1), ordonner que la demande soit réglée après comparution des parties s'il estime juste de le faire dans les circonstances.

25. L'intertitre précédant la règle 27 des mêmes règles est remplacé par ce qui suit :

Demande de la partie sous garde d'assister à l'audience

26. (1) L'alinéa 27(5)a) des mêmes règles est remplacé par ce qui suit :

a) lorsqu'elle vise un condamné, un prisonnier ou un détenu militaire, est adressée à l'autorité incarcérante désignée ou nommée en vertu du paragraphe 219(1) de la Loi; sur réception de l'ordonnance, l'autorité incarcérante fait déplacer provisoirement la partie en cause hors du lieu de son incarcération pour la période précisée dans l'ordonnance et la fait conduire devant la Cour;

(2) Le paragraphe 27(6) des mêmes règles est abrogé.

27. La règle 29² de la version française des mêmes règles est remplacée par ce qui suit :

RÈGLE 29. À l'audition, seuls les moyens d'appel énoncés dans l'avis de requête, l'avis d'appel ou l'exposé des faits et du droit peuvent être soulevés, à moins d'autorisation contraire de la Cour. Sauf dans des cas exceptionnels, celle-ci n'est accordée que si l'appelant a avisé l'intimé dans un délai raisonnable des moyens additionnels qu'il entend soulever.

28. (1) Le passage du paragraphe 32(1)² des mêmes règles précédant l'alinéa a) est remplacé par ce qui suit :

RÈGLE 32. (1) La partie qui entend présenter de nouveaux témoignages à l'audition d'un appel doit, avant que soit rendue l'ordonnance portant l'appel au rôle d'audience selon l'article 4.1 :

(2) Le paragraphe 32(3) de la version française des mêmes règles est remplacé par ce qui suit :

(3) Le témoin comparissant à l'audience est tenu de le faire sous serment ou sous affirmation solennelle en la forme prévue par la cour martiale.

29. La règle 33 des mêmes règles est remplacée par ce qui suit :

RÈGLE 33. Sauf ordre contraire de la Cour, si elle l'estime juste dans les circonstances, et sous réserve de toute autorisation de paiement prévue par une disposition législative, tout témoin qui dépose devant la Cour a droit au paiement de ses débours selon le tarif applicable des *Règles de la Cour fédérale (1998)*.

30. Le paragraphe 34(1) des mêmes règles est remplacé par ce qui suit :

RÈGLE 34. (1) La Cour ou tout juge peut, par ordonnance, exiger la présence d'un témoin à une audience. Cependant, nul ne

² SOR/92-152

² DORS/92-152

held in contempt in respect of the order unless a certified copy of it had been served on the person at least two days before the person's attendance was required and there had, at the time of service, been paid or tendered to the person an amount sufficient for witness fees and travelling expenses in accordance with the applicable tariff of the *Federal Court Rules, 1998*.

31. (1) Rule 35 of the Rules is amended by adding the following after subsection (4):

(4.1) Where a dissent to the Court's decision is based in whole or in part on a question of law, the grounds for the dissent shall be specified in the judgment issued by the Court.

(2) Subsection 35(6) of the Rules is replaced by the following:

(6) A copy of every document filed under this Rule shall be sent without delay to each party by the Registry.

32. Subsection 36(1) of the Rules is replaced by the following:

RULE 36. (1) A party may abandon a proceeding begun by the party at any time by notice filed with the Registry and served on the respondent and the Court Martial Administrator.

33. Paragraph 37(a)² of the French version of the Rules is replaced by the following:

a) de l'avis de la Cour, l'avis d'appel ne renferme pas suffisamment de renseignements sur les moyens de l'appel et l'appelant ne s'est pas conformé, dans un délai raisonnable, à une ordonnance lui enjoignant de fournir de tels renseignements;

34. Paragraphs 40(2)(g) and (h) of the Rules are replaced by the following:

(g) transmitting to the parties to an appeal, to the Judge Advocate General and to the Court Martial Administrator the judgment of the Court;

(g.1) transmitting to the parties to a proceeding, the Court Martial Administrator and the Judge Advocate General any order disposing of an application made under Division 3 or 10 of Part III of the Act;

(h) subject to paragraph (j), returning to the Court Martial Administrator the original minutes of the proceedings of the court martial or hearing under Division 3 or 10 of Part III of the Act;

35. Schedules I² and III to the Rules are replaced by the following:

SCHEDULE 1
(Paragraph 5(3)(a))

(Court File No.)

COURT MARTIAL APPEAL COURT OF CANADA

BETWEEN:

(Name of Appellant or Applicant, as the case may be)

Appellant
or
Applicant

-and-

(Name)

Respondent

ANNEXE 1
(alinéa 5(3)a))

(N° du dossier)

COUR D'APPEL DE LA COUR MARTIALE DU CANADA

ENTRE :

(nom de l'appelant ou du requérant, selon le cas)

appelant
ou
requérant

- et -

(nom)

intimé

peut être accusé de violation de cette ordonnance à moins qu'une copie certifiée ne lui en ait été signifiée à personne au moins deux jours avant la date fixée pour sa comparution, et qu'il ne lui ait été offert ou versé, au moment de la signification, une indemnité de témoin et une indemnité de déplacement suffisantes, selon le tarif applicable des *Règles de la Cour fédérale (1998)*.

31. (1) La règle 35 des mêmes règles est modifiée par adjonction, après le paragraphe (4), de ce qui suit :

(4.1) Si la dissidence est fondée en tout ou en partie sur une question de droit, le jugement de la Cour en énonce les motifs.

(2) Le paragraphe 35(6) des mêmes règles est remplacé par ce qui suit :

(6) Le greffe envoie sans délai aux parties une copie de chaque document déposé conformément à la présente règle.

32. Le paragraphe 36(1) des mêmes règles est remplacé par ce qui suit :

RÈGLE 36. (1) Une partie peut se désister de la procédure qu'elle a entamée en déposant au greffe un avis à cet effet et en signifiant un tel avis à l'intimé et à l'administrateur de la cour martiale.

33. L'alinéa 37a)² de la version française des mêmes règles est remplacé par ce qui suit :

a) de l'avis de la Cour, l'avis d'appel ne renferme pas suffisamment de renseignements sur les moyens de l'appel et l'appelant ne s'est pas conformé, dans un délai raisonnable, à une ordonnance lui enjoignant de fournir de tels renseignements;

34. Les alinéas 40(2)(g) et (h) des mêmes règles sont remplacés par ce qui suit :

g) transmettre le jugement aux parties, au juge-avocat général et à l'administrateur de la cour martiale;

g.1) transmettre aux parties, à l'administrateur de la cour martiale et au juge-avocat général toute ordonnance statuant sur une demande présentée en vertu des sections 3 ou 10 de la partie III de la Loi;

h) sous réserve de l'alinéa j), renvoyer à l'administrateur de la cour martiale les minutes du procès devant la cour martiale ou de l'audience visée aux sections 3 ou 10 de la partie III de la Loi;

35. Les annexes I² et III des mêmes règles sont remplacées par ce qui suit :

² SOR/92-152

² DORS/92-152

NOTICE OF APPEARANCE

The respondent intends to participate in this appeal.

(Date) _____
 (Signature of counsel or respondent)
 (Name, address and telephone and facsimile numbers
 of counsel or respondent)

TO: (Names and addresses of other counsel or parties and the
 Court Martial Administrator)

SCHEDULE 2
 (Paragraph 5(3)(b))

(Court File No.)

COURT MARTIAL APPEAL COURT OF CANADA

BETWEEN:

(Name of Appellant or Applicant, as the case may be)

Appellant
 or
 Applicant

-and-

(Name)

Respondent

NOTICE OF CROSS-APPEAL

THE RESPONDENT CROSS-APPEALS and asks that the order
 be set aside and judgment granted as follows (or "that the order
 be varied as follows", or as the case may be): (Set out the relief
 sought.)

THE GROUNDS OF CROSS-APPEAL are as follows: (Set out
 the grounds, including a reference to any statutory provision or
 rule to be relied on.)

(Date) _____
 (Signature of counsel or respondent)
 (Name, address and telephone and facsimile numbers
 of counsel or respondent)

TO: (Name and address of appellant's or applicant's counsel or
 appellant or applicant and the Court Martial Administrator)

SCHEDULE 3
 (Subsections 6(1), 12(2) and 13.1(3))

MEMORANDUM OF PARTICULARS

1. A Memorandum of Particulars shall have the following
 heading:

(Court File No.)

COURT MARTIAL APPEAL COURT OF CANADA

BETWEEN:

(Name of Appellant or Applicant, as the case may be)

Appellant
 or
 Applicant

-and-

(Name)

Respondent

AVIS DE COMPARUTION

L'intimé entend participer à la présente instance.

(Date) _____
 (Signature de l'avocat ou de l'intimé)
 (Nom, adresse et numéros de téléphone et de
 télécopieur de l'avocat ou de l'intimé)

DESTINATAIRES : (Nom et adresse des autres avocats ou par-
 ties et de l'administrateur de la cour martiale)

ANNEXE 2
 (alinéa 5(3)b))

(N° du dossier)

COUR D'APPEL DE LA COUR MARTIALE DU CANADA

ENTRE :

(nom de l'appellant ou du requérant, selon le cas)

appelant
 ou
 requérant

- et -

(nom)

intimé

AVIS D'APPEL INCIDENT

L'INTIMÉ INTERJETTE UN APPEL INCIDENT et demande
 que l'ordonnance soit annulée et que l'ordonnance suivante soit
 rendue (ou que l'ordonnance soit modifiée de la façon suivante ou
 toute mention appropriée) : (indiquer la réparation demandée).

LES MOYENS DE L'APPEL INCIDENT sont les suivants :
 (énoncer les moyens, avec renvoi à toute disposition législative
 ou règle invoquée).

(Date) _____
 (Signature de l'avocat ou de l'intimé)
 (Nom, adresse et numéros de téléphone et de
 télécopieur de l'avocat ou de l'intimé)

DESTINATAIRE : (Nom et adresse de l'appellant ou du requé-
 rant ou de son avocat et de l'administrateur de la cour martiale)

ANNEXE 3
 (paragraphes 6(1), 12(2) et 13.1(3))

EXPOSÉ DES RENSEIGNEMENTS

1. L'exposé des renseignements porte l'en-tête suivant :

(N° du dossier)

COUR D'APPEL DE LA COUR MARTIALE DU CANADA

ENTRE :

(nom de l'appellant ou du requérant, selon le cas)

appelant
 ou
 requérant

- et -

(nom)

intimé

MEMORANDUM OF PARTICULARS

2. Information to be included, as applicable:
- (a) the type, place and date of the proceedings before the court martial or hearing;
 - (b) the name, postal address and telephone number of the prosecutor;
 - (c) the name, postal address and telephone number of the defence counsel;
 - (d) the offence or offences charged;
 - (e) the statutory or other provisions on which the charge or charges are based;
 - (f) the plea at trial;
 - (g) the disposition by court martial or military judge;
 - (h) the date of the disposition; and
 - (i) the sentence imposed (and the sentence as modified, if applicable).

3. Where the disposition under review or appeal is a disposition under Division 3 or 10 of Part III of the Act, attach a copy of any directions, orders and conditions and undertakings that are separate from the disposition referred to in paragraph 2(g).

4. When the disposition has resulted in the detention of the person charged, include

- (a) the name, postal address and telephone number of the institution where the person is being held; and
- (b) the name and title of the warden, the superintendent or, as the case may be, the person in charge or command of the institution.

36. The heading "SCHEDULE IV" of Schedule IV to the Rules is replaced by the following:

SCHEDULE 4
(Subsection 6(5))

37. Section 3 of Schedule 4 to the Rules is repealed.

38. Section 6² of Schedule 4 to the Rules is replaced by the following:

6. An appeal book shall be arranged in the following sequence and shall consist of a red-coloured cover, a title page, an index and the following parts:

- | | |
|----------|--|
| Part I | 1. Notice of Appeal, Notice of Motion commencing an appeal or application or Petition for a New Trial sent to the Court by the Minister, and notice of cross-appeal, if any. |
| | 2. Memorandum of Particulars in accordance with Schedule 3. |
| | 3. Any agreement referred to in subsection 6(4) of these Rules. |
| | 4. Charges, arraignments, pleas, admissions, entries and orders at the court martial or hearing in chronological order. |
| Part II | The evidence. |
| Part III | The closing addresses, finding and disposition by the Court Martial or military judge. |
| Part IV | The exhibits. |

EXPOSÉ DES RENSEIGNEMENTS

2. Renseignements à fournir, le cas échéant :
- a) désignation, lieu et date de l'action introduite devant la cour martiale ou de l'audience;
 - b) nom, adresse postale et numéro de téléphone du procureur à charge;
 - c) nom, adresse postale et numéro de téléphone de l'avocat de la défense;
 - d) infractions faisant l'objet d'une accusation;
 - e) dispositions législatives ou autres sur lesquelles l'accusation ou les accusations sont fondées;
 - f) plaidoyer au procès;
 - g) décision de la cour martiale ou ordonnance du juge militaire;
 - h) date de la décision ou de l'ordonnance;
 - i) sentence infligée (et sentence modifiée, le cas échéant).

3. Si la décision ou l'ordonnance en cause a été rendue en vertu des sections 3 ou 10 de la partie III de la Loi, joindre une copie de tout engagement, décision ou ordonnance autre que ceux visés au paragraphe (2)g).

4. Si la décision ou l'ordonnance a entraîné la détention de l'accusé, fournir :

- a) les nom, adresse et numéro de téléphone de l'établissement où il est détenu;
- b) les nom et titre du directeur et du surintendant ou, le cas échéant, les nom et titre de la personne ayant autorité au sein de l'établissement.

36. Les intertitres précédant l'article 1 de l'annexe IV des mêmes règles sont remplacés par ce qui suit :

ANNEXE 4
(paragraphe 6(5))

DOSSIER D'APPEL

37. L'article 3 de l'annexe 4 des mêmes règles est abrogé.

38. L'article 6² de l'annexe 4 des mêmes règles est remplacé par ce qui suit :

6. Le dossier d'appel est présenté dans l'ordre suivant : une couverture de couleur rouge, une page-titre, un index et les parties suivantes :

- | | |
|------------|--|
| Partie I | 1. L'avis d'appel, l'avis de requête introductif d'appel ou de demande ou la demande de nouveau procès renvoyée devant la Cour par le ministre, ainsi que l'avis d'appel incident, le cas échéant. |
| | 2. Un exposé des renseignements établi conformément à l'annexe 3. |
| | 3. Le consentement visé au paragraphe 6(4) des présentes règles. |
| | 4. Les accusations, mises en accusation, plaidoyers, aveux, inscriptions et ordonnances présentés à la cour martiale ou à l'audience, dans l'ordre chronologique. |
| Partie II | Les témoignages. |
| Partie III | Les plaidoiries finales, le verdict et la décision de la cour martiale ou l'ordonnance du juge militaire. |
| Partie IV | Les pièces. |

² SOR/92-152

² DORS/92-152

Part V The certificate of the Court Martial Administrator, as follows:
I, _____, hereby certify that the foregoing record of the case on appeal to the Court Martial Appeal Court of Canada is a true and correct reproduction of the originals of which they purport to be copies.

Court Martial Administrator
(or agent)

39. Section 11² of Schedule 4 to the Rules is replaced by the following:

11. The cover and title page of an appeal book shall have the following heading:

(Court File No.)

COURT MARTIAL APPEAL COURT OF CANADA

BETWEEN:

(Name)

Appellant

-and-

(Name)

Respondent

APPEAL BOOK

40. (1) The portion of Part I of section 13² of Schedule 4 to the Rules beginning with the words “Part I” is replaced by the following:

Part I 1. Notice of Appeal or Notice of Motion commending an appeal or application or Petition for a New Trial sent to the Court by the Minister, and notice of cross-appeal, if any.
2. Memorandum of Particulars in accordance with Schedule 3.
3. Charges, arraignments, pleas, admissions, entries and orders at the Court Martial or hearing in chronological order.

(2) The portion of Part IV of section 13² of Schedule 4 to the Rules beginning with the words “Part IV” is replaced by the following:

Part IV Each closing address, indicating by whom it was delivered and the finding and disposition by the Court Martial or military judge with its date.

41. Schedule IV to the French version of the Rules is amended by replacing the words “dossier conjoint” with the words “dossier d’appel” in the following provisions:

- (a) section 1;
- (b) section 4;
- (c) section 7;
- (d) section 10;
- (e) section 12;
- (f) the portion of section 13 before the words “Partie I”;

Partie V Le certificat ci-après signé par l’administrateur de la cour martiale :

Je soussigné(e), _____, certifie que le présent dossier de l’appel porté devant la Cour d’appel de la cour martiale du Canada est une reproduction authentique et exacte des originaux.

L’administrateur de la cour martiale
(ou son mandataire)

39. L’article 11² de l’annexe 4 des mêmes règles est remplacé par ce qui suit :

11. La couverture et la page-titre portent l’en-tête suivant :

(N° du dossier)

COUR D’APPEL DE LA COUR MARTIALE DU CANADA

ENTRE :

(nom)

appellant

- et -

(nom)

intimé

DOSSIER D’APPEL

40. (1) Le passage de l’article 13² de l’annexe 4 des mêmes règles désigné « Partie I » est remplacé par ce qui suit :

Partie I 1. L’avis d’appel, l’avis de requête introductif d’appel ou de demande ou la demande de nouveau procès renvoyée devant la Cour par le ministre, ainsi que l’avis d’appel incident, le cas échéant.
2. Un exposé des renseignements établi conformément à l’annexe 3.
3. Les accusations, mises en accusation, plaidoyers, aveux, inscriptions et ordonnances présentés à la cour martiale ou à l’audience, dans l’ordre chronologique.

(2) Le passage de l’article 13² de l’annexe 4 des mêmes règles désigné « Partie IV » est remplacé par ce qui suit :

Partie IV Chaque plaidoirie finale avec indication du plaideur, le verdict et la décision de la cour martiale ou l’ordonnance du juge militaire, avec la date.

41. Dans les passages suivants de l’annexe 4 de la version française des mêmes règles, « dossier conjoint » est remplacé par « dossier d’appel » :

- a) l’article 1;
- b) l’article 4;
- c) l’article 7;
- d) l’article 10;
- e) l’article 12;
- f) le passage de l’article 13 précédant « Partie I »;

² SOR/92-152

² DORS/92-152

(g) the portion of section 13 beginning with the words “Partie II”; and
 (h) the portion of section 13 beginning with the words “Partie III”.

42. Schedule V² to the Rules is replaced by the following:

g) les passages de l'article 13 désigné « Partie II »;
 h) le passage de l'article 13 désigné « Partie III ».

42. L'annexe V² des mêmes règles est remplacée par ce qui suit :

SCHEDULE 5
 (Rule 11)

ANNEXE 5
 (règle 11)

(Court File No.)

(N^o du dossier)

COURT MARTIAL APPEAL COURT OF CANADA

COUR D'APPEL DE LA COUR MARTIALE DU CANADA

BETWEEN:

ENTRE :

(Name)

(nom)

Appellant

appelant

- and -

- et -

(Name)

(nom)

Respondent

intimé

REQUISITION FOR HEARING

DEMANDE D'AUDIENCE

THE APPELLANT (or RESPONDENT, as the case may be) REQUESTS that a date be set for the hearing of this appeal.

L'APPELANT (ou L'INTIMÉ, selon le cas) DEMANDE qu'une date soit fixée pour l'audition du présent appel.

THE APPELLANT (or RESPONDENT, as the case may be) CONFIRMS THAT:

L'APPELANT (ou L'INTIMÉ, selon le cas) CONFIRME que :

1. The requirements of Rules 7, 9 and 10 of the *Court Martial Appeal Court Rules* have been complied with.
2. A notice of constitutional question has been served in accordance with Rule 11.1 of these Rules.

1. Les exigences des règles 7, 9 et 10 des *Règles de la Cour d'appel de la cour martiale* ont été remplies.
2. Un avis de question constitutionnelle a été signifié conformément à la règle 11.1 de ces règles.

(or)

(ou)

2. There is no requirement to serve a notice of constitutional question under Rule 11.1 of these Rules in this appeal.
3. The hearing should be held at (place).
4. The hearing should last no longer than (number) hours (or days).
5. The representatives of all parties to the appeal are as follows:

2. Il n'est pas nécessaire dans le présent appel de signifier un avis de question constitutionnelle selon la règle 11.1 de ces règles.
3. L'audience devrait avoir lieu à (lieu).
4. L'audience devrait durer au plus (nombre) heures (ou jours).
5. Les représentants des parties à l'appel sont les suivants :

(a) on behalf of the appellant: (name of counsel or party if self-represented) who can be reached at: (address and telephone and facsimile numbers);

a) pour le compte de l'appelant : (nom de l'avocat ou de la partie si elle se représente elle-même) que l'on peut joindre au : (adresse et numéros de téléphone et de télécopieur);

(b) on behalf of the respondent: (name of counsel or party if self-represented) who can be reached at: (address and telephone and facsimile numbers);

b) pour le compte de l'intimé : (nom de l'avocat ou de la partie si elle se représente elle-même) que l'on peut joindre au : (adresse et numéros de téléphone et de télécopieur);

(c) on behalf of the intervener: (name of counsel or party if self-represented) who can be reached at: (address and telephone and facsimile numbers).

c) pour le compte de l'intervenant : (nom de l'avocat ou de la partie si elle se représente elle-même) que l'on peut joindre au : (adresse et numéros de téléphone et de télécopieur).

(If more than one appellant, respondent or intervener represented by different counsel, list all counsel.)

(Donner la liste de tous les avocats, dans le cas où plus d'un appelant, intimé ou intervenant est représenté par différents avocats.)

6. The parties are available at any time except: (List all dates within 90 days after the date of this requisition on which the parties are not available for a hearing).

6. Les parties sont libres en tout temps, sauf : (indiquer toutes les dates, au cours des quatre-vingt-dix jours suivant la date de la présente demande, où les parties ne sont pas libres).

- 7. The hearing will be in *(English or French, or partly in English and partly in French)*.
- 8. The appellant *(or respondent or the parties, as the case may be)* require (s) an interpreter to translate the proceedings into *(English or French or both)*.

- 7. L'audience se déroulera en *(français ou anglais, ou dans les deux langues)*.
- 8. L'appelant *(ou L'intimé ou Les parties, selon le cas)* a (ont) besoin des services d'un interprète pour traduire en *(français ou anglais, ou dans les deux langues)* les propos qui seront tenus lors de l'audience.

(Date) _____
(Signature of counsel or party)
(Name and address and telephone and facsimile numbers of counsel or party)

(Date) _____
(Signature de l'avocat ou de la partie)
(Nom, adresse et numéros de téléphone et de télécopieur de l'avocat ou de la partie)

TO: *(Names and addresses of other counsel or parties)*

DESTINATAIRES : *(Nom et adresse des autres avocats ou parties)*

SCHEDULE 6
(Subsection 11.1(2))

ANNEXE 6
(paragraphe 11.1(2))

(Court File No.)

(N° du dossier)

COURT MARTIAL APPEAL COURT OF CANADA

COUR D'APPEL DE LA COUR MARTIALE DU CANADA

BETWEEN:

ENTRE :

(Name)
 Appellant
 -and-
(Name)
 Respondent

(nom)
 appellant
 - et -
(nom)
 intimé

NOTICE OF CONSTITUTIONAL QUESTION

AVIS DE QUESTION CONSTITUTIONNELLE

THE *(identify party)* intends to question the constitutional validity, applicability or effect *(state which)* of *(identify the particular legislative provision)*;

L'appelant *(ou L'intimé)* a l'intention de contester la validité *(ou l'applicabilité ou l'effet)* constitutionnel(le) de *(préciser la disposition législative en cause)*.

(If the date of the start of the hearing has been fixed)

[Si la date du début de l'audience a été fixée]

THE QUESTION is to be argued on *(day)*, *(date)* at *(time)*, at *(place)*;

La question sera débattue le *(jour et date)*, à *(heure)*, à *(au)* *(adresse)*.

THE FOLLOWING are the material facts giving rise to the constitutional question: *(Set out concisely the material facts that relate to the constitutional question. Where appropriate, attach pleadings or reasons for decision.)*;

Voici les faits pertinents donnant naissance à la question constitutionnelle : *(Exposer brièvement les faits pertinents qui se rapportent à la question constitutionnelle. S'il y a lieu, annexer les actes de procédure ou les motifs de la décision.)*

THE FOLLOWING is the legal basis for the constitutional question: *(Set out concisely the legal basis for each constitutional question and identify the nature of the constitutional principles to be argued.)*;

Voici le fondement juridique de la question constitutionnelle : *(Exposer brièvement le fondement juridique de chaque question constitutionnelle et préciser la nature des principes constitutionnels devant être débattus.)*

IF YOU WISH to be heard in respect of the constitutional question, you are required to file with the Registry, at least five days before the date set for the start of the hearing of the appeal, a notice of intention to intervene.

Si vous désirez être entendu au sujet de la question constitutionnelle, vous êtes tenu de déposer au greffe un avis de votre intention d'intervenir au moins cinq jours avant la date prévue pour le début de l'audience.

(Date) _____
(Signature of counsel or party)
(Name and address and telephone and facsimile numbers of counsel or party)

(Date) _____
(Signature de l'avocat ou de la partie)
(Nom, adresse et numéros de téléphone et de télécopieur de l'avocat ou de la partie)

TO: The Attorney General of Canada
 The Attorney General of *(each province)*

DESTINATAIRES : Le procureur général du Canada
 Le procureur général de *(chaque province)*

SCHEDULE 7
(Subsections 12(2), 13.1(3) and 24(2))

(Court File No.)

COURT MARTIAL APPEAL COURT OF CANADA

BETWEEN:

(Name of Appellant or Applicant, as the case may be)

Appellant
or
Applicant

-and-

(Name)

Respondent

NOTICE OF MOTION

TAKE NOTICE THAT the Court will be moved by (*the Appellant or Applicant or Respondent, as the case may be*) for an order (*Here set out order sought.*);

AND FURTHER TAKE NOTICE THAT the order should be made because:

(*Where the party seeks to obtain or terminate a release from pre-trial custody or pending an appeal, or to vary the conditions of such release, the party should, and in other applications may, here set out in convenient paragraphs, designated (a), (b), (c), etc., concisely and precisely, the grounds or reasons why the order sought should be made.*)

AND FURTHER TAKE NOTICE THAT in support of this application, the party will rely on the affidavit(s) of (*state name(s) of affiant(s)*), date filed, together with such further material as counsel for the party may advise and the Court may permit.

(Date)

(Signature of counsel or party)
(Name and address and telephone and facsimile numbers of counsel or party)

TO: (Name and address of counsel or party)

ANNEXE 7
(paragraphes 12(2), 13.1(3) et 24(2))

(N° du dossier)

COUR D'APPEL DE LA COUR MARTIALE DU CANADA

ENTRE :

(nom de l'appelant ou du requérant, selon le cas)

Appellant
ou
requérant

- et -

(nom)

intimé

AVIS DE REQUÊTE

SACHEZ QUE (l'appelant, le requérant ou l'intimé, selon le cas) présentera une requête pour obtenir une ordonnance (*énoncer l'ordonnance recherchée*);

SACHEZ EN OUTRE QUE l'ordonnance devrait être rendue pour les moyens suivants :

(*La partie souhaitant obtenir ou faire annuler une mise en liberté après détention avant procès ou pendant l'appel ou en modifier les conditions doit, et dans d'autres demandes elle peut, énoncer en paragraphes distincts, sous la désignation a), b), c), etc., de façon concise et précise, les moyens pour lesquels l'ordonnance recherchée devrait être rendue.*)

SACHEZ EN OUTRE QU'À l'appui de la présente demande, la partie invoquera l'affidavit (*ou les affidavits*) de (*nom de l'auteur ou des auteurs*), déposé(s), ainsi que tout autre document que l'avocat de la partie jugera utile et qu'autorise la Cour.

(Date)

(Signature de l'avocat ou de la partie)
(Nom, adresse et numéros de téléphone et de télécopieur de l'avocat ou de la partie)

DESTINATAIRE : (Nom et adresse de la partie ou de son avocat)

SCHEDULE 8
(Paragraph 23(8)(a))

(Court File No.)

COURT MARTIAL APPEAL COURT OF CANADA

BETWEEN:

(Name of Appellant or Applicant, as the case may be)

Appellant
or
Applicant

-and-

(Name)

Respondent

ANNEXE 8
(alinéa 23(8)a))

(N° du dossier)

COUR D'APPEL DE LA COUR MARTIALE DU CANADA

ENTRE :

(nom de l'appelant ou du requérant, selon le cas)

appellant
ou
requérant

- et -

(nom)

intimé

AFFIDAVIT OF SERVICE

I, (*full name and occupation of deponent*), of the (*City, Town, etc.*) of (*name*) in the (*County, Regional Municipality, etc.*) of (*name*), SWEAR (or AFFIRM) THAT: (*choose which of the following is appropriate and include it in the body of the affidavit:*)

[In the case of personal service:]

1. On (*date*), at (*time*), I served (*identify person served*) with (*identify the document served*) leaving a copy with that person at (*address where service was made*).

2. I was able to identify the person by means of (*state the means by which the person's identity was ascertained*).

[For service by registered mail or ordinary mail]

1. On (*date*), at (*time*), I sent to (*identify person served*) by registered/ordinary mail a copy of (*identify the document served*).

2. On (*date*), I received the attached acknowledgement of receipt card/post office receipt bearing a signature that purports to be the signature of (*identify person*).

[Service by leaving document with counsel]

I served (*identify party served*) with (*identify document served*) by leaving a copy on (*date*) at (*hour*) at the office of (*name of counsel*), counsel for the (*identify party*).

[For service by mail on counsel]

I served (*identify party served*) with (*identify document served*) by sending a copy by mail on (*date*) at (*hour*) to (*name of counsel*), counsel for the (*identify party*).

[For service by facsimile]

I served (*identify person served*) with (*identify document served*) by sending a copy by facsimile on (*date*) at (*hour*) at (*facsimile number*).

[For service by courier]

1. I served (*identify person served*) with (*identify document served*) by sending a copy by (*name of courier*), at (*full address of place of delivery*).

2. The copy was given to the courier on (*date*).

Sworn (or Affirmed) before me at the (*City, Town, etc.*) of (*name*) in the (*County, Regional Municipality, etc.*) of (*name*) on (*date*).

Commissioner of Oaths

(Signature of Deponent)

AFFIDAVIT DE SIGNIFICATION

Je soussigné(e), (*nom, prénoms et occupation du déclarant*), de la (du) (*ville, municipalité, etc.*) de (*nom*), dans le (la) (*comté, municipalité régionale, etc.*) de (*nom*), DÉCLARE SOUS SERMENT (ou AFFIRME SOLENNELLEMENT) QUE :

[Signification à personne]

1. Le (*date*), à (*heure*), j'ai signifié à (*nom du destinataire*) le (l' ou la) (*préciser le document signifié*) en lui en remettant une copie à (au) (*adresse où la signification a été effectuée*).

2. J'ai pu identifier la personne au moyen de (*indiquer le moyen par lequel la personne a été identifiée*).

[Signification par courrier recommandé ou ordinaire]

1. Le (*date*), à (*heure*), j'ai envoyé à (*nom du destinataire*) par courrier recommandé (*ordinaire*) une copie de (du) (*préciser le document signifié*).

2. Le (*date*), j'ai reçu la carte d'accusé de réception (le récépissé du bureau de poste) ci-joint(e) portant une signature qui paraît être celle de (*nom de la personne*).

[Signification par dépôt auprès d'un avocat]

Le (*date*), à (*heure*), j'ai signifié à (*nom de la partie*) le (l' ou la) (*préciser le document signifié*) en en déposant une copie au cabinet de (*nom de l'avocat*), qui représente (*nom de la partie*).

[Signification à un avocat par la poste]

Le (*date*), à (*heure*), j'ai signifié à (*nom de la partie*) le (l' ou la) (*préciser le document signifié*) en en envoyant une copie par la poste à (*nom de l'avocat*), qui représente (*nom de la partie*).

[Signification par télécopieur]

Le (*date*), à (*heure*), j'ai signifié à (*nom du destinataire*) le (l' ou la) (*préciser le document signifié*) en en envoyant une copie par télécopieur au (*numéro de télécopieur*).

[Signification par service de messagerie]

1. J'ai signifié à (*nom du destinataire*) le (l' ou la) (*préciser le document signifié*) en en envoyant une copie par le service de messagerie (*nom du service de messagerie*) à (au) (*adresse complète du lieu de livraison*).

2. La copie a été remise au service de messagerie le (*date*).

Déclaré sous serment (ou Affirmé solennellement) devant moi dans la (le) (*ville, municipalité, etc.*) de (*nom*), dans le (la) (*comté, municipalité régionale, etc.*) de (*nom*), le (*date*)

Commissaire aux serments

(Signature du déclarant)

SCHEDULE 9
(Paragraph 23(8)(c))

ANNEXE 9
(alinéa 23(8)c))

(Court File No.)

(N° du dossier)

COURT MARTIAL APPEAL COURT OF CANADA

COUR D'APPEL DE LA COUR MARTIALE DU CANADA

BETWEEN:

ENTRE :

*(Name of Appellant or Applicant, as the case may be)**(nom de l'appelant ou du requérant, selon le cas)*Appellant
or
Applicantappellant
ou
requérant

-and-

- et -

*(Name)**(nom)*

Respondent

intimé

COUNSEL'S CERTIFICATE OF SERVICE

ATTESTATION DE SIGNIFICATION DE L'AVOCAT

I, *(name of counsel)*, Counsel, certify that I caused *(the appellant or applicant, as the case may be)* *(name of party served)* to be duly served with *(if enclosure, "this document"; otherwise identify document served)* by *(method of service, including name of any person served on behalf of the party)* on *(date of service)*.

Je soussigné(e), *(nom de l'avocat)*, avocat(e), atteste que j'ai fait signifier à l'appelant *(ou autre, selon le cas)*, *(nom de la partie)*, le (l' ou la) *(préciser le document signifié s'il est distinct ou insérer « présent document » si l'attestation y figure)*, le *(date)*, par *(préciser le mode de signification)*, pour le compte de *(désigner la partie pour le compte de laquelle le document est signifié)*.

*(Signature of Counsel)**(Name and address and telephone and facsimile numbers of the counsel)*_____
*(Signature de l'avocat)**(Nom, adresse et numéros de téléphone et de télécopieur de l'avocat)*

TRANSITIONAL PROVISION

DISPOSITION TRANSITOIRE

43. Time limits in respect of proceedings commenced before the day on which these Rules come into force, and that are running on that day, are deemed to begin to run as of that day.

43. Si un délai à l'égard d'une procédure entamée avant la date de l'entrée en vigueur des présentes règles court à cette date, il est réputé n'avoir commencé à courir qu'à partir de cette date.

COMING INTO FORCE

ENTRÉE EN VIGUEUR

44. These Rules come into force on the day on which they are published in the *Canada Gazette*, Part II.

44. Les présentes règles entrent en vigueur à la date de leur publication dans la *Gazette du Canada* Partie II.

Regulations Amending the Bank of Canada Notes Regulations

Statutory Authority

Bank of Canada Act

Sponsoring Department

Department of Finance

REGULATORY IMPACT ANALYSIS STATEMENT

Description

With the 1989 change in the *Bank of Canada Notes Regulations* (the Regulations), the Bank of Canada is authorized to issue notes bearing the signatures of the Governor and the (Senior) Deputy Governor. Notes are often printed a year or more in advance of their issue, which means that they could bear the signatures of a previous Governor or (Senior) Deputy Governor at the time they are issued. These notes could therefore have their validity as legal tender questioned as the Regulations could be interpreted to read that the signatures of the current Governor and (Senior) Deputy Governor are required. This situation could arise in 2001, when the Bank of Canada issues the first denomination (\$10 note) in its new bank note series. The notes will be printed with Governor Thiessen's signature, but he is retiring on January 31, 2001.

Amendment

The proposed amendment to section 3 of the Regulations will clarify that notes may be issued bearing the signatures of the Governor and (Senior) Deputy Governor who were in office at the time the notes were printed.

Alternatives

Adhering to the more restrictive interpretation of the Regulations has substantial cost implications and poses logistical problems for the note production schedule, since the entire bank note inventory would have to be destroyed and replaced whenever a new Governor or (Senior) Deputy Governor is appointed. An amendment is needed so that the Bank of Canada can issue notes bearing the signatures of the Governor and (Senior) Deputy Governor in office at the time the notes were printed.

Benefits and Costs

This amendment would apply solely to the Bank of Canada and would not impose costs on other parties.

Consultation

No consultations are planned because this is purely a technical change and will not draw out any supportive interest. It will not result in a negative reaction from either the general public or stakeholders.

Règlement modifiant le Règlement sur les billets de la Banque du Canada

Fondement législatif

Loi sur la Banque du Canada

Ministère responsable

Ministère des Finances

RÉSUMÉ DE L'ÉTUDE D'IMPACT DE LA RÉGLEMENTATION

Description

Par suite des modifications apportées en 1989 au *Règlement sur les billets de la Banque du Canada* (le Règlement), la Banque du Canada peut émettre des billets portant la signature du gouverneur et du (premier) sous-gouverneur. Or, les billets sont souvent imprimés un an ou plus avant leur émission, ce qui signifie qu'ils peuvent porter la signature d'un gouverneur ou d'un (premier) sous-gouverneur qui n'est plus en fonction lors de leur émission. On pourrait donc remettre en question la validité des billets à titre de monnaie légale, puisqu'on pourrait interpréter la disposition du Règlement comme prévoyant que les signatures requises sont celles du gouverneur et du (premier) sous-gouverneur en fonction. Ce pourrait être le cas en 2001 lorsque la Banque du Canada émettra la première coupure (un billet de 10 \$) d'une nouvelle série de billets de banque. Ces billets porteront la signature du gouverneur Thiessen, mais ce dernier prendra sa retraite le 31 janvier 2001.

Modification

L'article 3 du Règlement sous sa forme modifiée précisera que les billets émis peuvent porter la signature du gouverneur et du (premier) sous-gouverneur en fonction lors de l'impression des billets.

Solutions envisagées

L'interprétation plus restrictive du Règlement a des répercussions importantes sur les coûts et soulève des problèmes logistiques par rapport au calendrier de production des billets, étant donné que les stocks de billets devraient être entièrement détruits et remplacés chaque fois qu'un nouveau gouverneur ou (premier) sous-gouverneur est nommé. Il faut donc y apporter une modification pour que la Banque du Canada puisse émettre des billets portant la signature du gouverneur et du (premier) sous-gouverneur en fonction lors de l'impression des billets.

Avantages et coûts

Cette modification vise uniquement la Banque du Canada et ne se traduit par aucun coût pour d'autres parties.

Consultations

On ne prévoit pas mener de consultations, car il s'agit d'une modification purement technique qui ne suscitera aucune réaction, positive ou négative, ni du public ni des parties concernées.

Compliance and Enforcement

The proposed amendment applies solely to the Bank of Canada. The Bank of Canada is subject to stringent transparency and accountability standards.

Contact

Larry Weatherley, Government Financing Section, Financial Markets Division, Department of Finance, L'Esplanade Laurier, East Tower, 20th Floor, 140 O'Connor Street, Ottawa, Ontario K1A 0G5, (613) 943-8640.

Respect et exécution

La modification proposée ne s'applique qu'à l'égard de la Banque du Canada car celle-ci doit se conformer à des normes de transparence et de responsabilisation rigoureuses.

Personne-ressource

Larry Weatherley, Section du financement du gouvernement, Division des marchés financiers, Ministère des Finances, L'Esplanade Laurier, Tour Est, 20^e étage, 140, rue O'Connor, Ottawa (Ontario) K1A 0G5, (613) 943-8640.

PROPOSED REGULATORY TEXT

Notice is hereby given that the Governor in Council, pursuant to subsection 25(3) of the *Bank of Canada Act*, proposes to make the annexed *Regulations Amending the Bank of Canada Notes Regulations*.

Interested persons may make representations with respect to the proposed Regulations within 30 days after the date of publication of this notice. All such representations must cite the *Canada Gazette*, Part I, and the date of publication of this notice, and be addressed to: Larry Weatherley, Government Financing Section, Financial Markets Division, Department of Finance, L'Esplanade Laurier, 140 O'Connor Street, East Tower, 20th Floor, Ottawa, Ontario, K1A 0G5, Tel. (613) 943-8640.

The representations should stipulate those parts of the representations that should not be disclosed pursuant to the *Access to Information Act* and, in particular, pursuant to sections 19 and 20 of that Act, the reason why those parts should not be disclosed and the period during which they should remain undisclosed. The representations should also stipulate those parts of the representations for which there is consent to disclosure pursuant to the *Access to Information Act*.

Ottawa, November 20, 2000.

MARC O'SULLIVAN
Assistant Clerk of the Privy Council

REGULATIONS AMENDING THE BANK OF CANADA NOTES REGULATIONS

AMENDMENT

1. Section 3 of the *Bank of Canada Notes Regulations*¹ is replaced by the following:

3. The notes referred to in section 2 shall bear facsimiles of the signatures of the Governor and the Deputy Governor who are in office at the time the notes are printed.

COMING INTO FORCE

2. These Regulations come into force on the day on which they are registered.

[49-1-o]

PROJET DE RÉGLEMENTATION

Avis est donné que la gouverneure en conseil, en vertu du paragraphe 25(3) de la *Loi sur la Banque du Canada*, se propose de prendre le *Règlement modifiant le Règlement sur les billets de la Banque du Canada*, ci-après.

Les intéressés peuvent présenter leurs observations au sujet du projet de règlement dans les 30 jours suivant la date de publication du présent avis. Ils sont priés d'y citer la *Gazette du Canada*, partie I, ainsi que la date de publication, et d'envoyer le tout à Larry Weatherley, Financement du gouvernement, Division des marchés financiers, ministère des Finances, L'Esplanade Laurier, 140, rue O'Connor, Tour Est, 20^e étage, Ottawa (Ontario), K1A 0G5, tél.: (613) 943-8640.

Ils doivent également y indiquer, d'une part, lesquelles des observations peuvent être divulguées en vertu de la *Loi sur l'accès à l'information* et, d'autre part, lesquelles sont soustraites à la divulgation aux termes de cette loi, notamment aux termes des articles 19 et 20, en précisant les motifs et la période de non-divulgation.

Ottawa, le 20 novembre 2000.

Le greffier adjoint du Conseil privé,
MARC O'SULLIVAN

RÈGLEMENT MODIFIANT LE RÈGLEMENT SUR LES BILLETS DE LA BANQUE DU CANADA

MODIFICATION

1. L'article 3 du *Règlement sur les billets de la Banque du Canada*¹ est remplacé par ce qui suit :

3. Les billets visés à l'article 2 portent, sous forme de facsimilé, la signature du gouverneur et celle du sous-gouverneur en fonction au moment de l'impression des billets.

ENTRÉE EN VIGUEUR

2. Le présent règlement entre en vigueur à la date de son enregistrement.

[49-1-o]

¹ SOR/89-298

¹ DORS/89-298

Regulations Amending the Canadian Aviation Regulations (Part IV)

Statutory Authority

Aeronautics Act

Sponsoring Department

Department of Transport

REGULATORY IMPACT ANALYSIS STATEMENT

Description

General

These proposed *Regulations Amending the Canadian Aviation Regulations (Part IV)* — Personnel Licensing and Training consist of three new regulations to be added to Subpart 1 (*Flight Crew Permits, Licences and Ratings*). These proposed new regulations, sections 401.39 *Privileges* (aeroplane class ratings), 401.41 *Privileges* (aircraft type ratings) and 401.43 *Privileges* (night rating), will entitle the holder of a permit or licence that has been endorsed with an aeroplane class rating, an aircraft type rating or a night rating respectively to exercise the privileges of the stated rating. This proposal will correct an inadvertent omission from the *Canadian Aviation Regulations*.

Alternatives

No alternative to regulatory change is available to correct this omission and, thereby, to clarify the intention that the holders of licences endorsed with these ratings are allowed to exercise the privileges of the ratings.

Benefits and Costs

The three proposed regulations, sections 401.39 *Privileges* (aeroplane class ratings), 401.41 *Privileges* (aircraft type ratings) and 401.43 *Privileges* (night rating), will correct an omission from the *Canadian Aviation Regulations* (CARs). They will return the Canadian aviation industry to the regulatory environment prior to the introduction of the CARs and conform to current industry practices. There are no benefit-cost implications of these regulations.

Consultation

The members of the Personnel Licensing and Training Technical Committee of the Canadian Aviation Regulation Advisory Council (CARAC) have been consulted with respect to these proposed amendments to the regulations. The actively participating members of the Personnel Licensing and Training Committee of CARAC include the Aero Club of Canada, Air Canada, the Air Operations Group Association, AOPA Canada, the Air Transport Association of Canada, the Association québécoise des transporteurs aériens inc., CAE Electronics Ltd., the Canadian Air Line Pilots Association, the Canadian Association of Aviation Colleges, Canadian Airlines International Ltd., the Canadian Balloon

Règlement modifiant le Règlement de l'aviation canadien (Partie IV)

Fondement législatif

Loi sur l'aéronautique

Ministère responsable

Ministère des Transports

RÉSUMÉ DE L'ÉTUDE D'IMPACT DE LA RÉGLEMENTATION

Description

Généralités

Le présent projet de *Règlement modifiant le Règlement de l'aviation canadien (Partie IV)* — Délivrance des licences et formation du personnel vise à ajouter trois nouveaux articles à la sous-partie 1 (*Permis, licences et qualifications de membre d'équipage de conduite*). Ces nouveaux articles proposés, soit les articles 401.39 *Privilèges* (qualification de classe avion), 401.41 *Privilèges* (qualification de type d'aéronef) et 401.43 *Privilèges* (qualification de vol de nuit), autoriseront le titulaire d'une licence ou d'un permis annoté d'une qualification de classe avion, d'une qualification de type d'aéronef ou d'une qualification de vol de nuit de se prévaloir des privilèges associés à cette qualification. Cette proposition vise à corriger une omission commise par inadvertance dans le *Règlement de l'aviation canadien*.

Solutions envisagées

Aucune solution autre qu'une intervention réglementaire n'existe pour corriger cette omission et donc pour préciser que les titulaires d'une licence annotée de ces qualifications ont le droit de se prévaloir des privilèges qui y sont associés.

Avantages et coûts

L'ajout des trois articles proposés, soit les articles 401.39 *Privilèges* (qualification de classe avion), 401.41 *Privilèges* (qualification de type d'aéronef) et 401.43 *Privilèges* (qualification de vol de nuit), corrigeront une omission commise dans le *Règlement de l'aviation canadien* (RAC). Ils reporteront l'industrie aéronautique canadienne au contexte réglementaire qui existait avant l'entrée en vigueur du RAC et assureront la conformité aux pratiques actuelles de l'industrie. Ces règlements n'ont pas de retombées sur le plan avantages-coûts.

Consultations

Les modifications apportées aux dispositions réglementaires ont fait l'objet de consultations auprès des membres du Comité technique sur la délivrance des licences et la formation du personnel du Conseil consultatif sur la réglementation aérienne canadienne (CCRAC). Parmi les membres actifs du Comité sur la délivrance des licences et la formation du personnel du CCRAC, on retrouve : l'Aéro Club du Canada, Air Canada, l'Association du groupe de la navigation aérienne, l'AOPA Canada, l'Association du transport aérien du Canada, l'Association québécoise des transporteurs aériens inc., la CAE Électronique Ltée, l'Association canadienne des pilotes de ligne, la Canadian Association of

Association, the Canadian Business Aircraft Association, the Canadian Owners and Pilots Association, the Canadian Air Traffic Control Association, the Experimental Aircraft Association — Canadian Council, the Recreational Aircraft Association Canada, the Soaring Association of Canada, the Teamsters Canada and the Ultralight Pilots Association of Canada. The Personnel Licensing and Training Committee reviewed these proposed amendments to Part IV of the CARs in June 1997. The Committee recommended the adoption of these proposed amendments.

Compliance and Enforcement

These regulations will generally be enforced through the assessment of monetary penalties imposed under sections 7.6 to 8.2 of the *Aeronautics Act* or through suspension or cancellation of a Canadian aviation document.

Contact

The Chief, Regulatory Affairs, AARBH, Transport Canada, Safety and Security, Place de Ville, Tower C, Ottawa, Ontario K1A 0N8, (613) 993-7284 or 1-800-305-2059 (Telephone, general inquiries), (613) 990-1198 (Facsimile), www.tc.gc.ca (Internet address).

Aviation Colleges, les Lignes aériennes Canadien International Itée, l'Association montgolfière canadienne, l'Association canadienne de l'aviation d'affaires la Canadian Owners and Pilots Association, l'Association canadienne du contrôle du trafic aérien, l'Experimental Aircraft Association — Canadian Council, le Réseau aéronefs amateur Canada, l'Association canadienne de vol à voile, la Teamsters Canada et l'Ultralight Pilots Association of Canada. Le Comité sur la délivrance des licences et la formation du personnel a examiné les modifications à apporter à la partie IV du RAC en juin 1997 et a recommandé que ces modifications soient adoptées.

Respect et exécution

L'application de ces dispositions réglementaires prévoit l'imposition d'amendes en vertu des articles 7.6 à 8.2 de la *Loi sur l'aéronautique* ou la suspension ou l'annulation d'un document d'aviation canadien.

Personne-ressource

Le Chef, Affaires réglementaires, Aviation civile (AARBH), Transports Canada, Sécurité et sûreté, Place de Ville, Tour C, Ottawa (Ontario) K1A 0N8, (613) 993-7284 ou 1-800-305-2059 (téléphone, renseignements généraux), (613) 990-1198 (télécopieur), www.tc.gc.ca (adresse Internet).

PROPOSED REGULATORY TEXT

Notice is hereby given that the Governor in Council, pursuant to section 4.9^a of the *Aeronautics Act*, proposes to make the annexed *Regulations Amending the Canadian Aviation Regulations (Part IV)*.

Interested persons may make representations with respect to the proposed Regulations to the Minister of Transport within 30 days after the date of publication of this notice. All such representations should cite the *Canada Gazette*, Part I, and the date of publication of this notice. Each representation must be in writing and be sent to the Chief, Regulatory Affairs (AARBH), Civil Aviation, Safety and Security Group, Transport Canada, Place de Ville, Tower C, 330 Sparks Street, Ottawa, Ontario K1A 0N8. (General inquiries - tel.: (613) 993-7284 or 1-800-305-2059; fax: (613) 990-1198; Internet address: <http://www.tc.gc.ca>)

Persons making representations should identify any of those representations the disclosure of which should be refused under the *Access to Information Act*, in particular under sections 19 and 20 of that Act, and should indicate the reasons why and the period during which the representations should not be disclosed. They should also identify any representations for which there is consent to disclosure for the purposes of that Act.

Ottawa, November 20, 2000

MARC O'SULLIVAN
Assistant Clerk of the Privy Council

REGULATIONS AMENDING THE CANADIAN AVIATION REGULATIONS (PART IV)

AMENDMENTS

1. The reference "[401.39 reserved]" after section 401.38 of the *Canadian Aviation Regulations*¹ is replaced by the following:

^a S.C. 1992, c. 4, s. 7
¹ SOR/96-433

PROJET DE RÉGLEMENTATION

Avis est donné que la gouverneure en conseil, en vertu de l'article 4.9^a de la *Loi sur l'aéronautique*, se propose de prendre le *Règlement modifiant le Règlement de l'aviation canadien (Partie IV)*, ci-après.

Les intéressés peuvent présenter par écrit au ministre des Transports leurs observations au sujet du projet de règlement dans les trente jours suivant la date de publication du présent avis. Ils sont priés d'y citer la *Gazette du Canada* Partie I, ainsi que la date de publication, et d'envoyer le tout au chef, Affaires réglementaires (AARBH), Aviation civile, Groupe de la sécurité et sûreté, Transports Canada, Place de Ville, Tour C, 330, rue Sparks, Ottawa (Ontario) K1A 0N8. (Renseignements généraux - téléphone : (613) 993-7284 ou 1-800-305-2059; télécopieur : (613) 990-1198; adresse Internet : <http://www.tc.gc.ca>)

Ils sont également priés d'indiquer, d'une part, celles de ces observations dont la communication devrait être refusée aux termes de la *Loi sur l'accès à l'information*, notamment des articles 19 et 20, en précisant les motifs et la période de non-communication et, d'autre part, celles dont la communication fait l'objet d'un consentement pour l'application de cette loi.

Ottawa, le 20 novembre 2000

Le greffier adjoint du Conseil privé,
MARC O'SULLIVAN

RÈGLEMENT MODIFIANT LE RÈGLEMENT DE L'AVIATION CANADIEN (PARTIE IV)

MODIFICATIONS

1. La mention « [401.39 réservé] » qui suit l'article 401.38 du *Règlement de l'aviation canadien*¹ est remplacée par ce qui suit :

^a L.C. 1992, ch. 4, art. 7
¹ DORS/96-433

Privileges

401.39 The holder of a permit or licence that has been endorsed with an aeroplane class rating may exercise the privileges of the permit or licence in the class of aeroplane for which the permit or licence is endorsed.

2. The reference “[401.41 reserved]” after section 401.40 of the Regulations is replaced by the following:

Privileges

401.41 The holder of a permit or licence that has been endorsed with a blanket aircraft type rating or an individual type rating may exercise the privileges of the permit or licence in the blanket aircraft type or individual aircraft type for which the permit or licence is endorsed.

3. The reference “[401.43 reserved]” after section 401.42 of the Regulations is replaced by the following:

Privileges

401.43 The holder of a permit or licence that has been endorsed with a night rating may exercise the privileges of the permit or licence by night.

COMING INTO FORCE

4. These Regulations come into force on the day on which they are registered.

[49-1-o]

Avantages

401.39 Le titulaire d'un permis ou d'une licence annoté d'une qualification de classe avion peut exercer les avantages du permis ou de la licence pour la classe d'avion visée par la qualification annotée sur le permis ou la licence.

2. La mention « [401.41 réservé] » qui suit l'article 401.40 du même règlement est remplacée par ce qui suit :

Avantages

401.41 Le titulaire d'un permis ou d'une licence annoté d'une qualification de type général ou particulier peut exercer les avantages du permis ou de la licence pour le type général ou particulier visé par la qualification annotée sur le permis ou la licence.

3. La mention « [401.43 réservé] » qui suit l'article 401.42 du même règlement est remplacée par ce qui suit :

Avantages

401.43 Le titulaire d'un permis ou d'une licence annoté d'une qualification de vol de nuit peut exercer les avantages du permis ou de la licence la nuit.

ENTRÉE EN VIGUEUR

4. Le présent règlement entre en vigueur à la date de son enregistrement.

[49-1-o]

Regulations Amending the Motor Vehicle Restraint Systems and Booster Cushions Safety Regulations

Statutory Authority

Motor Vehicle Safety Act

Sponsoring Department

Department of Transport

REGULATORY IMPACT ANALYSIS STATEMENT

Description

The *Motor Vehicle Restraint Systems and Booster Cushions Safety Regulations* (RSSR)¹ set out requirements for add-on restraints for children — rearward-facing infant seats, rearward-facing or forward-facing child seats, booster seats and restraints for disabled persons and for infants with special needs. Add-on restraint systems are not an integral part of a vehicle when it is manufactured. They are purchased separately from the vehicle and are installed in the vehicle by the user.

The Department of Transport is publishing a proposal to amend the RSSR in order to permit manufacturers of infant and rear-facing child restraint systems and high back booster cushions to supply a tether strap with these products.

The requirements of the RSSR would also be amended by introducing an additional tether strap hook interface profile drawing. The new profile would be permitted in the case of a hook that would integrate the adjustment hardware for the tether strap webbing.

Requirements for instructions and labeling would also be amended to ensure that restraint systems and booster cushions are safely installed in motor vehicles, whether in use or not. These changes would reflect current instructions and labeling practices already used by manufacturers.

The Department would also take this opportunity to change unintended specifications for the test fixture and in the test procedure of the RSSR. References to conditions of the test fixture, the dynamic seat assembly,² would be corrected in the RSSR and accompanying Test Methods.

When the RSSRs were published, the seat back of the dynamic seat assembly was unintentionally required to be fixed for testing infant and rearward-facing child restraint systems. The intent was to specify that the seat back of the dynamic seat assembly be free to pivot about its seat back pivot axis. This would ensure that

Règlement modifiant le Règlement sur la sécurité des ensembles de retenue et des coussins d'appoint (véhicules automobiles)

Fondement législatif

Loi sur la sécurité automobile

Ministère responsable

Ministère des Transports

RÉSUMÉ DE L'ÉTUDE D'IMPACT DE LA RÉGLEMENTATION

Description

Le *Règlement sur la sécurité des ensembles de retenue et des coussins d'appoint (véhicules automobiles)* [RSER]¹ établit les exigences concernant les ensembles de retenue d'appoint pour enfants — sièges pour bébés faisant face à l'arrière, sièges pour enfants faisant face à l'arrière ou à l'avant, sièges d'appoint et ensembles de retenue pour personnes handicapées et pour bébés ayant des besoins spéciaux. Les ensembles de retenue d'appoint ne font pas partie intégrante d'un véhicule au moment de sa fabrication. Ils sont achetés séparément et installés dans le véhicule par l'utilisateur.

Le ministère des Transports publie une proposition visant à modifier le RSER afin de permettre aux fabricants d'ensembles de retenue pour bébés, d'ensembles de retenue pour enfants faisant face à l'arrière, ainsi que de coussins d'appoint à haut dossier de fournir une courroie d'attache avec ces produits.

Les exigences du RSER seraient également modifiées par l'introduction d'un autre dessin de profil d'interface du crochet de la courroie d'attache. Le nouveau profil serait autorisé pour les crochets qui intègrent l'accessoire d'ajustement de sangle de la courroie d'attache.

Les exigences relatives aux instructions et à l'étiquetage seraient aussi modifiées pour s'assurer que les ensembles de retenue et les coussins d'appoint, qu'ils soient ou non utilisés, sont installés de façon sécuritaire dans les véhicules automobiles. Ces changements refléteraient les pratiques actuelles des fabricants en ce qui concerne les instructions et l'étiquetage.

Le Ministère aimerait également profiter de l'occasion pour changer les spécifications non intentionnelles contenues dans le RSER concernant les dispositifs et les procédures d'essai. Les références relatives aux conditions du dispositif d'essai, soit le siège utilisé pour l'essai dynamique², seraient corrigées dans le RSER et les Méthodes d'essai qui l'accompagnent.

Lorsque le RSER a été publié, on a non intentionnellement exigé que le dossier du siège utilisé pour l'essai dynamique soit fixé sur les ensembles de retenue pour bébés et pour enfants faisant face à l'arrière. L'intention était de préciser que le dossier du siège utilisé pour l'essai dynamique devait être libre de pivoter

¹ SOR/98-159

² Drawing package NHSTA SAS-100-1000

¹ DORS 98-159

² Ensemble de dessins NHSTA SAS-100-1000

infant and rearward-facing child restraint systems could be tested in a situation that simulated loading from the seat back of a vehicle in an actual crash. This unintended change in test condition has not had any effect on the performance of the restraints in real world collisions. However, it has caused some restraints to have a lower performance under laboratory conditions with the seat back fixed compared to when the seat back was allowed to pivot.

In this proposal, the value for applying tension to the seat belt and to the tether strap before dynamic testing (in cases where one is supplied with the system) would also be harmonized with that of the United States (U.S.). The tension values specified in the Test Methods for infant and child restraint system and restraint systems for the disabled and infants with special needs would be changed from the current range of 31 to 49 Newtons to the range of 53.5 to 67 Newtons which is specified in the U.S. regulation³.

The Department does not wish to require that manufacturers recertify all their products when this change comes into force. For this reason, the Department is proposing to amend the test procedure to permit testing to the current or to the new tension values until August 31, 2002. On September 1, 2002 and after that date, manufacturers would have to test exclusively using the new belt and tether values.

On that date, changes that the Department intends to propose⁴ to the restraint system regulations requiring universal connectors will come into force. These intended new requirements would require recertification at that time.

Sections 4 to 13 of the RSSR set general provisions, including instructions and labeling, that apply to all categories of restraint systems and booster cushions. The safety of various restraint systems are ensured by the Schedules listed below:

- rear or forward facing child restraint systems, designed for children weighing from 9 kg (20 lb.) to 22 kg (48 lb.) — Schedule 3, *CMVSS 213 — Child Restraint Systems*;
- infant restraint systems, designed for infants from birth to a mass of less than 9 kg (20 lb.) — Schedule 4, *CMVSS 213.1 — Infant Restraint Systems*;
- booster cushions for children whose mass is more than 18 kg (40 lb.) — Schedule 5, *CMVSS 213.2 — Booster Cushions*;
- restraint systems for disabled persons — Schedule 6, *CMVSS 213.3 — Restraint Systems for Disabled Persons*; and
- restraint systems for infants with special needs are included in Schedule 7 entitled *CMVSS 213.5 — Restraint Systems for Infants with Special Needs*.

It is proposed to introduce a new Schedule 10 so that drawings applicable to more than one category of restraint systems or to booster cushions would be grouped in that Schedule. This would “streamline” the publication of the figures.

autour de son axe de rotation. On s’assurait ainsi que les ensembles de retenue pour bébés et enfants faisant face à l’arrière pourraient être testés dans une situation qui simulerait la charge exercée par le dossier du siège d’un véhicule dans un accident. Ce changement non intentionnel des conditions d’essai n’a eu aucun effet sur le rendement des ensembles de retenue dans les collisions réelles. Toutefois, il en a résulté que, en laboratoire, certains ensembles de retenue ont eu un rendement inférieur sur dossiers fixes que sur dossiers pouvant pivoter.

Dans la présente proposition, la tension appliquée à la ceinture de sécurité et à la courroie d’attache avant l’essai dynamique (dans les cas où une telle courroie est fournie avec l’ensemble) serait également harmonisée avec celle qui est utilisée aux États-Unis. Les valeurs de tension précisées dans les Méthodes d’essai des ensembles de retenue pour bébés et pour enfants ainsi que pour personnes handicapées et enfants ayant des besoins spéciaux passeraient de 31 à 49 Newtons à 53,5 à 67 Newtons, comme dans la réglementation américaine³.

Le Ministère ne souhaite pas que les fabricants fassent recertifier tous leurs produits lorsque ce changement entrera en vigueur. Pour cette raison, il propose de modifier la procédure de manière à permettre des essais selon les valeurs de tension actuelles ou selon les nouvelles jusqu’au 31 août 2002. À partir du 1^{er} septembre 2002, les fabricants devraient s’en tenir exclusivement aux nouvelles valeurs dans leurs essais de ceintures et de courroies d’attache.

À partir de cette date, les changements que le Ministère entend proposer⁴ aux règlements sur les ensembles de retenue exigeant des connecteurs universels entreraient en vigueur. Ces nouvelles exigences proposées entraîneraient une recertification à partir de ce moment.

Les articles 4 à 13 du RSEB établissent les dispositions générales, y compris les instructions et l’étiquetage, qui s’appliquent à toutes les catégories d’ensembles de retenue et de coussins d’appoint. La sécurité des divers ensembles de retenue est assurée dans les annexes énumérées ci-dessous :

- ensembles de retenue pour enfants faisant face à l’arrière ou à l’avant, conçus pour enfants de 9 kg (20 lb) à 22 kg (48 lb) — annexe 3, *NSVAC 213 — Ensembles de retenue pour enfant*;
- ensembles de retenue pour bébés, conçus pour les bébés de moins de 9 kg (20 lb) — annexe 4, *NSVAC 213.1 — Ensembles de retenue pour bébé*;
- coussins d’appoint pour enfants dont le poids est supérieur à 18 kg (40 lb) — annexe 5, *NSVAC 213.2 — Coussins d’appoint*;
- ensembles de retenue pour personnes handicapées — annexe 6, *NSVAC 213.3 — Ensembles de retenue pour personne handicapée*;
- ensembles de retenue pour bébés ayant des besoins spéciaux — annexe 7, *NSVAC 213.5 — Ensembles de retenue pour bébés qui ont des besoins spéciaux*.

Il est proposé d’ajouter une nouvelle annexe 10 qui regrouperait les dessins s’appliquant à plus d’une catégorie d’ensembles de retenue ou de coussins d’appoint. On simplifierait ainsi la publication en ce qui concerne les figures.

³ U.S. Code of Federal Register, Title 49, Ch. V, Part 571.213 (10-1-99 Edition)

⁴ Canada Gazette, Part I “*CMVSS 210.2 – Universal Attachment System for Infant and Child Restraints Regulations*”, March 6, 1999, pages 629-635

³ U.S. Code of Federal Register, titre 49, ch. V, partie 571.213 (publié le 10 janvier 1999)

⁴ Gazette du Canada, Partie I, *NSVAC 210.2 – Règlement sur les systèmes universels d’attaches pour les ensembles de retenue pour bébés et enfants*, le 6 mars 1999, pages 629-635

Test Methods 213⁵, 213.1⁶, 213.3⁷ and 213.5⁸ accompany, respectively, Schedules 3, 4, 6 and 7. The Test Methods list the testing fixtures, conditions and methodology to be followed in order to perform the tests specified in the RSSR.

Each of the proposed changes is described below:

Subsection 1(1) of the RSSR — Interpretation

The definition for “tether strap hook”⁹ in subsection 1(1) would be replaced. The new definition would permit the use of a tether strap hook with longer and wider dimensions at its non-mating end. This would be permitted in the case of a tether strap hook that integrates tether webbing adjustment hardware.

The definition for “tether strap” would be amended to reflect the proposed changes to Schedule 5 that would permit the use of a tether strap on booster cushions that have a back.

Subsections 4(3) and (7) of the RSSR — Prescribed Standards

Subsection 4(3) of the RSSR currently stipulates that if a system is designed to be used as an infant or as a child restraint system, it must conform to the applicable requirements set out in both Schedules 3 and 4. Similarly, subsection 4(7) requires that if a restraint system is designed to be used as an infant restraint system and as a restraint for infants with special needs, it must conform to the applicable requirements set out in both Schedules 4 and 7.

To ensure that the RSSR are being kept up to date with new products available on the market, both subsections 4(3) and (7) would be repealed and replaced by new wording. The new subsection 4(7) would be more adaptable to innovations that are and may be coming onto the market. The new subsection would be more general in nature and would state that restraint systems designed to be used as more than one type, or as restraint systems and booster cushions would have to conform to all the applicable standards set out in Schedules 3 to 7. It would be clear that each type of restraint system or booster cushion for which it is intended for use would be covered by regulation.

Paragraphs 8(e) (Booster Cushions) and 13(2)(d) (Installation Instructions) and sub-paragraphs 6(f)(iii), 6(g)(i) and (ii) (Child Restraint Systems), 7(f)(iii), 7(h)(i) and (ii) (Infant Restraint Systems), 8(f)(i) and (ii), 9(g)(iii), 9(h)(i) and (ii) (Production Restraint Systems for Disabled Persons) of the RSSR

The above listed paragraphs and sub-paragraphs would be replaced by new paragraphs and sub-paragraphs to clarify wording. The requirements for wording on labels and instructions accompanying infant and child restraint systems, production restraints systems for the disabled and for infants with special needs and booster cushions would ensure that statements are included stating how the device should be attached to the vehicle. The new wording would cover situations where the device is not in use or when it includes a tether strap.

Les Méthodes d'essai 213⁵, 213.1⁶, 213.3⁷ et 213.5⁸ accompagnent respectivement les annexes 3, 4, 6 et 7. Les Méthodes d'essai indiquent les dispositifs d'essai ainsi que les conditions et les méthodes d'essai précisées dans le RSER.

Les changements proposés sont décrits ci-dessous :

Paragraphe 1(1) du RSER — Interprétation

La définition du « crochet de la courroie d'attache » au paragraphe 1(1) serait remplacée. La nouvelle définition permettrait l'utilisation d'un crochet de courroie d'attache dont les dimensions de la partie hors crochet seraient plus longues et plus larges dans les cas où le crochet de courroie d'attache intégrerait un accessoire d'ajustement de sangle.

La définition de « courroie d'attache » serait modifiée pour refléter le changement proposé à l'annexe 5 afin de permettre l'utilisation d'une courroie d'attache sur les coussins d'appoint munis d'un dossier.

Paragraphes 4(3) et (7) du RSER — Normes réglementaires

Le paragraphe 4(3) du RSER stipule actuellement que si un ensemble est conçu pour être utilisé comme ensemble de retenue pour bébés ou pour enfants, il doit être conforme aux normes applicables établies aux annexes 3 et 4. De la même manière, au paragraphe 4(7), on exige que, si un ensemble de retenue est conçu pour être utilisé comme ensemble de retenue pour bébés ainsi que comme ensemble de retenue pour bébés qui ont des besoins spéciaux, il doit être conforme aux normes applicables établies aux annexes 4 et 7.

Pour s'assurer que le RSER est à jour par rapport aux nouveaux produits disponibles sur le marché, les paragraphes 4(3) et (7) seraient abrogés et remplacés par une nouvelle formulation. Le nouveau paragraphe 4(7) serait davantage adaptable aux innovations sur le marché ou sur le point d'y arriver. Il serait moins général et établirait que les ensembles de retenue multitypes ou utilisables comme ensembles de retenue et coussins d'appoint devront se conformer à toutes les normes applicables établies aux annexes 3 à 7. Il serait clairement établi que chaque type d'ensemble de retenue ou de coussin d'appoint visé sera couvert par la réglementation.

Alinéas 8e) (Coussins d'appoint) et 13(2)d) (Instructions d'installation), et sous-alinéas 6f)(iii), 6g)(i) et (ii) (Ensembles de retenue pour enfant), 7f)(iii), 7h)(i) et (ii) (Ensembles de retenue pour bébé), 8f)(i) et (ii), 9g)(iii), 9h)(i) et (ii) (Ensembles de retenue de série pour personne handicapée) du RSER

Les alinéas et sous-alinéas listés ci-dessus seraient remplacés par de nouveaux alinéas et sous-alinéas pour préciser la formulation. Les exigences relatives au contenu des étiquettes et aux instructions accompagnant les ensembles de retenue pour bébés et pour enfants, les ensembles de retenue de série pour personnes handicapées et pour bébés ayant des besoins spéciaux, et les coussins d'appoint comprendraient des énoncés indiquant comment le dispositif doit être attaché au véhicule. La nouvelle formulation traiterait de situations où le dispositif n'est pas utilisé ou comprend une courroie d'attache.

⁵ Test Method No. 213 – Child Restraint Systems, Issued April 1, 1982, Revised October, 1997

⁶ Test Method No. 213.1 – Infant Restraint Systems, Issued April 1, 1982, Revised October, 1997

⁷ Test Method No. 213.3 – Restraint Systems for Disabled Persons, Issued June 1, 1987, Revised October, 1997

⁸ Test Method No. 213.5 – Restraint Systems for Infants with Special Needs, Issued October, 1997

⁹ SOR/2000-89

⁵ Méthode d'essai 213 — Ensembles de retenue pour enfant, publiée le 1^{er} avril 1982, révisée en octobre 1997

⁶ Méthode d'essai 213.1 — Ensembles de retenue pour bébé, publiée le 1^{er} avril 1982, révisée en octobre 1997

⁷ Méthode d'essai 213.3 — Ensembles de retenue pour personne handicapée, publiée le 1^{er} juin 1987, révisée en octobre 1997

⁸ Méthode d'essai 213.5 — Ensembles de retenue pour bébés qui ont des besoins spéciaux, publiée en octobre 1997

⁹ DORS/2000-89

Section 1 of Schedules 3, 4, 6 and 7 — References to Test Method

The amendment would update the reference to the *Test Methods No. 213 — Child Restraint Systems*, No. 213.1 — *Infant Restraint Systems*, No. 213.3 — *Restraint Systems for Disabled Persons* and No. 213.5 *Restraint Systems for Infants with Special Needs* from their respective current revision dates to June 2000.

Subsections 7(1.1), 7(2) and 13(3) and Figure 1 of Schedule 3 — CMVSS 213 — Child Restraint Systems

A new subsection, subsection 7(1.1) of Schedule 3 would be added. This subsection would permit the use of a tether strap for rear-facing child restraint systems.

Subsection 7(2) of Schedule 3 would be replaced by a new subsection which would permit the use of a tether strap hook that integrates tether webbing adjustment hardware. The dimensions for that new hook would be specified in Figure 2 of Schedule 10. Should the tether webbing adjustment hardware not be an integral part of the hook, the dimensions of the hook would remain that of Figure 1 of Schedule 10.

Subsection 13(3) and Figure 2 of Schedule 3 of the RSSR would be amended by specifying that the seat back of the test fixture, the dynamic seat assembly, should be fixed for forward-facing child restraints and should pivot for rearward-facing ones. This would make the test requirements of the RSSR compatible with the former CMVSS 213¹⁰ which they replace.

Figure 1, which illustrates the dimension envelope of the tether strap hook, would be deleted from Schedule 3 and be placed in Schedule 10. The figure could then be referenced in other Schedules.

Section 8, Subsections 7(2) and 10(2), Paragraphs 2(b) and 10(1)(d) and Figure 3 of Schedule 4, CMVSS 213.1 — Infant Restraint Systems

Paragraph 2(b) of Schedule 4 would be replaced by a new paragraph. The wording of the new paragraph would permit the use of a tether strap to attach an infant restraint system to a vehicle in addition to the seat belt.

Subsection 7(2) would be replaced by a new subsection. This new subsection would set the dimensions for the tether strap hook on an infant restraint system. A new subsection, subsection 7(2.1), would be added to adopt the requirements of subsections 209¹¹(17) and (19) of Schedule IV of the *Motor Vehicle Safety Regulations*. This would ensure that all hardware and tether strap attachments supplied with the system meet the requirements for resistance to rust, warping, or other deterioration.

The portion of section 8 before paragraph (a) would be replaced with wording that would cover cases in which a tether strap is used for an infant restraint system.

Paragraph 10(1)(d) would be replaced by a new paragraph. The wording of the new paragraph would clarify the intent of the requirement. It would ensure that the head of the dummy used in the testing be contained within the restraint system. In case of a real world crash, this would limit the possibility of the head of an infant contacting the interior of the vehicle. The new wording would include the expression “nor” to clarify the intent of the

Article 1 des annexes 3, 4, 6 et 7 — Références aux Méthodes d'essai

La modification mettrait à jour la référence aux *Méthodes d'essai 213 — Ensembles de retenue pour enfant*, 213.1 — *Ensembles de retenue pour bébé*, 213.3 — *Ensembles de retenue pour personne handicapée* et 213.5 *Ensembles de retenue pour bébés qui ont des besoins spéciaux* pour indiquer la date de révision de juin 2000.

Paragraphes 7(1.1), 7(2) et 13(3), et figure 1 de l'annexe 3 — NSVAC 213 — Ensembles de retenue pour enfant

Un nouveau paragraphe, le 7(1.1), serait ajouté l'annexe 3. Il permettrait l'utilisation d'une courroie d'attache pour les ensembles de retenue pour enfants faisant face à l'arrière.

Le paragraphe 7(2) de l'annexe 3 serait remplacé par un nouveau paragraphe qui permettrait l'utilisation d'un crochet de courroie d'attache intégrant un accessoire d'ajustement de la sangle. Les dimensions du nouveau crochet seraient précisées à la figure 2 de l'annexe 10. Si l'accessoire d'ajustement de la sangle de la courroie d'attache n'était pas intégré au crochet, les dimensions de ce dernier resteraient celles de la figure 1 de l'annexe 10.

Le paragraphe 13(3) et la figure 2 de l'annexe 3 du RSER seraient modifiés pour préciser que le dossier du dispositif d'essai, soit le siège utilisé pour l'essai dynamique, doit être fixé pour les ensembles de retenue pour enfants faisant face à l'avant et doit pouvoir pivoter pour ceux qui font face à l'arrière, et ce, pour que les exigences relatives aux essais du RSER soient compatibles avec l'ancienne NSVAC 213¹⁰ qu'elles remplacent.

La figure 1, qui illustre l'enveloppe dimensionnelle du crochet de la courroie d'attache, serait retirée de l'annexe 3 et placée à l'annexe 10. Cette figure ferait ensuite l'objet d'une référence dans les autres annexes.

Article 8, paragraphes 7(2) et 10(2), alinéas 2b) et 10(1)d), et figure 3 de l'annexe 4 — NSVAC 213.1 — Ensembles de retenue pour bébé

L'alinéa 2(b) de l'annexe 4 serait remplacé par un nouvel alinéa. Sa formulation permettrait l'utilisation d'une courroie d'attache, en plus de la ceinture de sécurité, pour fixer un ensemble de retenue pour bébés à un véhicule.

Le paragraphe 7(2) serait remplacé par un nouveau paragraphe qui indiquerait les dimensions du crochet de la courroie d'attache d'un ensemble de retenue pour bébés. Un nouveau paragraphe, le paragraphe 7(2.1), serait ajouté pour adopter les exigences des paragraphes 209¹¹(17) et (19) de l'annexe IV du *Règlement sur la sécurité des véhicules automobiles*. Cela permettrait de s'assurer que tous les accessoires et fixations de courroie d'attache fournis avec l'ensemble respectent les exigences de résistance à la rouille, à la déformation ou à toute autre détérioration.

La portion de l'article 8 avant l'alinéa a) serait reformulée de manière à englober les cas où la courroie d'attache est utilisée sur un ensemble de retenue pour bébés.

L'alinéa 10(1)d) serait remplacé par un nouvel alinéa. Sa formulation préciserait l'intention qui sous-tend cette exigence. On s'assurerait que la tête du mannequin utilisé pour l'essai est maintenue à l'intérieur de l'ensemble de retenue. En cas d'accident réel, on limiterait ainsi la possibilité que la tête d'un bébé entre en contact avec l'intérieur du véhicule. La nouvelle formulation inclurait le mot « ni » pour préciser l'intention derrière

¹⁰ Chapter M-10 of the *Revised Statutes of Canada*, 1985; SOR/89-490; SOR/92-545 and SOR/94-669

¹¹ C.R.C., c. 1038, 1978; SOR/97-447; SOR/92-545; SOR/87-154; SOR/78-910

¹⁰ Chapitre M-10 des *Lois révisées du Canada* (1985); DORS/89-490; DORS/92-545; DORS/94-669

¹¹ C.R.C., ch. 1038, 1978; DORS/97-447; DORS/92-545; DORS/87-154; DORS/78-910

requirement, which is that the head of the dummy does not pass beyond both the defined planes.

Subsection 10(2) and Figure 3 of Schedule 4 of the RSSR would be amended by removing the requirement that the seat back of the test fixture, the dynamic seat assembly,¹² remains fixed. This would make the test requirements of the RSSR compatible with the former CMVSS 213.1¹³ which they replace.

Sections 2 and 2.1 of Schedule 5 — CMVSS 213.2 — Booster Cushions

Section 2 of Schedule 5 would be replaced by two new sections. Section 2 would permit the use of a tether strap to secure a high back booster cushion to a vehicle. A new section, section 2.1, would be added to ensure that if a tether strap is supplied with a booster cushion the tether strap webbing and hardware will meet the dimension profile set out in Schedule 10 and minimum requirements for strength and corrosion after accelerated aging.

Paragraph 6(3)(a) and Figure 1 of Schedule 6 — CMVSS 213.3 — Restraint Systems for Disabled Persons

Paragraph 6(3)(a) of Schedule 6 would be replaced by a new paragraph which would permit the use of a tether strap hook that integrates a tether webbing adjustment hardware.

Figure 1, which illustrates the dimension envelope of the tether strap hook, would be deleted from Schedule 3 and be placed in Schedule 10.

The dimensions for that new hook would be specified in Figure 2 of Schedule 10. Should the tether webbing adjustment hardware not be an integral part of the hook, the dimensions of the hook would remain that of Figure 1 of Schedule 10.

Paragraph 9(1)(d), Subsection 9(2), and Figure 3 of Schedule 7 — CMVSS 213.5 — Restraint Systems for Infants with Special Needs

Paragraph 9(1)(d) of Schedule 7 would be replaced by a new paragraph. The wording of the new paragraph would clarify the intent of the requirement. It would ensure that the head of the dummy used in the testing is contained within the restraint system. In case of a real world crash, this would limit the possibility of the head of an infant contacting the interior of the vehicle. The new wording would include the expression “nor” to ensure clarity of intent of the requirement, which is that the head of the dummy does not pass beyond both the defined planes.

Subsection 9(2) and Figure 3 of Schedule 7 of the RSSR would be amended by removing the requirement that the seat back of the test fixture, the dynamic seat assembly,¹⁴ remains fixed. This would make the test requirements of Schedule 7 compatible with those of Schedule 3 and 4.

Figures 1 and 2 of Schedule 10

A new Schedule, Schedule 10, would be added to the RSSR. The current Figure 1 of Schedules 3 and 6 would be deleted from those Schedules and added as Figure 1 of Schedule 10. A new Figure 2 in Schedule 10 would set the dimension profile for tether strap hooks that incorporate a webbing adjuster.

l'exigence, c'est-à-dire que la tête du mannequin ne traverse pas les deux plans définis.

Le paragraphe 10(2) et la figure 3 de l'annexe 4 du RSER seraient modifiés en enlevant l'exigence selon laquelle le dossier du dispositif d'essai, soit le siège utilisé pour l'essai dynamique¹², reste fixe. Ainsi les exigences relatives aux essais du RSER seraient compatibles avec l'ancienne NSVAC 213.1¹³ qu'elles remplacent.

Articles 2 et 2.1 de l'annexe 5 — NSVAC 213.2 — Coussins d'appoint

L'article 2 de l'annexe 5 serait remplacé par deux nouveaux articles. L'article 2 permettrait l'utilisation d'une courroie d'attache pour retenir un coussin d'appoint à dossier haut à un véhicule. Un nouvel article, le 2.1, sera ajouté pour s'assurer que, si une courroie d'attache est fournie avec le coussin d'appoint, la sangle d'attache et les accessoires respectent le profil dimensionnel établi à l'annexe 10 et les exigences minimales de résistance à la corrosion après vieillissement accéléré.

Alinéa 6(3)(a) et figure 1 de l'annexe 6 — NSVAC 213.3 — Ensembles de retenue pour personne handicapée

L'alinéa 6(3)(a) de l'annexe 6 serait remplacé par un nouvel alinéa qui permettrait l'utilisation d'un crochet de courroie d'attache qui comprend un accessoire d'ajustement de sangle.

La figure 1, qui illustre l'enveloppe dimensionnelle du crochet de la courroie d'attache, serait retirée de l'annexe 3 et placée à l'annexe 10.

Les dimensions de ce nouveau crochet seraient précisées à la figure 2 de l'annexe 10. Si l'accessoire d'ajustement de la sangle de la courroie d'attache ne faisait pas partie intégrante du crochet, les dimensions de ce dernier resteraient celles de la figure 1 de l'annexe 10.

Alinéa 9(1)(d), paragraphe 9(2) et figure 3 de l'annexe 7 — NSVAC 213.5 — Ensembles de retenue pour bébés qui ont des besoins spéciaux

L'alinéa 9(1)(d) de l'annexe 7 serait remplacé par un nouvel alinéa. Sa formulation préciserait l'intention qui sous-tend l'exigence. On s'assurerait que la tête du mannequin utilisé pour l'essai est maintenue à l'intérieur de l'ensemble de retenue. En cas d'accident réel, on limiterait ainsi la possibilité que la tête d'un bébé entre en contact avec l'intérieur du véhicule. La nouvelle formulation inclurait le mot « ni » pour préciser l'intention derrière l'exigence, c'est-à-dire que la tête du mannequin ne traverse pas les deux plans définis.

Le paragraphe 9(2) et la figure 3 de l'annexe 7 du RSER seraient modifiés par le retrait de l'exigence selon laquelle le dossier du dispositif d'essai, soit le siège utilisé pour l'essai dynamique¹⁴, doit rester fixe. Ainsi, les exigences d'essai de l'annexe 7 seraient compatibles avec celles des annexes 3 et 4.

Figures 1 et 2 de l'annexe 10

Une nouvelle annexe, l'annexe 10, serait ajoutée au RSER. La figure 1 actuelle des annexes 3 et 6 serait éliminée de ces annexes et ajoutée à l'annexe 10 avec le titre « Figure 1 ». Une nouvelle figure 2 apparaissant dans l'annexe 10 établirait le profil dimensionnel des crochets de courroie d'attache qui incorporent un accessoire d'ajustement de sangle.

¹² Drawing package NHSTA SAS-100-1000

¹³ Chapter M-10 of the *Revised Statutes of Canada*, 1985; SOR/89-490; SOR/92-545; SOR/94-669 and SOR/97-447

¹⁴ Drawing package NHSTA SAS-100-1000

¹² Ensemble des dessins NHSTA SAS-100-1000

¹³ Chapitre M-10 des *Lois révisées du Canada* (1985); DORS/89-490; DORS/92-545; DORS/94-669 et DORS/97-447

¹⁴ Ensemble des dessins NHSTA SAS-100-1000

Paragraphs 3.3.4 of Test Method No. 213 — Child Restraint Systems and of Test Method No. 213.3 — Restraint Systems for Disabled Persons

The load to which the tether strap and seat belt must be tightened prior to the dynamic test of a child restraint system and a restraint system for disabled persons would be amended to permit the current range (not less than 31 N to not more than 49 N) and the corresponding range in the United States (U.S.) regulation (not less than 53.5 N to not more than 67 N) in *Test Method No. 213 — Child Restraint Systems* and *Test Method No. 213.3 — Restraint Systems for Disabled Persons* respectively. The manufacturer would choose the range to test its product until August 31, 2002. After that date, only the range from not less than 53 N to not more than 67 N would be retained.

Paragraphs 3.3.3 of Test Method No. 213.1 — Infant Restraint Systems and of Test Method No. 213.5 — Restraint Systems for Infants with Special Needs

The load to which the tether strap and seat belt must be tightened for the dynamic test of an infant restraint system and restraint system for infants with special needs would be amended to permit the current range (not less than 31 N to not more than 49 N) and the corresponding range in the U.S. regulation (not less than 53.5 N to not more than 67 N) in *Test Method No. 213.1 — Infant Restraint Systems* and in *Test Method No. 213.5 — Restraint Systems for Infants with Special Needs* respectively. The manufacturer would choose the range within which to test its product until August 31, 2002. After that date, only the range from not less than 53 N to not more than 67 N would be retained.

Effective date

The proposed changes would come into force on the date of registration of the amendment by the Clerk of the Privy Council.

Alternatives

Since the purpose of this amendment is to permit the use of devices that have the potential to increase safety and to change unintended conditions of the test fixture, the dynamic seat assembly and the test procedure, no other alternatives were considered adequate.

Because the amendments would also clarify the testing requirements for infant and rearward-facing child restraint systems and would harmonize with similar requirements and testing requirements in effect in the United States,¹⁵ the Department has determined that no other alternatives but to propose these amendments were adequate.

Benefits and Costs

Although they would be difficult to quantify, the Department feels that this amendment will have positive benefits for the safety offered by restraint systems and booster cushions. Previous studies¹⁶ have shown that the addition of a tether strap increases the safety of children restrained by some infant or rear-facing child restraint systems. By making a tether optional, the Department ensures that the manufacturer, which is in the best position to assess the safety benefits of adding a tether strap on its

Alinéa 3.3.4 de la Méthode d'essai 213 — Ensembles de retenue pour enfant et de la Méthode d'essai 213.3 — Ensembles de retenue pour personne handicapée

La force de serrage de la courroie d'attache et de la ceinture de sécurité avant l'essai dynamique d'un ensemble de retenue pour enfants et d'un ensemble de retenue pour personnes handicapées serait modifiée pour permettre d'englober la gamme de forces actuelle (pas moins de 31 N à pas plus de 49 N) et la gamme correspondante du règlement américain (pas moins de 53,5 N à pas plus de 67 N) dans la *Méthode d'essai 213 — Ensembles de retenue pour enfant* et la *Méthode d'essai 213.3 — Ensembles de retenue pour personne handicapée*, respectivement. Un fabricant aurait donc le choix des gammes de forces pour tester ses produits jusqu'au 31 août 2002. Après cette date, ne serait retenue que la gamme de pas moins de 53 N à pas plus de 67 N.

Alinéa 3.3.3 de la Méthode d'essai 213.1 — Ensembles de retenue pour bébé et de la Méthode d'essai 213.5 — Ensembles de retenue pour bébés qui ont des besoins spéciaux

La force de serrage de la courroie d'attache et de la ceinture de sécurité avant l'essai dynamique d'un ensemble de retenue pour bébés et d'un ensemble de retenue pour bébés ayant des besoins spéciaux serait modifiée pour englober la gamme de forces actuelle (pas moins de 31 N à pas plus de 49 N) et la gamme correspondante du règlement américain (pas moins de 53,5 N à pas plus de 67 N) dans la *Méthode d'essai 213.1 — Ensembles de retenue pour bébé* et la *Méthode d'essai 213.5 — Ensembles de retenue pour bébés qui ont des besoins spéciaux*, respectivement. Un fabricant aurait donc le choix des gammes de forces pour tester ses produits jusqu'au 31 août 2002. Après cette date, ne serait retenue que la gamme de pas moins de 53 N à pas plus de 67 N.

Date d'entrée en vigueur

Les changements proposés entreraient en vigueur à la date de leur enregistrement par le greffier du Conseil privé.

Solutions envisagées

Étant donné que le but de cette modification est de permettre l'utilisation de dispositifs qui ont la possibilité d'augmenter la sécurité et de modifier des conditions non intentionnelles auxquelles sont soumis les dispositifs d'essai, soit le siège utilisé pour l'essai dynamique et la procédure d'essai, aucune autre solution n'a été considérée comme étant acceptable.

Parce que les modifications précisaient également les exigences d'essai pour les ensembles de retenue pour bébés et pour enfants faisant face à l'arrière et s'harmoniseraient avec les exigences de même nature ainsi que les exigences d'essai en vigueur aux États-Unis¹⁵, le Ministère conclut qu'il n'a d'autres choix que de proposer ces modifications.

Avantages et coûts

Bien qu'il serait difficile de les quantifier, le Ministère est d'avis que cette modification aura des effets positifs sur la sécurité offerte par les ensembles de retenue et les coussins d'appoint. Des études antérieures¹⁶ ont démontré que l'addition d'une courroie d'attache augmentait la sécurité des enfants retenus par des ensembles de retenue pour bébés ou pour enfants faisant face à l'arrière. En rendant cette courroie facultative, le Ministère s'assure que le fabricant, qui est le mieux placé pour évaluer les

¹⁵ U.S. Code of Federal Register, Title 49, Ch. V, Part 571.213 (10-1-99 Edition)

¹⁶ Lumley, Michael, *Child Restraint Tether Straps — A Simple method of Increasing Safety for Children*, SAE paper 973305, Child Occupant Protection 2nd Symposium Proceeding, P-316

¹⁵ U.S. Code of Federal Register, titre 49, ch. V, partie 571.213 (publié le 10 janvier 1999)

¹⁶ Lumley, Michael, *Child Restraint Tether Straps — A Simple method of Increasing Safety for Children*, SAE paper 973305, Child Occupant Protection 2nd Symposium Proceeding, P-316

particular rear-facing product, will be able to offer the best safety alternative to the public.

A manufacturer who had requested that tethers be permitted on high back booster cushions has supplied some information to the Department showing that some booster cushions would benefit from a tether strap. The Department recognizes that the manufacturer is in the best position to determine the safety benefit of the tether on its booster cushion and is therefore not requiring tethers on booster cushions but rather permitting them.

Because at this time infant and rear-facing child restraint systems and booster cushions are not currently sold in Canada with a tether strap, the Department could not evaluate the benefits of permitting the use of a tether strap from field collision data. However, because this measure is voluntary, the cost associated with it would not be incurred unless a manufacturer voluntarily supplies a tether with one of its products. It is estimated that the cost of voluntarily adding a tether strap to a rear-facing restraint or booster cushion would be approximately \$5.50¹⁷ in 1999 Canadian dollars.

The Department believes that permitting a new tether hook dimension profile would decrease the cost of the tether strap. This would be possible because it would be permitted to use one part, a hook incorporating the tether webbing adjustment hardware, instead of two parts, the hook and a separate webbing adjustment hardware.

In the case of clarifications to the testing requirements, the Department does not wish to require that manufacturers recertify all their products when this change comes into force. For this reason, the Department is proposing to amend the test procedure to permit testing to the current or to the new tension values until August 31, 2002. On September 1, 2002, and after that date, manufacturers would have to test exclusively using the new belt and tether values.

Consultation

Infant and child restraint manufacturers have requested these changes through discussions and letters with the Department's Standards and Regulations and Enforcement Groups. They had requested that:

- infant and rearward-facing child restraint systems be tested using the same specifications for the dynamic seat assembly that were in place before the RSSR and those are used in the United States;
- infant and rear-facing restraint systems and booster cushions be permitted to be sold in Canada with a tether strap; and
- a new tether hook profile be permitted when a tether strap webbing adjustment mechanism is incorporated in the tether hook.

This proposal will be subject to the normal consultation process through prepublication in the *Canada Gazette*, Part I, and parties

avantages au plan de la sécurité d'ajouter une courroie d'attache sur un produit particulier faisant face à l'arrière, sera en mesure d'offrir au public la meilleure solution en matière de sécurité.

Un fabricant qui a demandé que des courroies d'attache puissent être installées sur les coussins d'appoint à haut dossier a fourni des renseignements au Ministère montrant qu'il serait avantageux de munir certains coussins d'appoint d'une courroie d'attache. Le Ministère reconnaît que le fabricant est mieux placé pour déterminer les avantages, au plan de la sécurité, d'ajouter cette courroie à son coussin d'appoint; le Ministère n'exige donc pas la présence de telles courroies sur les coussins d'appoint, mais il en permet l'utilisation.

Parce que, actuellement, les ensembles de retenue pour bébés, les ensembles de retenue pour enfants faisant face à l'arrière, ainsi que les coussins d'appoint ne sont pas vendus avec une courroie d'attache au Canada, le Ministère ne peut évaluer les avantages de permettre l'utilisation d'une courroie d'attache à partir de données factuelles sur les collisions. Toutefois, parce que cette mesure est volontaire, elle n'entraînerait aucun coût à moins qu'un fabricant ne fournisse volontairement une courroie d'attache avec ses produits. On estime à environ 5,50 \$¹⁷ en dollars canadiens de 1999 le coût de l'ajout volontaire d'une courroie d'attache à un ensemble de retenue faisant face à l'arrière ou à un coussin d'appoint.

Le Ministère est d'avis que, en permettant l'utilisation d'un crochet de courroie d'attache de profil dimensionnel différent, on réduirait le coût de la courroie d'attache, et ce, parce qu'il serait permis d'utiliser un crochet incorporant l'accessoire d'ajustement de sangle, plutôt que deux pièces, soit un crochet et un accessoire d'ajustement de sangle distincts.

En ce qui concerne les précisions apportées aux exigences d'essai, le Ministère ne souhaite pas exiger que les fabricants recertifient tous leurs produits au moment de l'entrée en vigueur des présentes modifications. Voilà pourquoi il propose de modifier la procédure d'essai afin de permettre des essais en vertu des tensions actuelles ainsi que des nouvelles tensions jusqu'au 31 août 2002. À compter du 1^{er} septembre 2002, les fabricants devront procéder aux essais des ceintures et des courroies d'attache en n'utilisant que les nouvelles valeurs de tension.

Consultations

Les fabricants d'ensembles de retenue pour bébés et pour enfants ont demandé ces modifications lors de discussions et d'échanges de correspondance avec les groupes du Ministère responsables des normes, des règlements et de leur application. Ils ont demandé :

- que les ensembles de retenue pour bébés et enfants faisant face à l'arrière soient testés selon les mêmes spécifications concernant les sièges utilisés pour l'essai dynamique que celles qui étaient en vigueur avant le RSER et qui sont en usage aux États-Unis;
- que les ensembles de retenue pour bébés, les ensembles de retenue faisant face à l'arrière ainsi que les coussins d'appoint puissent être vendus au Canada avec une courroie d'attache;
- qu'un nouveau profil de crochet de courroie d'attache soit autorisé lorsque l'accessoire d'ajustement de sangle est incorporé au crochet.

La présente proposition sera soumise au processus de consultation normal après la publication dans la Partie I de la *Gazette du*

¹⁷ Road Safety Directorate, Transport Canada, *A Review of the DOT/NHTSA Cost Estimates for the Proposed ISOFIX Child Seat Restraint Standard and Implications for the Canadian Situation*

¹⁷ Direction générale de la sécurité routière, Transports Canada, *A Review of the DOT/NHTSA Cost Estimates for the Proposed ISOFIX Child Seat Restraint Standard and Implications for the Canadian Situation*

will have 60 days in which to respond. All comments will be taken into consideration in the preparation of the final regulation.

Compliance and Enforcement

Child restraint manufacturers and importers are responsible for ensuring that their products comply with the requirements of the RSSR. The Department of Transport monitors the self-certification programs of manufacturers and importers by reviewing their test documentation, inspecting and testing restraints obtained in the open market. When a defect is found, the manufacturer or importer must issue a notice of defect to owners and to the Minister of Transport. If a restraint does not comply with a safety standard, the manufacturer or importer is subject to prosecution and, if found guilty, may be fined as prescribed in the *Motor Vehicle Safety Act*.

Contact

For further information, please contact France Legault, Road Safety and Motor Vehicle Regulation Directorate, Department of Transport, 330 Sparks Street, Ottawa, Ontario K1A 0N5, (613) 998-1963 (Telephone), (613) 990-2913 (Facsimile), legaultf@tc.gc.ca (Electronic mail).

Canada, et les parties intéressées auront 60 jours pour y répondre. Tous les commentaires seront pris en compte dans la préparation du règlement final.

Respect et exécution

Les fabricants et les importateurs d'ensembles de retenue pour enfants sont responsables de s'assurer que leurs produits sont conformes aux exigences du RSER. Le ministère des Transports surveille les programmes d'autocertification des fabricants et des importateurs en analysant leur documentation sur les essais, ainsi qu'en inspectant et en essayant des ensembles de retenue obtenus sur le marché libre. Si un défaut est découvert, le fabricant ou l'importateur doit envoyer un avis de défectuosité aux propriétaires et au ministère des Transports. Lorsqu'un ensemble de retenue n'est pas conforme à une norme de sécurité, le fabricant ou l'importateur est passible de poursuites et, s'il est trouvé coupable, il peut avoir à payer une amende tel que le prescrit la *Loi sur la sécurité automobile*.

Personne-ressource

Pour obtenir d'autres renseignements, veuillez communiquer avec France Legault, Direction générale de la sécurité routière et de la réglementation automobile, Ministère des Transports, 330, rue Sparks, Ottawa (Ontario) K1A 0N5, (613) 998-1963 (téléphone), (613) 990-2913 (télécopieur), legaultf@tc.gc.ca (courriel).

PROPOSED REGULATORY TEXT

Notice is hereby given, pursuant to subsection 11(3) of the *Motor Vehicle Safety Act*^a, that the Governor in Council, pursuant to section 5^b and subsection 11(1) of that Act, proposes to make the annexed *Regulations Amending the Motor Vehicle Restraint Systems and Booster Cushions Safety Regulations*.

Interested persons may make representations with respect to the proposed Regulations to the Minister of Transport within 60 days after the date of publication of this notice. All such representations must cite the *Canada Gazette*, Part I, and the date of publication of this notice and be sent to France Legault, Road Safety and Motor Vehicle Regulation Directorate, Department of Transport, 330 Sparks Street, Ottawa, Ontario K1A 0N5.

Persons making representations should identify any of those representations the disclosure of which should be refused under the *Access to Information Act*, in particular, under sections 19 and 20 of that Act, and should indicate the reasons why and the period during which the representations should not be disclosed. They should also identify any representations for which there is consent to disclosure for the purposes of that Act.

Ottawa, November 20, 2000

MARC O'SULLIVAN
Assistant Clerk of the Privy Council

PROJET DE RÉGLEMENTATION

Avis est donné, conformément au paragraphe 11(3) de la *Loi sur la sécurité automobile*^a, que la gouverneure en conseil, en vertu de l'article 5^b et du paragraphe 11(1) de cette loi, se propose de prendre le *Règlement modifiant le Règlement sur la sécurité des ensembles de retenue et des coussins d'appoint (véhicules automobiles)*, ci-après.

Les intéressés peuvent présenter au ministre des Transports leurs observations au sujet du projet de règlement dans les soixante jours suivant la date de publication du présent avis. Ils sont priés d'y citer la *Gazette du Canada* Partie I, ainsi que la date de publication, et d'envoyer le tout à France Legault, Direction générale de la sécurité routière et de la réglementation automobile, ministère des Transports, 330, rue Sparks, Ottawa (Ontario) K1A 0N5.

Ils sont également priés d'indiquer, d'une part, celles de ces observations dont la communication devrait être refusée aux termes de la *Loi sur l'accès à l'information*, notamment des articles 19 et 20, en précisant les motifs et la période de non-communication et, d'autre part, celles dont la communication fait l'objet d'un consentement pour l'application de cette loi.

Ottawa, le 20 novembre 2000

Le greffier adjoint du Conseil privé,
MARC O'SULLIVAN

^a S.C. 1993, c. 16

^b S.C. 1999, c. 33, s. 351

^a L.C. 1993, ch. 16

^b L.C. 1999, ch. 33, art. 351

**REGULATIONS AMENDING THE MOTOR VEHICLE
RESTRAINT SYSTEMS AND BOOSTER CUSHIONS
SAFETY REGULATIONS**

AMENDMENTS

1. The definitions “tether strap”¹ and “tether strap hook”¹ in subsection 1(1) of the *Motor Vehicle Restraint Systems and Booster Cushions Safety Regulations*² are replaced by the following:

“tether strap” means a device that is fitted with a tether strap hook and secured to the rigid structure of a restraint system or booster cushion and that transfers the load from that system or booster cushion to the user-ready tether anchorage. (*courroie d’attache*)

“tether strap hook” means a device that is used to attach a tether strap to a user-ready tether anchorage and has an interface profile shown in Figure 1 of Schedule 10 or, in the case of a device with integrated adjustment hardware, Figure 2 of Schedule 10. (*crochet de la courroie d’attache*)

2. (1) Subsection 4(3) of the Regulations is repealed.

(2) Subsection 4(7) of the Regulations is replaced by the following:

(7) Every restraint system that is designed to be used as more than one type of restraint system or as a restraint system and booster cushion must conform to the standards set out in Schedules 3 to 7 that are applicable to each type of restraint system or booster cushion for which it is designed to be used.

3. (1) Subparagraph 6(f)(iii) of the Regulations is replaced by the following:

(iii) the system must be secured to the vehicle by means of a vehicle seat belt and, if equipped with a tether strap, by means of the tether strap as shown in the installation instructions, and

(2) Subparagraphs 6(g)(i) and (ii) of the Regulations are replaced by the following:

(i) in a seating position that is equipped only with a lap belt and secured to the vehicle by means of the lap belt and, in the case of a system that is equipped with a tether strap, by means of the tether strap, if the manufacturer recommends the installation of the system in such a seating position, and

(ii) in a seating position that is equipped only with a continuous-loop lap and shoulder belt and secured to the vehicle by means of the belt and, in the case of a system that is equipped with a tether strap, by means of the tether strap, if the manufacturer recommends the installation of the system in such a seating position.

4. (1) Subparagraph 7(f)(iii) of the Regulations is replaced by the following:

(iii) the system must be secured to the vehicle by means of a vehicle seat belt and, if equipped with a tether strap, by means of the tether strap as shown in the installation instructions, and

**RÈGLEMENT MODIFIANT LE RÈGLEMENT SUR LA
SÉCURITÉ DES ENSEMBLES DE RETENUE ET DES
COUSSINS D’APPOINT (VÉHICULES AUTOMOBILES)**

MODIFICATIONS

1. Les définitions de « courroie d’attache »¹ et « crochet de la courroie d’attache »¹, au paragraphe 1(1) du *Règlement sur la sécurité des ensembles de retenue et des coussins d’appoint (véhicules automobiles)*², sont remplacées par ce qui suit :

« courroie d’attache » Dispositif qui transmet à l’ancrage d’attache prêt à utiliser les forces exercées sur l’ensemble de retenue ou le coussin d’appoint, qui est pourvu d’un crochet de la courroie d’attache et qui est fixé à la structure rigide de l’ensemble ou du coussin d’appoint. (*tether strap*)

« crochet de la courroie d’attache » Dispositif qui sert à attacher la courroie d’attache à l’ancrage d’attache prêt à utiliser et dont le profil d’interface est illustré à la figure 1 de l’annexe 10 ou, s’il s’agit d’un dispositif muni d’un accessoire de réglage intégré, à la figure 2 de l’annexe 10. (*tether strap hook*)

2. (1) Le paragraphe 4(3) du même règlement est abrogé.

(2) Le paragraphe 4(7) du même règlement est remplacé par ce qui suit :

(7) Les ensembles de retenue dont la conception en permet l’utilisation en fonction de plusieurs types d’ensemble de retenue ou l’utilisation comme ensemble de retenue et coussin d’appoint doivent être conformes aux normes établies aux annexes 3 à 7 qui sont applicables à chacun des types d’ensemble de retenue ou de coussin d’appoint pour lesquels ils sont conçus.

3. (1) Le sous-alinéa 6(f)(iii) du même règlement est remplacé par ce qui suit :

(iii) que l’ensemble doit être assujéti au véhicule au moyen d’une ceinture de sécurité et, si l’ensemble est équipé d’une courroie d’attache, au moyen de cette courroie comme il est illustré dans les instructions d’installation,

(2) Les sous-alinéas 6(g)(i) et (ii) du même règlement sont remplacés par ce qui suit :

(i) à une place assise munie uniquement d’une ceinture de sécurité sous-abdominale, et assujéti au véhicule au moyen de cette ceinture et, si l’ensemble est équipé d’une courroie d’attache, au moyen de cette courroie, lorsque le fabricant recommande l’installation à une telle place,

(ii) à une place assise munie uniquement d’une ceinture de sécurité trois points à sangle unique, et assujéti au véhicule au moyen de cette ceinture et, si l’ensemble est équipé d’une courroie d’attache, au moyen de cette courroie, lorsque le fabricant recommande l’installation à une telle place.

4. (1) Le sous-alinéa 7(f)(iii) du même règlement est remplacé par ce qui suit :

(iii) que l’ensemble doit être assujéti au véhicule au moyen d’une ceinture de sécurité et, si l’ensemble est équipé d’une courroie d’attache, au moyen de cette courroie comme il est illustré dans les instructions d’installation,

¹ SOR/2000-89

² SOR/98-159

¹ DORS/2000-89

² DORS/98-159

(2) Subparagraphs 7(h)(i) and (ii) of the Regulations are replaced by the following:

- (i) in a seating position that is equipped only with a lap belt and secured to the vehicle by means of the lap belt and, in the case of a system that is equipped with a tether strap, by means of the tether strap, if the manufacturer recommends the installation of the system in such a seating position, and
- (ii) in a seating position that is equipped only with a continuous-loop lap and shoulder belt and secured to the vehicle by means of the belt and, in the case of a system that is equipped with a tether strap, by means of the tether strap, if the manufacturer recommends the installation of the system in such a seating position.

5. (1) Paragraph 8(e) of the Regulations is replaced by the following:

- (e) a statement that indicates that, whether the booster cushion is in use or not, it must be secured to the vehicle by means of a vehicle seat belt and, if equipped with a tether strap, by means of the tether strap; and

(2) Subparagraphs 8(f)(i) and (ii) of the Regulations are replaced by the following:

- (i) in a seating position that is equipped only with a lap belt and secured to the vehicle by means of the lap belt and, in the case of a booster cushion that is equipped with a tether strap, by means of the tether strap, if the manufacturer recommends the installation of the booster cushion in such a seating position, and
- (ii) in a seating position that is equipped only with a continuous-loop lap and shoulder belt and secured to the vehicle by means of the belt and, in the case of a booster cushion that is equipped with a tether strap, by means of the tether strap, if the manufacturer recommends the installation of the booster cushion in such a seating position.

6. (1) Subparagraph 9(g)(iii) of the Regulations is replaced by the following:

- (iii) the system must be secured to the vehicle by means of a vehicle seat belt and, if equipped with a tether strap, by means of the tether strap as shown in the installation instructions, and

(2) Subparagraphs 9(h)(i) and (ii) of the Regulations are replaced by the following:

- (i) in a seating position that is equipped only with a lap belt and secured to the vehicle by means of the lap belt and, in the case of a system that is equipped with a tether strap, by means of the tether strap, if the manufacturer recommends the installation of the system in such a seating position, and
- (ii) in a seating position that is equipped only with a continuous-loop lap and shoulder belt and secured to the vehicle by means of the belt and, in the case of a system that is equipped with a tether strap, by means of the tether strap, if the manufacturer recommends the installation of the system in such a seating position.

7. Paragraph 13(2)(d) of the Regulations is replaced by the following:

- (d) state that the system, even when unoccupied, must be firmly secured with a vehicle seat belt and, if equipped with a tether strap, the tether strap;

8. Section 1¹ of Schedule 3 to the Regulations is replaced by the following:

(2) Les sous-alinéas 7h)(i) et (ii) du même règlement sont remplacés par ce qui suit :

- (i) à une place assise munie uniquement d'une ceinture de sécurité sous-abdominale, et assujetti au véhicule au moyen de cette ceinture et, si l'ensemble est équipé d'une courroie d'attache, au moyen de cette courroie, lorsque le fabricant recommande l'installation à une telle place,
- (ii) à une place assise munie uniquement d'une ceinture de sécurité trois points à sangle unique, et assujetti au véhicule à l'aide de cette ceinture et, si l'ensemble est équipé d'une courroie d'attache, au moyen de cette courroie, lorsque le fabricant recommande l'installation à une telle place.

5. (1) L'alinéa 8e) du même règlement est remplacé par ce qui suit :

- e) une mention indiquant que le coussin d'appoint, même inoccupé, doit être assujetti au véhicule au moyen d'une ceinture de sécurité et, si le coussin d'appoint est équipé d'une courroie d'attache, au moyen de cette courroie;

(2) Les sous-alinéas 8f)(i) et (ii) du même règlement sont remplacés par ce qui suit :

- (i) à une place assise munie uniquement d'une ceinture de sécurité sous-abdominale, et assujetti au véhicule au moyen de cette ceinture et, si le coussin d'appoint est équipé d'une courroie d'attache, au moyen de cette courroie, lorsque le fabricant recommande l'installation à une telle place,
- (ii) à une place assise munie uniquement d'une ceinture de sécurité trois points à sangle unique, et assujetti au véhicule au moyen de cette ceinture et, si le coussin d'appoint est équipé d'une courroie d'attache, au moyen de cette courroie, lorsque le fabricant recommande l'installation à une telle place.

6. (1) Le sous-alinéa 9g)(iii) du même règlement est remplacé par ce qui suit :

- (iii) que l'ensemble doit être assujetti au véhicule au moyen d'une ceinture de sécurité et, si l'ensemble est équipé d'une courroie d'attache, au moyen de cette courroie comme il est illustré dans les instructions d'installation,

(2) Les sous-alinéas 9h)(i) et (ii) du même règlement sont remplacés par ce qui suit :

- (i) à une place assise munie uniquement d'une ceinture de sécurité sous-abdominale, et assujetti au véhicule au moyen de cette ceinture et, si l'ensemble est équipé d'une courroie d'attache, au moyen de cette courroie, lorsque le fabricant recommande l'installation à une telle place,
- (ii) à une place assise munie uniquement d'une ceinture de sécurité trois points à sangle unique, et assujetti au véhicule au moyen de cette ceinture et, si l'ensemble est équipé d'une courroie d'attache, au moyen de cette courroie, lorsque le fabricant recommande l'installation à une telle place.

7. L'alinéa 13(2)d) du même règlement est remplacé par ce qui suit :

- d) indiquer que l'ensemble de retenue, même inoccupé, doit être solidement assujetti au véhicule au moyen d'une ceinture de sécurité et, si l'ensemble est équipé d'une courroie d'attache, au moyen de cette courroie;

8. L'article 1¹ de l'annexe 3 du même règlement est remplacé par ce qui suit :

¹ SOR/2000-89

¹ DORS/2000-89

1. In this Schedule, “Test Method 213” means *Test Method 213 — Child Restraint Systems* (June 2000).

9. (1) Section 7 of Schedule 3 to the Regulations is amended by adding the following after subsection (1):

(1.1) Every rearward-facing child restraint system must be capable of being secured to the vehicle by the sole means of a vehicle seat belt or a vehicle seat belt together with one tether strap that is provided with the system and conforms to section 10.

(2) Subsection 7(2) of Schedule 3 to the Regulations is replaced by the following:

(2) Every tether strap that is used to secure a child restraint system to the vehicle must be fitted with a tether strap hook the dimensions of which, at the point of attachment to the anchorage hardware, conform to those shown in Figure 1 of Schedule 10 or, in the case of a tether strap hook with integrated adjustment hardware, Figure 2 of Schedule 10.

10. Subsection 13(3) of Schedule 3 to the Regulations is replaced by the following:

(3) The seat used in dynamic testing must be the standard seat assembly described in drawing package NHTSA SAS-100-1000, as shown in Figure 2, and, except in the case of a rearward-facing system, the seat back must be fixed so that rotation about the seat back pivot axis is prevented.

11. Figure 1¹ of Schedule 3 to the Regulations is repealed.

12. Note 5 to Figure 2 of Schedule 3 to the Regulations is replaced by the following:

5. Except in the case of a rearward-facing child restraint system, the seat back is to remain fixed relative to the seat back pivot axis during dynamic testing.

13. Section 1 of Schedule 4 to the Regulations is replaced by the following:

1. In this Schedule, “Test Method 213.1” means *Test Method 213.1 — Infant Restraint Systems* (June 2000).

14. Paragraph 2(b) of Schedule 4 to the Regulations is replaced by the following:

(b) be capable of being secured to the vehicle by the sole means of a vehicle seat belt or a vehicle seat belt together with one tether strap that is provided with the system in such a manner that the belt will impose no loads directly on the infant that result from the mass of the system;

15. The heading before section 7 of Schedule 4 to the Regulations is replaced by the following:

Belts, Buckles and Tether Straps

16. Subsection 7(2) of Schedule 4 to the Regulations is replaced by the following:

(2) Every tether strap that is used to secure an infant restraint system to the vehicle must be fitted with a tether strap hook the dimensions of which, at the point of attachment to the anchorage hardware, conform to those shown in Figure 1 of Schedule 10 or, in the case of a tether strap hook with integrated adjustment hardware, Figure 2 of Schedule 10.

1. Dans la présente annexe, « Méthode d’essai 213 » s’entend de la *Méthode d’essai 213 — Ensembles de retenue pour enfant*, dans sa version de juin 2000.

9. (1) L’article 7 de l’annexe 3 du même règlement est modifié, par adjonction après le paragraphe (1), de ce qui suit :

(1.1) Tout ensemble de retenue pour enfant faisant face à l’arrière doit pouvoir être assujéti au véhicule par le seul moyen d’une ceinture de sécurité ou au moyen d’une ceinture de sécurité et d’une courroie d’attache fournie avec l’ensemble et conforme à l’article 10.

(2) Le paragraphe 7(2) de l’annexe 3 du même règlement est remplacé par ce qui suit :

(2) Toute courroie d’attache utilisée pour assujéti l’ensemble de retenue pour enfant au véhicule doit être munie d’un crochet dont les dimensions au point de fixation à l’accessoire d’ancrage sont conformes à celles qui sont indiquées à la figure 1 de l’annexe 10 ou, s’il s’agit d’un crochet muni d’un accessoire de réglage intégré, à la figure 2 de l’annexe 10.

10. Le paragraphe 13(3) de l’annexe 3 du même règlement est remplacé par ce qui suit :

(3) Le siège utilisé pour l’essai dynamique est le siège normalisé décrit dans l’ensemble de dessins NHTSA SAS-100-1000 et illustré à la figure 2, et, sauf dans le cas d’un ensemble de retenue pour enfant faisant face à l’arrière, le dossier est fixé de façon à empêcher le pivotement autour de l’axe de rotation du dossier du siège.

11. La figure 1¹ de l’annexe 3 du même règlement est abrogée.

12. La remarque 5 de la figure 2 de l’annexe 3 du même règlement est remplacée par ce qui suit :

5. Sauf dans le cas d’un ensemble de retenue pour enfant faisant face à l’arrière, le dossier du siège doit rester stationnaire par rapport à l’axe de rotation pendant l’essai dynamique.

13. L’article 1 de l’annexe 4 du même règlement est remplacé par ce qui suit :

1. Dans la présente annexe, « Méthode d’essai 213.1 » s’entend de la *Méthode d’essai 213.1 — Ensembles de retenue pour bébé*, dans sa version de juin 2000.

14. L’alinéa 2b) de l’annexe 4 du même règlement est remplacé par ce qui suit :

b) pouvoir être assujéti au véhicule par le seul moyen d’une ceinture de sécurité ou au moyen d’une ceinture de sécurité et d’une courroie d’attache fournie avec l’ensemble de manière que la ceinture n’impose pas directement au bébé de charges résultant de la masse de l’ensemble;

15. L’intertitre précédant l’article 7 de l’annexe 4 du même règlement est remplacé par ce qui suit :

Exigences relatives aux ceintures, aux attaches et aux courroies d’attache

16. Le paragraphe 7(2) de l’annexe 4 du même règlement est remplacé par ce qui suit :

(2) Toute courroie d’attache utilisée pour assujéti l’ensemble de retenue pour bébé au véhicule doit être munie d’un crochet dont les dimensions au point de fixation à l’accessoire d’ancrage sont conformes à celles qui sont indiquées à la figure 1 de l’annexe 10 ou, s’il s’agit d’un crochet muni d’un accessoire de réglage intégré, à la figure 2 de l’annexe 10.

¹ SOR/2000-89

¹ DORS/2000-89

(2.1) Every belt buckle and piece of adjustment hardware and every tether strap attachment and piece of adjustment hardware used in an infant restraint system must conform to the requirements of subsections 209(17) and (19) of Schedule IV to the *Motor Vehicle Safety Regulations*.

17. The portion of section 8 of Schedule 4 to the Regulations before paragraph (a) is replaced by the following:

8. The webbing of belts and any tether strap provided with an infant restraint system and used to secure the system to the vehicle or to restrain an infant within the system must

18. (1) Paragraph 10(1)(d) of Schedule 4 to the Regulations is replaced by the following:

(d) the system must restrict the movement of the anthropomorphic test device so that the target point on either side of the device's head, at any time during and immediately after the test, passes through neither the transverse vertical plane passing through the forward-most point on the top of the infant restraint system, as shown in Figure 1, nor through the transverse vertical plane passing through point X on the seat, as shown in Figure 2; and

(2) Subsection 10(2) of Schedule 4 to the Regulations is replaced by the following:

(2) The seat used in dynamic testing must be the standard seat assembly described in drawing package NHTSA SAS-100-1000, as shown in Figure 3.

19. Note 5³ to Figure 3 of Schedule 4 to the Regulations is repealed.

20. Section 2 of Schedule 5 to the Regulations is replaced by the following:

2. Every booster cushion must be capable of being secured to a vehicle by the sole means of a vehicle seat belt or, in the case of a booster cushion that has a seat back, by a vehicle seat belt together with one tether strap that is provided with the booster cushion. A booster cushion must not incorporate any additional harness.

Tether Straps

2.1 (1) Every tether strap that is used to secure a booster cushion to the vehicle must be fitted with a tether strap hook the dimensions of which, at the point of attachment to the anchorage hardware, conform to those shown in Figure 1 of Schedule 10 or, in the case of a tether strap hook with integrated adjustment hardware, Figure 2 of Schedule 10.

(2) Every tether strap attachment and piece of adjustment hardware used in a booster cushion must conform to the requirements of subsections 209(17) and (19) of Schedule IV to the *Motor Vehicle Safety Regulations*.

(3) Every tether strap that is provided with a booster cushion to secure it to the vehicle must

(a) after being subjected to abrasion as specified in paragraph 2.3.3 of *Motor Vehicle Safety Test Methods*, Chapter 2, Section 209 — *Seat Belt Assemblies* (February 27, 1984), have a breaking strength of not less than 75% of the strength of the unabraded webbing; and

(b) meet the requirements of paragraphs 209(7)(h) to (k) of Schedule IV to the *Motor Vehicle Safety Regulations*.

(2.1) Toute attache de ceinture et ses pièces de réglage ainsi que tout accessoire de fixation de courroie d'attache et ses pièces de réglage qui sont utilisés dans un ensemble de retenue pour bébé doivent satisfaire aux exigences des paragraphes 209(17) et (19) de l'annexe IV du *Règlement sur la sécurité des véhicules automobiles*.

17. Le passage de l'article 8 de l'annexe 4 du même règlement précédant l'alinéa a) est remplacé par ce qui suit :

8. Les sangles des ceintures et la courroie d'attache fournie avec l'ensemble de retenue pour bébé, qui sont utilisées pour assujettir l'ensemble au véhicule ou retenir le bébé dans l'ensemble, doivent :

18. (1) L'alinéa 10(1)d) de l'annexe 4 du même règlement est remplacé par ce qui suit :

d) limiter le mouvement du dispositif anthropomorphe d'essai de façon que les points de repère situés de part et d'autre de la tête ne passent, à aucun moment, durant et immédiatement après l'essai, ni par le plan vertical transversal qui passe par le point le plus avancé du sommet de l'ensemble de retenue pour bébé, illustré à la figure 1, ni par le plan vertical transversal qui passe par le point X du siège, illustré à la figure 2;

(2) Le paragraphe 10(2) de l'annexe 4 du même règlement est remplacé par ce qui suit :

(2) Le siège utilisé pour l'essai dynamique est le siège normalisé décrit dans l'ensemble de dessins NHTSA SAS-100-1000 et illustré à la figure 3.

19. La remarque 5³ de la figure 3 de l'annexe 4 du même règlement est abrogée.

20. L'article 2 de l'annexe 5 du même règlement est remplacé par ce qui suit :

2. Tout coussin d'appoint doit pouvoir être assujettir au véhicule par le seul moyen d'une ceinture de sécurité ou, si le coussin d'appoint a un dossier, au moyen d'une ceinture de sécurité et d'une courroie d'attache fournie avec le coussin d'appoint. Le coussin d'appoint ne doit pas comporter de harnais supplémentaire.

Exigences relatives aux courroies d'attache

2.1 (1) Toute courroie d'attache utilisée pour assujettir le coussin d'appoint au véhicule doit être munie d'un crochet dont les dimensions au point de fixation à l'accessoire d'ancrage sont conformes à celles qui sont indiquées à la figure 1 de l'annexe 10 ou, s'il s'agit d'un crochet muni d'un accessoire de réglage intégré, à la figure 2 de l'annexe 10.

(2) Tout accessoire de fixation de courroie d'attache et ses pièces de réglage qui sont utilisés dans un coussin d'appoint doivent satisfaire aux exigences des paragraphes 209(17) et (19) de l'annexe IV du *Règlement sur la sécurité des véhicules automobiles*.

(3) La courroie d'attache fournie avec le coussin d'appoint et utilisée pour assujettir le coussin d'appoint au véhicule, doit :

a) avoir une résistance à la rupture égale à au moins 75 % de sa résistance initiale, après avoir subi l'essai d'abrasion visé à l'alinéa 2.3.3 du chapitre 2 des *Méthodes d'essai de sécurité des véhicules automobiles*, intitulé *Article 209 — Ceintures de sécurité*, dans sa version du 27 février 1984;

b) satisfaire aux exigences des alinéas 209(7)(h) à (k) de l'annexe IV du *Règlement sur la sécurité des véhicules automobiles*.

³ SOR/98-524

³ DORS/98-524

21. Section 1 of Schedule 6 to the Regulations is replaced by the following:

1. In this Schedule, “Test Method 213.3” means *Test Method 213.3 — Restraint Systems for Disabled Persons* (June 2000).

22. Paragraph 6(3)(a) of Schedule 6 to the Regulations is replaced by the following:

(a) be fitted with a tether strap hook the dimensions of which, at the point of attachment to the anchorage hardware, conform to those shown in Figure 1 of Schedule 10 or, in the case of a tether strap hook with integrated adjustment hardware, Figure 2 of Schedule 10; and

23. Figure 1¹ of Schedule 6 to the Regulations is repealed.**24. Section 1 of Schedule 7 to the Regulations is replaced by the following:**

1. In this Schedule, “Test Method 213.5” means *Test Method 213.5 — Restraint Systems for Infants with Special Needs* (June 2000).

25. (1) Paragraph 9(1)(d) of Schedule 7 to the Regulations is replaced by the following:

(d) in the case of a system other than a car bed, the system must restrict the movement of the anthropomorphic test device so that the target point on either side of the device’s head, at any time during and immediately after the test, passes through neither the transverse vertical plane passing through the forward-most point on the top of the infant restraint system, as shown in Figure 1, nor through the transverse vertical plane passing through point X on the seat, as shown in Figure 2;

(2) Subsection 9(2) of Schedule 7 to the Regulations is replaced by the following:

(2) The seat used in dynamic testing must be the standard seat assembly described in drawing package NHTSA SAS-100-1000, as shown in Figure 3.

26. Note 5 to Figure 3 of Schedule 7 to the Regulations is repealed.**27. The Regulations are amended by adding the following after Schedule 9:****21. L’article 1 de l’annexe 6 du même règlement est remplacé par ce qui suit :**

1. Dans la présente annexe, « Méthode d’essai 213.3 » s’entend de la *Méthode d’essai 213.3 — Ensembles de retenue pour personne handicapée*, dans sa version de juin 2000.

22. L’alinéa 6(3)a) de l’annexe 6 du même règlement est remplacé par ce qui suit :

a) être munie d’un crochet dont les dimensions au point de fixation à l’accessoire d’ancrage sont conformes à celles qui sont indiquées à la figure 1 de l’annexe 10 ou, s’il s’agit d’un crochet muni d’un accessoire de réglage intégré, à la figure 2 de l’annexe 10;

23. La figure 1¹ de l’annexe 6 du même règlement est abrogée.**24. L’article 1 de l’annexe 7 du même règlement est remplacé par ce qui suit :**

1. Dans la présente annexe, « Méthode d’essai 213.5 » s’entend de la *Méthode d’essai 213.5 — Ensembles de retenue pour bébés qui ont des besoins spéciaux*, dans sa version de juin 2000.

25. (1) L’alinéa 9(1)d) de l’annexe 7 du même règlement est remplacé par ce qui suit :

d) dans le cas d’un ensemble autre qu’un lit d’auto, limiter le mouvement du dispositif anthropomorphe d’essai de façon que les points de repère situés de part et d’autre de la tête ne passent à aucun moment, durant et immédiatement après l’essai, ni par le plan vertical transversal qui passe par le point le plus avancé du sommet de l’ensemble de retenue, illustré à la figure 1, ni par le plan vertical transversal qui passe par le point X du siège, illustré à la figure 2;

(2) Le paragraphe 9(2) de l’annexe 7 du même règlement est remplacé par ce qui suit :

(2) Le siège utilisé pour l’essai dynamique est le siège normalisé décrit dans l’ensemble de dessins NHTSA SAS-100-1000 et illustré à la figure 3.

26. La remarque 5 de la figure 3 de l’annexe 7 du même règlement est abrogée.**27. Le même règlement est modifié par adjonction, après l’annexe 9, de ce qui suit :**

¹ SOR/2000-89

¹ DORS/2000-89

SCHEDULE 10
(Subsection 1(1))

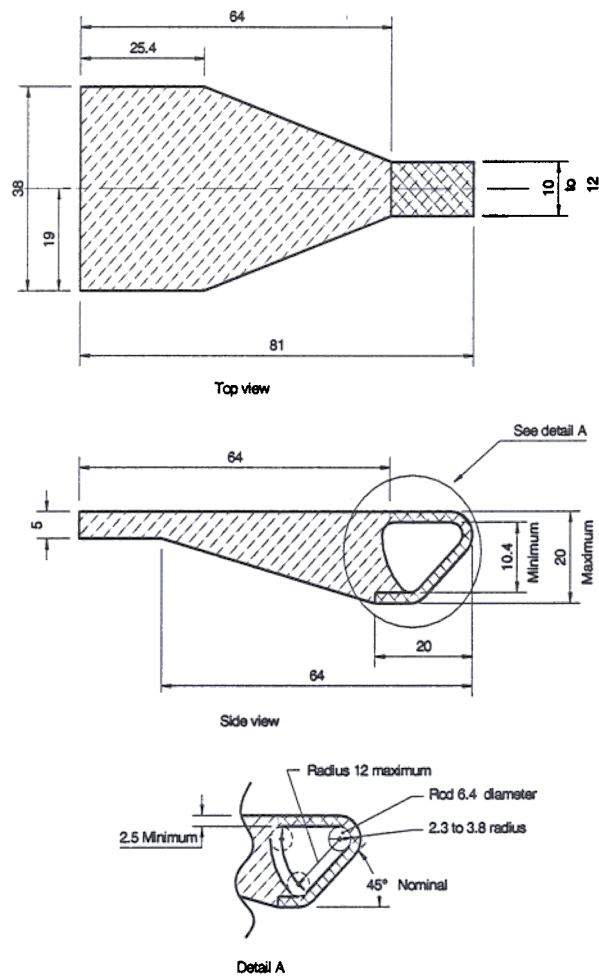

LEGEND:

- Surrounding structure (if present)
- Area in which the tether strap hook interface profile must be wholly located.



Notes

1. Dimensions in mm, except where otherwise indicated
2. Drawing not to scale

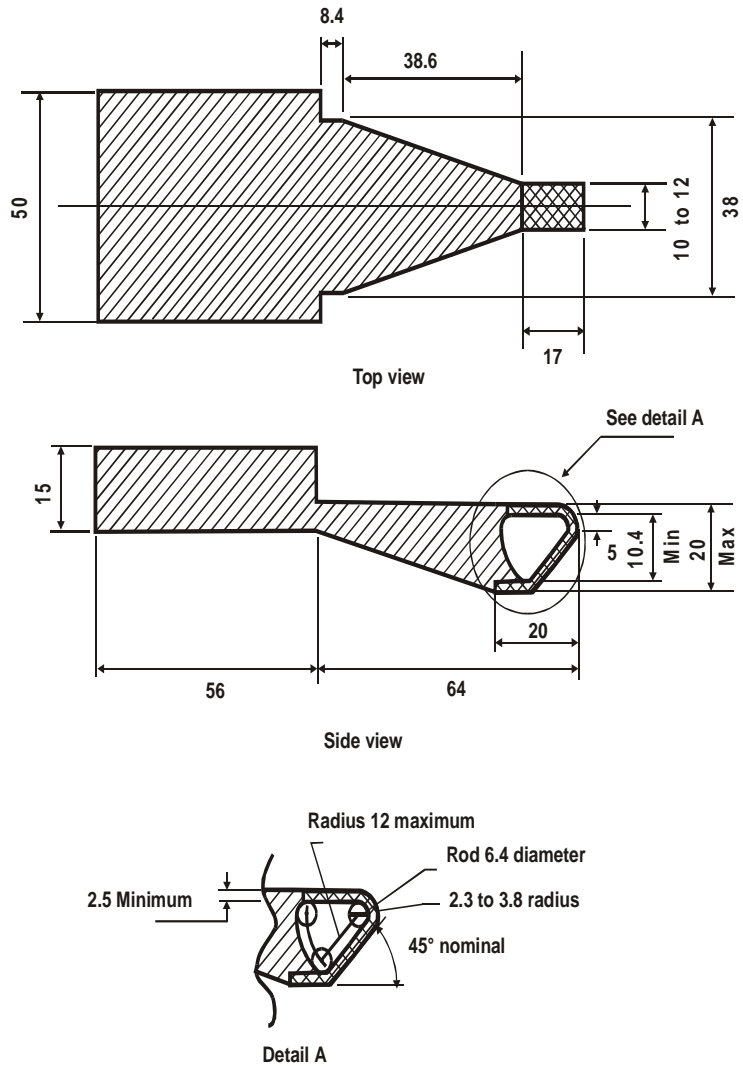
Figure 1 — Interface Profile of Tether Strap Hook



LEGEND

-  Surrounding structure (if present)
-  Area in which the tether strap hook interface profile must be wholly located.

Notes



1. Dimensions in mm, except where otherwise indicated
2. Drawing not to scale

Figure 2 — Interface Profile of Tether Strap Hook with Integrated Adjustment Hardware

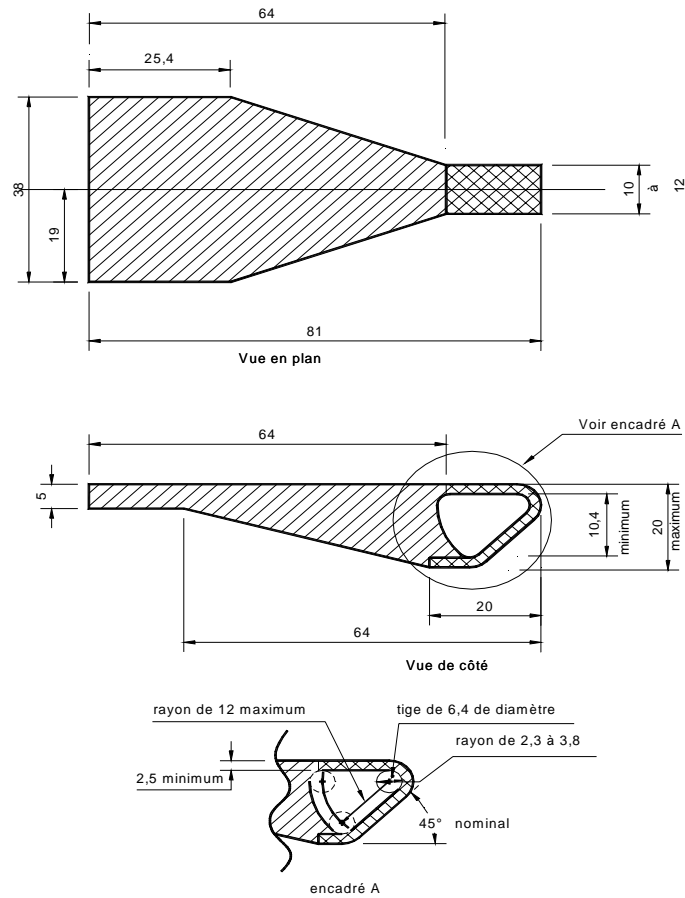
ANNEXE 10
(paragraphe 1(1))

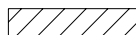

LÉGENDE :



-  Structure avoisinante (s'il y en a une)
-  Zone dans laquelle doit être entièrement situé le profil d'interface du crochet de la courroie d'attache

Remarques :

1. Les dimensions sont exprimées en mm, sauf indication contraire.
2. Le dessin n'est pas à l'échelle.

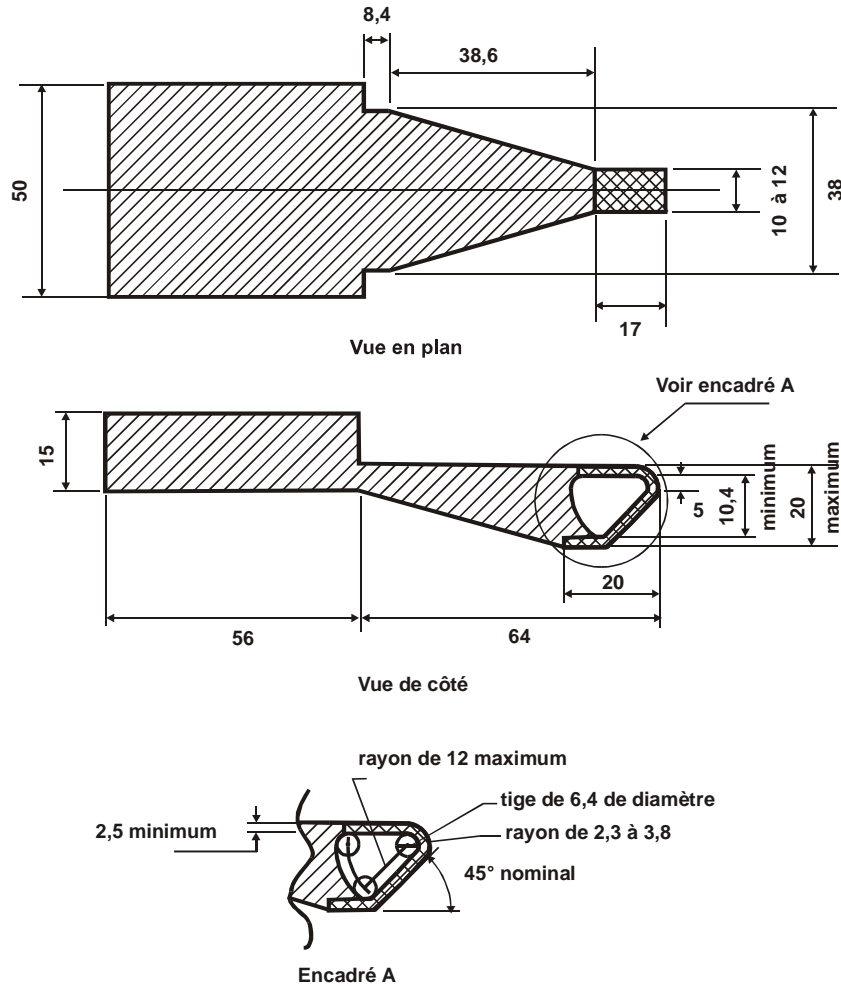
Figure 1 — Profil d'interface du crochet de la courroie d'attache

**LÉGENDE**

-  **Structure avoisinante (s'il y en a une)**
-  **Zone dans laquelle doit être entièrement situé le profil d'interface du crochet de la courroie d'attache**

Remarques :

1. Les dimensions sont exprimées en mm, sauf indication contraire.
2. Le dessin n'est pas à l'échelle.

Figure 2 — Profil d'interface du crochet de la courroie d'attache muni d'un accessoire de réglage intégré

COMING INTO FORCE

ENTRÉE EN VIGUEUR

28. These Regulations come into force on the day on which they are registered.

28. Le présent règlement entre en vigueur à la date de son enregistrement.

[49-1-o]

[49-1-o]

Regulations Amending the Motor Vehicle Safety Regulations (Expiry Dates for Sections 108, 131 and 206)

Statutory Authority

Motor Vehicle Safety Act

Sponsoring Department

Department of Transport

Règlement modifiant le Règlement sur la sécurité des véhicules automobiles (date de cessation d'effet des articles 108, 131 et 206)

Fondement législatif

Loi sur la sécurité automobile

Ministère responsable

Ministère des Transports

REGULATORY IMPACT ANALYSIS STATEMENT

Description

This amendment to Schedule IV to the *Motor Vehicle Safety Regulations (MVSR)* makes changes to sections: 108 "Lighting System and Retroreflective Devices," 131 "School Bus Pedestrian Safety Device" and 206 "Door Locks and Door Retention Components." These changes are being made to extend the expiration date of the above sections which incorporate the Technical Standard Documents (TSDs).

TSDs incorporated in the above sections are published by the Department of Transport. They reproduce the United States (US) Federal Motor Vehicle Safety Standards (FMVSS), as amended from time to time, with certain adaptations. These adaptations include: the deletion of material that does not apply under the *Motor Vehicle Safety Act (MVSA)* and MVSR, metrication of measurements, deletion of superseded dates, substitution of Canadian reporting requirements for the US ones where appropriate, and minor editorial changes. Incorporated by reference in several sections of Schedule IV to the MVSR, TSDs form most of these sections' safety requirements for new motor vehicles offered for sale in Canada.

According to subsection 12(4) of MVSA, a regulation that incorporates a TSD must have an expiration date that is no later than five years after the day on which it comes into force. Therefore, these sections of the Regulations must be reaffirmed before they expire. If these sections are allowed to expire, then the safety requirements that they contain, which ensure the safety of the Canadian driving public, will cease to have the force and effect of law. This amendment serves the purpose of extending the expiration date of sections 108, 131 and 206. The proposed expiration date is January 1, 2005.

Effective date

This amendment will become effective on the date of registration by the Clerk of the Privy Council.

Alternatives

All three sections of the Regulations, and the TSDs that they incorporate, have been in effect for several years. The response from manufacturers on the use of TSDs has been favorable. The use of TSDs allows for Canadian and US requirements to be

RÉSUMÉ DE L'ÉTUDE D'IMPACT DE LA RÉGLEMENTATION

Description

La présente modification à l'Annexe IV du *Règlement sur la sécurité des véhicules automobiles (RSVA)* apporte des changements aux articles : 108 « Système d'éclairage et dispositifs rétro-réfléchissants », 131 « Dispositifs de sécurité pour les piétons à proximité des autobus scolaires » et 206 « Serrures de porte et composants de retenue de porte ». Ces changements sont apportés afin de reporter la date de cessation d'effet des articles susmentionnés qui incorporent des Documents de normes techniques (DNT).

Les DNT incorporés dans les articles susmentionnés sont publiés par le ministère des Transports. Ils reproduisent les Federal Motor Vehicle Safety Standards (FMVSS) des États-Unis, et les modifications éventuelles, avec certaines adaptations. Ces adaptations incluent : la suppression de matériel qui ne s'applique pas aux termes de la *Loi sur la sécurité automobile (LSA)* et du RSVA, la conversion des mesures au système métrique, la suppression de dates périmées, la substitution, le cas échéant, d'exigences canadiennes aux exigences américaines en matière de compte rendu et des remaniements mineurs du texte. Incorporés par renvoi dans divers articles de l'annexe IV du RSVA, les DNT énoncent la plupart des exigences en matière de sécurité de ces articles pour les nouveaux véhicules offerts en vente au Canada.

Conformément au paragraphe 12(4) de la LSA, le règlement qui incorpore un DNT doit préciser une date de cessation d'effet qui doit se situer dans les cinq années qui suivent son entrée en vigueur. Par conséquent, ces articles du RSVA doivent être reconfirmés avant leur cessation d'effet. Si ces articles expirent, les exigences en matière de sécurité qu'ils renferment et qui assurent la sécurité des automobilistes canadiens cesseront d'avoir force de loi. La présente modification vise à reporter la date de cessation d'effet des articles 108, 131 et 206. La date de cessation d'effet proposée est le 1^{er} janvier 2005.

Date d'entrée en vigueur

La présente modification entrera en vigueur à la date de son enregistrement par le greffier du Conseil privé.

Solutions de rechange

Les trois articles du Règlement et les DNT qu'ils incorporent sont en vigueur depuis plusieurs années. La réponse des fabricants quant à l'utilisation des DNT a été favorable. L'utilisation des DNT assure le maintien en harmonie des exigences

maintained in harmony because any improvement of the regulatory requirement implemented in the US was adopted in a timely manner in Canada. Where necessary, unique Canadian requirements are added or amended without defeating, or interfering with, the main objective of the regulations.

The only alternative to the presently proposed amendment is to redevelop independent Canadian requirements dealing with the subject matter of sections 108, 131 and 206. Such an alternative was not considered as practicable.

Benefits and Costs

Since there are no changes to the requirements of the amended regulations, there is no cost imposed on the industry or the public as a result of the change of the expiration dates.

Consultation

It is possible to comment on the content of this amendment during the consultation period that will follow its publication in Part I of the *Canada Gazette*. Comments may also be made at any of the regular meetings that are held with industry representatives to discuss regulatory development matters. All responses will be taken into consideration in the development of the final amendment.

Compliance and Enforcement

Motor vehicle manufacturers and importers are responsible for ensuring that their products comply with the requirements of the MVSR. The Department of Transport monitors the self-certification programs of manufacturers and importers by reviewing their test documentation, inspecting vehicles, and testing vehicles obtained in the open market. When a defect is found, the manufacturer or importer must issue a notice of defect to owners and to the Minister of Transport. If a vehicle does not comply with a safety standard, the manufacturer or importer is subject to prosecution and, if found guilty, may be fined as prescribed in the *Motor Vehicle Safety Act*.

Contact

For further information, please contact Marcin Gorzkowski, P. Eng., Road Safety and Motor Vehicle Regulation Directorate, Department of Transport, 330 Sparks Street, Ottawa, Ontario K1A 0N5, (613) 998-1967 (Telephone), (613) 990-2913 (Facsimile), gorzkom@tc.gc.ca (Electronic mail).

For copies of Technical Standards Documents, please contact Road Safety and Motor Vehicle Regulation Directorate, Department of Transport, 330 Sparks Street, Ottawa, Ontario K1A 0N5, (613) 998-8616 or 1-800-333-0371 (Telephone), (613) 990-2913 (Facsimile), poiriju@tc.gc.ca (Electronic mail).

canadiennes et américaines parce qu'elle permet l'adoption en temps opportun au Canada de toute amélioration d'une exigence réglementaire mise en place aux États-Unis. Lorsqu'il y a lieu, des exigences particulières au Canada sont ajoutées ou modifiées sans gêner ni faire obstacle à la réalisation de l'objectif principal des règlements.

La seule solution de rechange à la modification proposée présentement est d'élaborer à nouveau des exigences canadiennes distinctes qui traitent des sujets visés aux articles 108, 131 et 206. Une telle solution a été jugée irréalisable.

Avantages et coûts

Puisqu'il n'y a pas de changements aux exigences des normes révisées, il n'y a pas de coûts imposés à l'industrie ni au public à la suite du changement des dates de cessation d'effet.

Consultations

Il est possible de présenter des observations concernant la teneur de la présente modification au cours de la période de consultation qui suivra sa publication dans la Partie I de la *Gazette du Canada*. Les observations peuvent aussi être présentées lors des réunions régulières qui sont tenues avec les représentants de l'industrie afin de discuter de questions d'élaboration de réglementation. Toutes les réponses seront prises en considération lors de l'élaboration de la modification finale.

Respect et exécution

Les fabricants et les importateurs de véhicules automobiles ont la responsabilité de s'assurer que leurs produits sont conformes aux exigences du RSVA. Le ministère des Transports surveille leurs programmes d'autocertification en examinant leurs documents d'essai, en inspectant des véhicules et en mettant à l'essai des véhicules obtenus sur le marché commercial. Lorsqu'un défaut est décelé, le fabricant ou l'importateur doit émettre un avis de défaut à l'intention des propriétaires et du ministre des Transports. Si un véhicule s'avère non conforme à une norme de sécurité, le fabricant ou l'importateur est passible de poursuites et, s'il est reconnu coupable, il peut être condamné à une amende prévue par la *Loi sur la sécurité automobile*.

Personne-ressource

Pour de plus amples renseignements, veuillez communiquer avec Marcin Gorzkowski, ingénieur, Direction générale de la sécurité routière et de la réglementation automobile, Ministère des Transports, 330, rue Sparks, Ottawa (Ontario) K1A 0N5, (613) 998-1967 (téléphone), (613) 990-2913 (télécopieur), gorzkom@tc.gc.ca (courriel).

Pour obtenir des documents de normes techniques, veuillez communiquer avec la Direction générale de la sécurité routière et de la réglementation automobile, Ministère des Transports, 330, rue Sparks, Ottawa (Ontario) K1A 0N5, (613) 998-8616 ou 1-800-333-0371 (téléphone), (613) 990-2913 (télécopieur), poiriju@tc.gc.ca (courriel).

PROPOSED REGULATORY TEXT

Notice is hereby given, pursuant to subsection 11(3) of the *Motor Vehicle Safety Act*^a, that the Governor in Council, pursuant

^a S.C. 1993, c. 16

PROJET DE RÉGLEMENTATION

Avis est donné, conformément au paragraphe 11(3) de la *Loi sur la sécurité automobile*^a, que la gouverneure en conseil, en

^a L.C. 1993, ch. 16

to section 5^b and subsection 11(1) of that Act, proposes to make the annexed *Regulations Amending the Motor Vehicle Safety Regulations (Expiry Dates for Sections 108, 131 and 206)*.

Interested persons may make representations with respect to the proposed Regulations to the Minister of Transport within 30 days after the date of publication of this notice. All such representations must cite the *Canada Gazette*, Part I, and the date of publication of this notice, and be sent to Marcin Gorzkowski, Road Safety and Motor Vehicle Regulation Directorate, Department of Transport, Place de Ville, Tower C, 330 Sparks Street, Ottawa, Ontario K1A 0N5.

Persons making representations should identify any of those representations the disclosure of which should be refused under the *Access to Information Act*, in particular under sections 19 and 20 of that Act, and should indicate the reasons why and the period during which the representations should not be disclosed. They should also identify any representations for which there is consent to disclosure for the purposes of that Act.

Ottawa, November 20, 2000

MARC O'SULLIVAN
Assistant Clerk of the Privy Council

vertu de l'article 5^b et du paragraphe 11(1) de cette loi, se propose de prendre le *Règlement modifiant le Règlement sur la sécurité des véhicules automobiles (date de cessation d'effet des articles 108, 131 et 206)*, ci-après.

Les intéressés peuvent présenter au ministre des Transports leurs observations au sujet du projet de règlement dans les trente jours suivant la date de publication du présent avis. Ils sont priés d'y citer la *Gazette du Canada* Partie I, ainsi que la date de publication, et d'envoyer le tout à Marcin Gorzkowski, Direction générale de la sécurité routière et de la réglementation automobile, ministère des Transports, Place de Ville, Tour C, 330 rue Sparks, Ottawa (Ontario) K1A 0N5.

Ils sont également priés d'indiquer, d'une part, celles de ces observations dont la communication devrait être refusée aux termes de la *Loi sur l'accès à l'information*, notamment des articles 19 et 20, en précisant les motifs et la période de non-communication et, d'autre part, celles dont la communication fait l'objet d'un consentement pour l'application de cette loi.

Ottawa, le 20 novembre 2000

Le greffier adjoint du Conseil privé,
MARC O'SULLIVAN

REGULATIONS AMENDING THE MOTOR VEHICLE SAFETY REGULATIONS (EXPIRY DATES FOR SECTIONS 108, 131 AND 206)

AMENDMENTS

1. Subsection 108(66)¹ of Schedule IV to the *Motor Vehicle Safety Regulations*² is replaced by the following:

(66) This section expires on January 1, 2005.

2. Subsection 131(3)¹ of Schedule IV to the Regulations is replaced by the following:

(3) This section expires on January 1, 2005.

3. Subsection 206(4)³ of Schedule IV to the Regulations is replaced by the following:

(4) This section expires on January 1, 2005.

COMING INTO FORCE

4. These Regulations come into force on the day on which they are registered.

[49-1-o]

RÈGLEMENT MODIFIANT LE RÈGLEMENT SUR LA SÉCURITÉ DES VÉHICULES AUTOMOBILES (DATE DE CESSATION D'EFFET DES ARTICLES 108, 131 ET 206)

MODIFICATIONS

1. Le paragraphe 108(66)¹ de l'annexe IV du *Règlement sur la sécurité des véhicules automobiles*² est remplacé par ce qui suit :

(66) Le présent article cesse d'avoir effet le 1^{er} janvier 2005.

2. Le paragraphe 131(3)¹ de l'annexe IV du même règlement est remplacé par ce qui suit :

(3) Le présent article cesse d'avoir effet le 1^{er} janvier 2005.

3. Le paragraphe 206(4)³ de l'annexe IV du même règlement est remplacé par ce qui suit :

(4) Le présent article cesse d'avoir effet le 1^{er} janvier 2005.

ENTRÉE EN VIGUEUR

4. Le présent règlement entre en vigueur à la date de son enregistrement.

[49-1-o]

^b S.C. 1999, c. 33, s. 351

¹ SOR/96-366

² C.R.C., c. 1038

³ SOR/97-14

^b L.C. 1999, ch. 33, art. 351

¹ DORS/96-366

² C.R.C., ch. 1038

³ DORS/97-14

INDEX

No. 49 — December 2, 2000

(An asterisk indicates a notice previously published.)

COMMISSIONS**Canada Customs and Revenue Agency**

Income Tax Act

- Revocation of registration of a Canadian amateur athletic association..... 3560
- Revocation of registration of charities..... 3560

Canadian International Trade Tribunal

- Construction services — Determination..... 3561
- EDP hardware and software — Inquiry..... 3562

Canadian Radio-television and Telecommunications Commission

- *Addresses of CRTC offices — Interventions..... 3562

Decisions

- 2000-445 to 2000-448..... 3563

Public Hearings

- 2000-10-1..... 3564
- 2000-11..... 3564

Public Notices

- 2000-150-1 — Call for comments on proposed amendments to the Broadcasting Distribution Regulations, Pay Television Regulations, 1990 and Specialty Services Regulations, 1990..... 3566
- 2000-158..... 3569
- 2000-159..... 3569

GOVERNMENT NOTICES**Environment, Dept. of the**

Canadian Environmental Protection Act, 1999

- Permit No. 4543-2-03244, amended..... 3549

Environment, Dept. of the, and Dept. of Health

Canadian Environmental Protection Act, 1999

- Notice of suspension of five-year period for aluminum chloride, aluminum nitrate, aluminum sulphate, a substance specified on the Priority Substances List (Subsection 78(2) of the Canadian Environmental Protection Act, 1999)..... 3548

- Notice of suspension of five-year period of ethylene glycol, a substance specified on the Priority Substances List (Subsection 78(2) of the Canadian Environmental Protection Act, 1999)..... 3548

Finance, Dept. of

Customs Tariff

- Amendments to the Harmonized System (HS) Nomenclature pursuant to Article 16 of the International Convention on the Harmonized Commodity Description and Coding System..... 3549

Industry, Dept. of

- Appointments..... 3551

Canada Corporations Act

- Application for surrender of charter..... 3551
- Letters patent..... 3551
- Supplementary letters patent..... 3553
- Supplementary letters patent — Name change..... 3553

Radiocommunication Act

- DGTP-009-00 — Proposed spectrum policy for licence exempt wireless devices in the bands 46.7-46.9 GHz, 57-64 GHz and 76-77 GHz..... 3554
- SMSE-011-00..... 3555

GOVERNMENT NOTICES — Continued**Natural Resources, Dept. of**

Canada-Nova Scotia Offshore Petroleum Resources Accord

Implementation Act

- Joint directive..... 3556

Notice of Vacancies

- National Film Board..... 3556
- Office of the Auditor General of Canada..... 3558

Superintendent of Financial Institutions, Office of the Bank Act

- Mellon Bank, N.A., order permitting a foreign bank to establish a branch in Canada..... 3559

MISCELLANEOUS NOTICES

- Abitibi-Consolidated Inc., bridge over the Kabika River, Ont..... 3570

- Alberta, Government of, pedestrian bridge over Fish Creek, Alta..... 3574

- *AXA Corporate Solutions Assurance, application for an order..... 3570

- British Columbia, Ministry of Forests of, bridge over Herring Creek, B.C..... 3575

- Coral Energy Canada Inc., application for authorization to export electricity..... 3570

- Fisheries and Oceans, Department of, rubblemound breakwater in the Gulf of St. Lawrence, Nfld..... 3571

- Flex Leasing I, LLC and Flex Leasing Corporation, documents deposited..... 3572

- *Halifax Insurance Company (The), letters patent of continuance..... 3575

- Illinois Central Railroad Company, document deposited..... 3575

- National Railroad Passenger Corporation, documents deposited..... 3576

- Ontario, Ministry of Transportation of, bridge over Laronde Creek, Ont..... 3576

- Paramount Resources Ltd., bridge over the Cameron River (Wellsite A-73), N.W.T..... 3577

- Paramount Resources Ltd., bridge over the Cameron River (Wellsite B-08), N.W.T..... 3577

- Paramount Resources Ltd., bridge over the Cameron River (Wellsite C-50), N.W.T..... 3578

- *Paul Revere Life Insurance Company (The), release of assets..... 3578

- Stantec Consulting Ltd., bridge over the Little Paddle River, Alta..... 3579

- Stantec Consulting Ltd., bridges over the Paddle River, Alta..... 3579

- Stantec Consulting Ltd., bridges over the Pembina River, Alta..... 3580

- *TD Trust Company and The Canada Trust Company, letters patent of amalgamation..... 3580

- *Transamerica Life Insurance Company of Canada and NN Life Insurance Company of Canada, letters patent of amalgamation..... 3581

- *Transit Insurance Company, voluntary liquidation and dissolution..... 3581

- Union Pacific Railroad Company, documents deposited..... 3581

- *UNUM Life Insurance Company of America, release of assets..... 3582

PROPOSED REGULATIONS**Court Martial Appeal Court of Canada**

National Defence Act
 Rules Amending the Court Martial Appeal Rules 3584

Finance, Dept. of

Bank of Canada Act
 Regulations Amending the Bank of Canada Notes
 Regulations 3607

Transport, Dept. of

Aeronautics Act
 Regulations Amending the Canadian Aviation
 Regulations (Part IV) 3609

PROPOSED REGULATIONS — *Continued***Transport, Dept. of — *Continued***

Motor Vehicle Safety Act
 Regulations Amending the Motor Vehicle Restraint
 Systems and Booster Cushions Safety Regulations 3612
 Regulations Amending the Motor Vehicle Safety
 Regulations (Expiry Dates for Sections 108, 131
 and 206) 3630

INDEX

N° 49 — Le 2 décembre 2000

(L'astérisque indique un avis déjà publié.)

AVIS DIVERS

Abitibi-Consolidated Inc., pont au-dessus de la rivière Kabika (Ont.)	3570
Alberta, Government of, passerelle au-dessus du ruisseau Fish (Alb.)	3574
*AXA Corporate Solutions Assurance, demande d'ordonnance	3570
British Columbia, Ministry of Forests of, pont au-dessus du ruisseau Herring (C.-B.)	3575
*Compagnie d'Assurance Halifax (La), lettres patentes de prorogation	3575
Coral Energy Canada Inc., demande visant l'exportation d'électricité	3570
Flex Leasing I, LLC et Flex Leasing Corporation, dépôt de documents	3572
Illinois Central Railroad Company, dépôt de document	3575
National Railroad Passenger Corporation, dépôt de documents	3576
Ontario, ministère des Transports de l', pont au-dessus du ruisseau Laronde (Ont.)	3576
Paramount Resources Ltd., pont au-dessus de la rivière Cameron (emplacement du puits A-73) [T.N.-O.]	3577
Paramount Resources Ltd., pont au-dessus de la rivière Cameron (emplacement du puits B-08) [T.N.-O.]	3577
Paramount Resources Ltd., pont au-dessus de la rivière Cameron (emplacement du puits C-50) [T.N.-O.]	3578
*Paul Revere Compagnie d'Assurance-vie, libération d'actif	3578
Pêches et des Océans, ministère des, digue à talus dans le golfe du Saint-Laurent (T.-N.)	3571
*Société de fiducie TD et La Société Canada Trust, lettres patentes de fusion	3580
Stantec Consulting Ltd., pont au-dessus de la rivière Little Paddle (Alb.)	3579
Stantec Consulting Ltd., ponts au-dessus de la rivière Paddle (Alb.)	3579
Stantec Consulting Ltd., ponts au-dessus de la rivière Pembina (Alb.)	3580
*Transamerica, société d'assurance-vie du Canada et NN, société d'assurance-vie du Canada, lettres patentes de fusion	3581
*Transit Insurance Company, liquidation et dissolution volontaires	3581
Union Pacific Railroad Company, dépôt de documents	3581
*UNUM d'Amérique, Compagnie d'Assurance-vie (L'), libération d'actif	3582

AVIS DU GOUVERNEMENT**Avis de postes vacants**

Bureau du vérificateur général du Canada	3558
Office national du film	3556

Environnement, min. de l'

Loi canadienne sur la protection de l'environnement (1999) Permis n° 4543-2-03244, modifié	3549
--	------

AVIS DU GOUVERNEMENT (suite)**Environnement, min. de l', et min. de la Santé**

Loi canadienne sur la protection de l'environnement (1999) Avis de suspension de la période de cinq ans concernant l'éthylèneglycol, substance inscrite sur la Liste des substances d'intérêt prioritaire (paragraphe 78(2) de la Loi canadienne sur la protection de l'environnement (1999))	3548
Avis de suspension de la période de cinq ans concernant le chlorure d'aluminium, le nitrate d'aluminium, le sulfate d'aluminium, substance inscrite sur la Liste des substances d'intérêt prioritaire (paragraphe 78(2) de la Loi canadienne sur la protection de l'environnement (1999))	3548

Finances, min. des

Tarif des douanes Modifications de la nomenclature du Système harmonisé (SH), conformément à l'article 16 de la Convention internationale sur le Système harmonisé de désignation et de codification des marchandises	3549
---	------

Industrie, min. de l'

Nominations	3551
Loi sur la radiocommunication DGTP-009-00 — Politique du spectre proposée pour les dispositifs sans fil exempts de licence dans les bandes 46,7-46,9 GHz, 57-64 GHz et 76-77 GHz	3554
SMSE-011-00	3555
Loi sur les corporations canadiennes Demande d'abandon de charte	3551
Lettres patentes	3551
Lettres patentes supplémentaires	3553
Lettres patentes supplémentaires — Changement de nom	3553

Ressources naturelles, min. des

Loi de mise en œuvre de l'Accord Canada — Nouvelle-Écosse sur les hydrocarbures extracôtiers Directive conjointe	3556
--	------

Surintendant des institutions financières, bureau du

Loi sur les banques Mellon Bank, N.A., arrêté autorisant une banque étrangère à établir une succursale au Canada	3559
--	------

COMMISSIONS**Agence des douanes et du revenu du Canada**

Loi de l'impôt sur le revenu Annulation d'enregistrement d'organismes de bienfaisance	3560
Annulation de l'enregistrement d'une association canadienne de sport amateur	3560

Conseil de la radiodiffusion et des télécommunications canadiennes

*Adresses des bureaux du CRTC — Interventions	3562
Audiences publiques 2000-10-1	3564
2000-11	3564
Avis publics 2000-150-1 — Appel d'observations sur les modifications proposées au Règlement sur la distribution de radiodiffusion, au Règlement de 1990 sur la télévision payante et au Règlement de 1990 sur les services spécialisés	3566
2000-158	3569
2000-159	3569

COMMISSIONS (suite)**Conseil de la radiodiffusion et des télécommunications
canadiennes (suite)**

Décisions
2000-445 à 2000-448 3563

Tribunal canadien du commerce extérieur

Matériel et logiciel informatiques — Enquête 3562
Services de construction — Décision 3561

RÈGLEMENTS PROJETÉS**Cour d'appel de la Cour martiale du Canada**

Loi sur la défense nationale
Règles modifiant les Règles de la Cour d'appel des cours
mariales 3584

Finances, min. des

Loi sur la Banque du Canada
Règlement modifiant le Règlement sur les billets de la
Banque du Canada 3607

RÈGLEMENTS PROJETÉS (suite)**Transports, min. des**

Loi sur l'aéronautique
Règlement modifiant le Règlement de l'aviation
canadien (Partie IV) 3609
Loi sur la sécurité automobile
Règlement modifiant le Règlement sur la sécurité des
ensembles de retenue et des coussins d'appoint
(véhicules automobiles) 3612
Règlement modifiant le Règlement sur la sécurité des
véhicules automobiles (date de cessation d'effet des
articles 108, 131 et 206) 3630



If undelivered, return COVER ONLY to:
Canadian Government Publishing
Public Works and Government Services
Canada
Ottawa, Canada K1A 0S9

En cas de non-livraison,
retourner cette COUVERTURE SEULEMENT à :
Les Éditions du gouvernement du Canada
Travaux publics et Services gouvernementaux
Canada
Ottawa, Canada K1A 0S9